



Фонд социальной поддержки военнослужащих
имени Героя Советского Союза Г.И. Бояринова

Валецкий О.В.

Разведывательно-диверсионные действия и организация сил специального назначения сторон в Югославской войне





Книга издана при содействии **Фонда социальной поддержки военнослужащих имени имени Героя Советского Союза Григория Ивановича Бояринова** (www.kuos-vympel.ru).

Это общественная организация боевых офицеров спецназа госбезопасности, с честью и достоинством выполнивших в период службы свой конституционный и гражданский долг так, как это требовали интересы государства. Визитной карточкой Фонда стало участие его членов в легендарной, не имеющей аналогов в истории спецслужб операции «Шторм-333» 27 декабря 1979 года, ознаменовавшейся героическим штурмом дворца «Тадж-Бек» в г. Кабуле (Афганистан). Все сотрудники Фонда имеют государственные награды за участие в выполнении специальных заданий руководства страны в Афганистане и ряде других стран. Завершив военную службу, ветераны-спецназовцы, **верные единоклюбы данной присяге**, реализуют свою активную жизненную позицию и в общественной жизни, в рамках созданного ими Фонда.



Фонд социальной поддержки военнослужащих
имени Героя Советского Союза Г.И. Бояринова

Олег Валецкий

Разведывательно-диверсионные
действия и организация сил
специального назначения
сторон в Югославской войне



Москва
Издатель Воробьев А.В.
2022

УДК 623.4
ББК 68.8
В15



kuos-vympel.ru

ВАЛЕЦКИЙ О.В.

В15 Разведывательно-диверсионные действия и организация сил специального назначения сторон в Югославской войне / Фонд социальной поддержки военнослужащих имени Героя Советского Союза Григория Ивановича Бояринова. М.: Издатель Воробьев А.В., 2022. — 316 с.

ISBN 978-5-93883-478-1

Разведывательно-диверсионные действия являются видом боевых действий пехоты, и проводить четкую границу между тем, где заканчиваются собственно классические пехотные действия на фронте, а где начинаются разведывательно-диверсионные действия, невозможно. В начальный период войны в Югославии важную роль в боевых действиях играли силы специального назначения, т.к. линий фронта, по сути, и не было и тяжело было определить, где начинались, а где заканчивались разведывательно-диверсионные действия, которые приходилось вести практически всем частям и большинству подразделений.

В книге повествуется о создании и роли сил специального назначения противоборствующих сторон в период гражданской войны в Югославии 1992–1995 гг.

Обложка: Русские добровольцы 5-й Подринской бригады Долинского корпуса армии Республики Сербской в марте-мае 1993 года / Константин Ершков.

© Валецкий О.В., 2022

ISBN 978-5-93883-478-1

© Воробьев А.В. & Центр СК, оформление, 2022

Научное издание

Подписано в печать 11.04.2022. Формат 60x88/16. Бумага офсетная. Гарнитура «Таймс»
Усл.-печ. л. 19,75. Уч.-изд. л. 11,6. Тираж 500 экз. Заказ № 482.

Оригинал-макет подготовлен *А.В. Воробьевым*. **7720376@mail.ru**

Издатель Воробьев А.В. **7720376@mail.ru**. г. Москва, ул. Профсоюзная, 140–2–36

Типография ООО «Поли Принт Сервис». Москва, ул. Бутырская, д. 86. Тел. 8(495)191–11–95

Изготовление любой печатной продукции // info@ppsprint.ru // ppsprint.ru

СОДЕРЖАНИЕ

ПРЕДИСЛОВИЕ.....	4
Силы специального назначения хорватов.....	5
Силы специального назначения Югославской народной армии	23
Силы специального назначения вновь созданных сербских республик.....	50
Создание «интервентных» и «специальных» формирований в сербских вооруженных силах в боевых действиях в Боснии и Герцеговине и в Хорватии	70
Легкая пехота в гражданских войнах — ее недостатки и возможности на примерах боевых действий в Боснии и Герцеговине	133
Практика разведывательно-диверсионных действий в тылу противника в ходе боевых действий в Хорватии и в Боснии и Герцеговине	174
Югославская народная армия, Вооруженные силы Республики Сербской (ВРС) и Сербские вооруженные силы Краины (СВК) в 1990-х годах	262
ПРИМЕЧАНИЯ	312

ПРЕДИСЛОВИЕ

Разведывательно-диверсионные действия являются видом боевых действий пехоты, и проводить четкую границу между тем, где заканчиваются собственно классические пехотные действия на фронте, а где начинаются разведывательно-диверсионные действия, невозможно.

В Югославской войне эти действия ни одна из сторон не вела с полным размахом, согласно уставам бывшей Югославской народной армии (ЮНА).

Опять-таки нельзя все списывать на условия гражданской войны, так как в современных войнах, не только в Югославии, но также и в других странах, так и не смогли найти таким действиям нужное место, бросаясь из крайности в крайность: от «громких» операций с огромными затратами сил и средств при относительно незначительных результатах до «планового» использования, но без особой связи с боевыми действиями на фронте.

В Югославии в начальный период войны линий фронта, по сути, и не было и тяжело было определить, где начинались, а где заканчивались разведывательно-диверсионные действия, которые приходилось вести практически всем частям и большинству подразделений.

Все же важную роль в боевых действиях всех сторон играли силы специального назначения.

Силы специального назначения хорватов

Сам первый президент независимой Хорватии Франьо Туджман был сторонником создания подобных сил для ведения партизанской войны и еще в ходе своей учебы в Военной академии ЮНА написал книгу «Война против войны»¹, в которой исследовал партизанскую войну на примерах войны Наполеона в Испании и боевых действий нидерландских гезов против испанцев. Потому не удивителен размах, с которым в Хорватии подошли к созданию сил специального назначения, или «специальных» сил.

Изначально Туджман из сил специального назначения имел в распоряжении лишь спецподразделения МВД Хорватии, созданные в СФРЮ, которые, по сути, явились матрицей для создания «специальных» сил ЗНГ ((Zbor narodne garde — ZNG — збор народне гарде — корпус национальной гвардии).

Перед началом войны их число стало расти, и 7 сентября 1990 года в составе МВД Хорватии была основана «противотеррористическая часть» в пригороде Загреба — Лучко, почему часто и носившая название «Лучко» (ATJ Lučko), численностью в три с половиной сотни человек.

ФОТО 1. Эмблема «противотеррористической части» «Лучко»



В МВД Хорватии в октябре 1990 года в другом пригороде Загреб — Ракитях (Rakitje) — была также создана «часть специального назначения» (Jedinice za posebne zadatke), тоже получившая название по месту своего формирования «Ракитии»².

С началом войны весной 1991 года при каждом управлении были созданы «Особые части полиции — ПЙП» (Posebni jedinice policije — PJP) численностью до 180 человек, которые 15 ноября 1991 года были переименованы в «Специальные части полиции — СЙП» (Specijalne jedinice policije — SJP)³.

Было создано двадцать таких отрядов. Так, в Задаре такой отряд батальонного состава носил название «Поскок» (Poskok) и состоял из рот (сатний) «Алфа» и «Бета».

После того как 20 апреля 1991 года президент Хорватии Франьо Туджман своим указом учредил новую хорватскую армию — ЗНГ, из этой части создается 1-я бригада ЗНГ, получившая обозначение «1А», из которой летом 1991 года была создана 1-я гвардейская бригада «Тигры» (Tigrovi — Тигрови)⁴.

Данная бригада хотя формально и не была «специальной», но фактически ее задачи в боевых действиях 1991–1992 годов не отличались от задач «специальных» соединений ЗНГ.

ФОТО 2. Строй батальона «Франкопан» (Frankopan) // daniponosa.hrt.hr/dani-ponosa/



В это же время в составе ЗНГ 29 июля создаются новые так называемые части «А» — «специальные» батальоны (бойны) «Зрински» (Zrinski), «Франкопан» (Frankopan), «Краль Томислав» (Kralj Tomislav; король Томислав), «Матия Влачич» (Matija Vlačić)⁵.

При создании этих спецподразделений, помимо кадров из сил специального назначения МВД Хорватии, важную роль играли ветераны французского Иностранного легиона, так что и командующим сил специального назначения ЗНГ стал Анте Росо — ветеран Иностранного легиона.

В дальнейшем был создан парашютный батальон, а в 1993 году — и отдельный 350-й диверсантский отряд «Граничари» (Graničari — пограничники) разведслужбы Генерального штаба хорватской армии (diverzantski odred glavnog stožera — диверзантски одред главног стожера — DOGS).

В некоторых сербских источниках упоминалось и о других частях «специального назначения» тогдашней хорватской армии — ЗНГ: так, в частности, в 1991 году в составе ЗНГ был создан отдельный «антитеррористический» отряд «Цырни соколови» (Черные соколы) в Беловаре, а в Сплите — отряд морских диверсантов⁶.

При формировании сил специального назначения ЗНГ большую роль сыграла хорватская эмиграция, в среде которой в достаточно открытых условиях Запада, в отличие от «социалистического строя», появилось большое число военных специалистов разного профиля.

Эти хорваты, вступая в создаваемые подразделения и части специального назначения ЗНГ, приносили свой опыт в их подготовку, что со временем несколько меняло тактику хорватских «специальных» подразделений.

Разумеется, было бы глупо противопоставлять тактику «коммунистов» и тактику «капиталистов», ибо сама революционность ситуации дала возможность привнесения чего-то нового, выдвижения лиц с куда большими силами и личными способностями, нежели это позволяла бюрократическая система СФРЮ.

Таким образом, не случайно, что во главе хорватских «специальных» частей встали ветераны французского Иностранного легиона, которым покровительствовал сменивший Шпегеля на должности министра обороны Гойко Шушак, уроженец герцеговинского города

Широки Бриег, который еще в юности эмигрировал в Австрию, а потом и в Канаду и который организовывал прибытие военных специалистов из эмиграции.

Благодаря ему в Хорватию прибыли и многочисленные ветераны этого легиона, в котором они имели звания младшего командного состава. В силу того что в легионе служили лишь граждане Франции, они и являлись командирами многих «специальных» рот и батальонов хорватских войск.

В дальнейшем целый ряд из них, как, например, Анте Росо, Миленко Филипович, Звонимир Скендер, Анте Готовина, Желько Гласнович, Алдо Лучев, Анте Лукетич, Илия Тот, Младен Лукич, стали генералами армии Хорватии и ХВО (Хорватского совета обороны) Херцег-Босны.

Помимо этих ветеранов привлекались ветераны и с опытом иного рода, как, например, Томислав Маринац, который по направлению Управления госбезопасности СФРЮ был членом ООП, воевал в Ливане, находился в охране Арафата и с началом войны возвратился в Хорватию.

Помимо этого большое количество хорватских добровольцев из Боснии и Герцеговины, преимущественно из Западной Герцеговины, вступило в ряды ЗНГ в 1991 году, где из них было создано большое количество различных добровольческих подразделений, которые сразу рассматривались как «специальные» части. С перенесением боевых действий в Боснию и Герцеговину эти кадры сыграли ключевую роль в создании сил специального назначения вооруженных сил хорватов Боснии и Герцеговины — ХВО Херцег-Босны.

Так, можно привести «Казненички» («казнити» по-хорватски — наказывать) антитеррористический батальон (АТЈ *Kažnjenička vojna*) ХВО из Широкого Бриега, созданный 15 июня 1991 года.

Его командиром стал Младен Налетич «Тута», бывший членом эмигрантской усташской организации «Объединенные хорваты Германии» (*Ujedinjeni Hrvati Njemačke*).

Впоследствии в Боснии и Герцеговине в марте 1992 года в составе вооруженных сил (ХВО) «Хорватской Республики Херцег-Босна» был создан еще один «специальный» батальон «Кнез Бранимир» («*Knez Branimir*» — князь Бранимир) с ротами (сатниями) в городах Посушье, Любушки, Широки Бриег и Ускопле.

ФОТО 3. Хорватские территории Херцег-Босны



ФОТО 4. Младен Налетич «Тута»



ФОТО 5. Эмблема «Казненничкого» антитеррористического батальона из Широкого Бриега

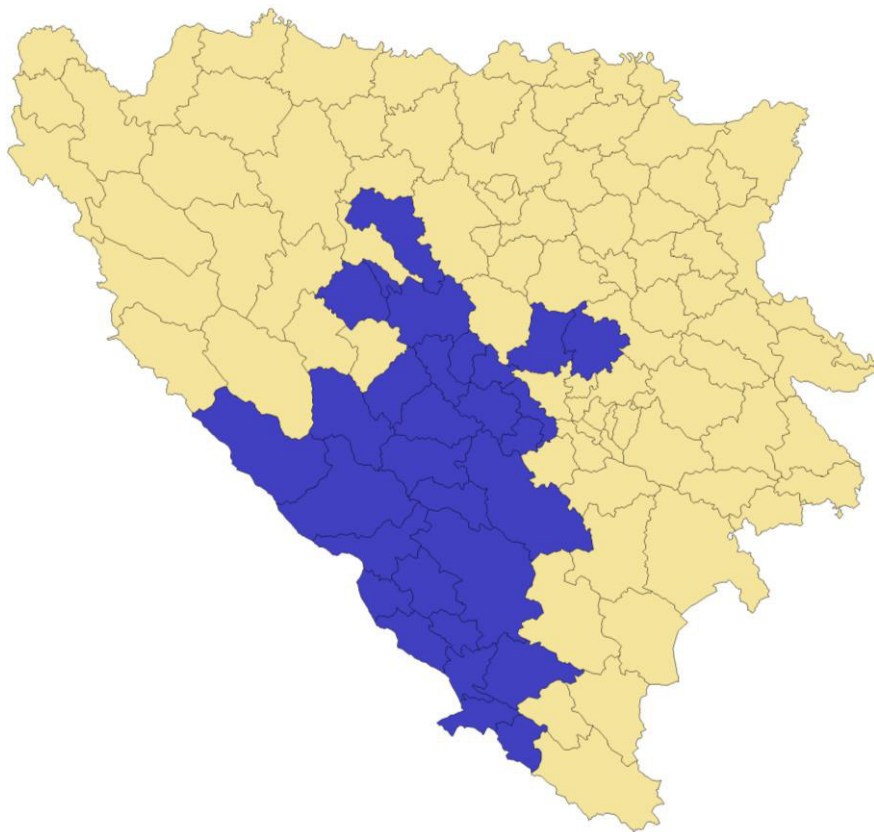

13 июня 1992 года на его основе был создан полк «Анте Бруно Бушич» (Ante Bruno Bušić), в который вошли четыре «специальных» батальона: «Витез Дамир Мартич» (Vitez Damir Martić — рыцарь Дамир Мартич) со штабом в Посушье, «Ивица Елчич Чарлс» (Ivica Jelčić Čarls) со штабом в Широком Бриеге, «Фердо Сучич» (Ferdo Sučić) со штабом в Ливне и «Звонко Краина» (Zvonko Krajina) со штабом в Ускопле.

Позднее в Жепче был создан еще один «специальный» батальон «Андрия Тадич» (Andrija Tadić).

Полк «Анте Бруно Бушич» в 1994 году был развернут в первое профессиональное соединение ХВО — 10-ю гвардейскую бригаду «Анте Бруно Бушич», ставшую главной ударной силой хорватов Боснии и Герцеговины.

В ходе боевых действий против казарм ЮНА «специальные» силы Хорватии играли роль штурмовых групп, действуя на самых ответственных участках.

Вследствие больших потерь и спешки при захвате объектов ЮНА обучение было явно недостаточным по времени, качеству, отбор

людей был менее тщательным. Однако, несмотря на потери и неудачи, «специальные» силы могли нанести не только существенные потери ЮНА, но и создать в ее рядах психологическое напряжение, тормозившее темп наступления войск.

ФОТО 6. Эмблема 1-й гвардейской бригады «Анте Бруно Бушич»



Воевать со стрелковым и легким противотанковым оружием против частей, вооруженных танками и артиллерией, было непросто, и один финансовый фактор без идеологического был недостаточен.

Вместе с тем опытных офицеров ЮНА, имевших опыт тактических занятий в условиях комплексного применения всех средств современной войны, было мало, не хватало и людей с простым боевым опытом.

Все же сам опыт югославской войны показал, что даже лица с ограниченным боевым опытом либо даже с полученными вне системы военного образования военными знаниями в состоянии в боевой обстановке играть роль инструкторов.

В данном случае чем кровопролитнее бои, тем с большим вниманием люди слушают даже элементарные вещи, оставляя свои былые претензии стороне.

Командование вооруженных сил Хорватии, испытывая недостаток в подготовленном личном составе, сделало акцент на привлечении добровольцев.

В данном случае основную массу добровольцев представляли добровольцы из Боснии и Герцеговины, являвшиеся в основной массе хорватами, хотя было большое количество и мусульман.

В числе «югославских» добровольцев было определенное количество словенцев и албанцев. Подготовка у них была такого же рода, как и у самих хорватов из Хорватии, — т.е. опыт срочной, иногда профессиональной службы в ЮНА, изредка в органах внутренних дел.

Нередко встречались лица с уголовными досье. Их преимуществом перед мобилизованными было то, что они, прибыв в Хорватию, по отношению к которой никаких юридических обязательств не имели, в большинстве своем куда легче и быстрее соглашались на участие в наступательных операциях на казармы ЮНА и сербские населенные пункты.

ФОТО 7. Хорватские добровольцы 1-й гвардейской бригады «Анте Бруно Бушич»



Естественно, кто-то погибал или получал тяжелое ранение, кого-то брали в плен, а кто-то дезертировал либо отбывал легально. Однако в таких боях люди набирались боевого опыта и постепенно становились профессиональными военными.

Хорватскому командованию надо было лишь на несколько месяцев держать людей в боях, дабы у тех возникла «боевая рутинa», которую не заменят годы военной службы в мирной жизни.

Надо было лишь любыми путями удерживать людей в боевых подразделениях, а они в условиях борьбы за выживание сами научились боевому мастерству. Хорватское командование, следует отдать ему должное, финансовых средств для этого не жалело и поддерживало престиж подобной воинской службы.

При этом важную роль играли и идеологические факторы хорватского национализма и католической веры. Те же хорватские добровольцы из Боснии и Герцеговины находились под глубоким влиянием этих факторов. Эти факторы играли важную роль и в самой Хорватии, в первую очередь в рядах националистической Хорватской партии права (Hrvatska stranka prava — хрватска странка права, ХСП), созданной 25 февраля 1990 года в Хорватии.

Ее лидер Доброслав Парага вместе со своими заместителями Анте Параджиком и Алией Шиляком основал вооруженные отряды этой партии и организовал их обучение как в Хорватии, так и в соседних Словении и Боснии и Герцеговине.

Благодаря финансовой помощи хорватской эмиграции, откуда прибывали и добровольцы с военным опытом, эти отряды в июне 1991 года были сведены в единую организацию — Хорватские оборонительные силы (HOS — Hrvatske obrambene snage — хрватске обрамбене снаге, ХОС) со штабом в Загребе.

Подразделения ХОСа действовали, как правило, в составе отдельных взводов и рот.

В иных случаях были примеры создания батальонов. Так, рота ХОСа, созданная в Сплите по договору Параги с Янезом Яншей, прошла подготовку в Словении и быстро выросла в 9-й батальон ХОСа «Рафаэль витез Бобан» (Rafael vitez Boban — Рафаэль рыцарь Бобан) под командованием Йозо Радовановича.

ФОТО 8. Боевики ХОСа // www.express.hr



ФОТО 9. Эмблема 9-го батальона ХОСа «Рафаэль витез Бобан»



Этот батальон играл роль «специального» батальона и после того, как с конца ноября 1991 года ХОС были включены в состав армии Хорватии.

В районе Винковцев и в селах, через которые проходил маршрут снабжения Вуковара, действовал 6-й батальон ХОСа «Мариан Баотич» (Marijan Baotić) под командованием Ивицы Жупковича, а в

Госпиче в боях принимал участие 19-й батальон ХОСа «Витез Юре Францетич» (Vitez Jure Francetić — рыцарь Юре Францетич).

Эти отряды, насчитывавшие в Хорватии до 6000 человек, действовали самостоятельно, но после убийства Анте Параджика 21 сентября 1991 года хорватской полицией и ареста 21 ноября 1991 года Добросава Параги и командующего обороной Вуковара Миле Дедаковича (также члена ХСП) вместе с еще рядом руководителей партии, обвиненных в измене и в сдаче ЮНА Вуковара, а также в сотрудничестве с военной безопасностью ЮНА, с независимостью ХОСа было покончено, и до марта 1992 года их подразделения были включены в состав новой Армии Хорватии.

Насколько глубоко хорватская «ушташская» эмиграция влияла на создание ХОСа, показывает пример создания ХОСа Боснии и Герцеговины 18 декабря 1991 года.

Командующим ХОСа был Блаж Кралевич, живший с 19 лет в эмиграции, где стал членом «ушташской» организации «Хорватское революционное братство» (Hrvatsko revolucionarno bratstvo — хрватско-революционно братство).

Эта организация еще в июне 1972 года забросила в Боснию и Герцеговину группу из 19 боевиков с целью организации восстания хорватов против СФРЮ, и лишь после месяца преследования этой группы силы ЮНА и МВД СФРЮ смогли десятерых уничтожить, а девятерых задержать и расстрелять. Таким образом, ясно, что Кралевич был, как ныне принято выражаться, праворадикальным экстремистом. Правда, при этом Кралевич, как и многие другие «ушташи» из эмиграции, считал боснийских мусульман своими союзниками. Потому в ХОСе Боснии и Герцеговины из пяти с лишним тысяч военнослужащих 40% составляли мусульмане, как, впрочем, мусульманкой была и супруга Кралевича, а сам штаб ХОСа был основан 11 января 1992 года в преимущественно мусульманской Зенице. В данном случае, если бы ХОСу удалось перетянуть на свою сторону еще больше мусульман и если бы он в этом имел поддержку государственных органов Хорватии, то, возможно, ЮНА и сербам в Боснии и Герцеговине пришлось бы куда тяжелее.

Между тем на процессе по делу бывшего главы Херцег-Босны Ядранко Пырлича и остального руководства Херцег-Босны на Меж-

дународном трибунале в Гааге 7 июля 2006 года бывший премьер-министр Хорватии (с августа 1990 года по июль 1991 года) и бывший глава Комитета по защите Конституции Хорватии (Ured za zaštitu ustavnoga poretka — уред за заштиту уставнога поретка), который был ответственен за контроль деятельности хорватских спецслужб, Йосип Манолич в своих свидетельских показаниях заявил, что против ХОСа как против «нацистской» организации вели вооруженную борьбу спецслужбы Хорватии. Соответственно, очевидно, что никаких перспектив ХОС не имел, а сам Кралевич, так же как и Анте Параджик, был убит этими спецслужбами 9 августа 1992 года под Крушевом.

ФОТО 10. Блаж Кралевич // faktor.ba.



Тем не менее действия ХОСа и его готовность к самым ответственным операциям положительно оценивали в своих книгах как командующий ЗНГ Янко Бобетко (в мемуарах «Все мои битвы»⁷), так и министр обороны Хорватии Мартин Шпегель⁸.

Силы ХОСа практически в полном составе играли в рядах ЗНГ роль «специальных» (специального назначения) сил.

Командование ЗНГ бросало в пехотные атаки на казармы ЮНА, а также на позиции местных сербов практически все со-

зданные в Хорватии различные подразделения «специального» назначения.

Помимо «хосовцев», к категории «идейных» добровольцев можно было причислить большую часть иностранных добровольцев из Европы, Америки и Австралии. Если не обращать внимания на довольно низкопробную пропаганду, которую от социалистических югославских СМИ, к сожалению, унаследовала сербская сторона, главным стимулом у большинства из них был идеологический, далеко не все из них на эту войну попали через те или иные праворадикальные организации, с которыми «ушташи» в эмиграции смогли установить связи.

Нередко хорватские эмигрантские организации принимали добровольцев и напрямую, хотя в данном случае финансовые средства они получали.

Подобные добровольцы служили в определенной мере не только как вышеупомянутый костяк тех или иных «специальных» подразделений, в первую очередь ХОСа, в котором находилась немалая часть этих добровольцев, но и как своего рода пропагандистский фактор.

Под этим фактором понималось не то, что они давали какие-то интервью, а сам факт их существования в рядах хорватских войск, что позволяло хорватским государственным СМИ, ведя пропаганду на Западе, апеллировать этим фактом к сознанию той части европейской и американской общественности, которая имела симпатии к «правым» идеям. Хотя эти «правые» идеи в нынешних странах Запада находятся под негласным запретом, недооценивать их влияние даже на часть населения нельзя.

Согласно данным созданного в Хорватии Союза иностранных добровольцев (*Udruga stranih dragovoljaca* — удруга страних драговоляца), всего в хорватских войсках в боевых действиях 1991–1995 годов участвовало 456 добровольцев, из которых 139 были из Великобритании, 69 — из Франции, 55 — из Германии, 33 — из Венгрии, 27 — из Нидерландов, 17 — из США, 15 — из Австралии, 10 — из Австрии, 10 — из Ирландии, 8 — из Польши, 7 — из Италии, 7 — из Канады, 5 — из Дании, 5 — из Шотландии, 4 — из Швейцарии, 4 — из Испании, 4 — из Уэльса, 4 — из Словакии, 3 — из Швеции, 2 — из Болгарии, 2 — из Португалии, 1 — из Зимбабве (бывший южноафриканец), 1 — из Украины, 1 — из Гамбии.

ФОТО 11. Британский доброволец Даниэль Кингстон в селе Нуштар в Хорватии в 1991 году // hrvatski-vojniki.hr



Из них погибло 15 англичан, 8 французов, 15 немцев, двое голландцев, двое венгров, два австрийца, три канадца, три американца, один бельгиец, два швейцарца, один португалец, один шотландец, один болгарин, один датчанин, один украинец и один гамбиец.

Вместе с тем очевидно, что лица, отправленные в Хорватию по каким-либо государственным каналам либо контрактам с частными компаниями, в данном случае не учитывались, хотя, согласно прессе Сербии, после падения Западной Славонии в мае 1995 года были свидетельства сербских беженцев об участии в боевых действиях с хорватской стороны лиц, говоривших на немецком языке либо на «схожем с немецким».

В данных этого союза не учитываются многочисленные граждане из «третьих стран», которые также набирались вербовщиками из представительств Хорватии за границей, созданных еще до официального признания Хорватии как независимого государства.

Достаточно много было свидетельств участников тех событий с сербской стороны о довольно многочисленных курдах, албанцах, румынах и прочих выходцах из стран «третьего мира» и Восточной Европы на хорватской стороне.

Были взяты и пленные из лиц данной категории, у которых были найдены вышедшие из употребления купюры старой СФРЮ, выданные им в качестве зарплаты.

Так, в журнале «Войни гласник» (военный вестник) издававшемся в Белграде Министерством обороны СФРЮ, в номере за 1992 год описывался захваченный в плен албанец Акип Красничи, который рассказал, что он через посредников попал со своими 36 земляками

в Загреб. Там они прошли 15-дневное обучение у немецких инструкторов, а затем их отправили сначала в Сисак, затем в Винковцы, где дали «какие-то таблетки, после которых исчезал страх». После этого их отправили в пригород Вуковара — Товарник, где уже находилось около двух тысяч бойцов ЗНГ.

В Товарнике, по словам Красничи, было много болгар, румын и албанцев, причем обещанных денег не дали, зато угроз от хорватских «товарищей» было предостаточно.

Провозгласив ЮНА «оккупационной», хорватская власть развернула кампанию террора против нее, и именно «специальные» силы безжалостно уничтожали как военнослужащих ЮНА, так и видных местных сербов, да и вообще всех «подозрительных» новой хорватской власти лиц.

В конечном итоге хорватское командование принимало в ряды своих «специальных» сил заведомых преступников, под влиянием которых в этих силах разжигалась ненависть к сербам, так что объектами действий становились не только военнопленные, но и гражданские лица.

Хорватские «специальные» подразделения по отношению к сербам проявляли куда большую жестокость, нежели такие же подразделения мусульманской армии Боснии и Герцеговины.

К тому же подобная всеядность в наборе психически и морально нестабильных кадров привела к недостатку профессионализма, и закономерно, что в нападениях, будучи главной ударной силой хорватской стороны, они действовали без особого искусства и нередко без разведки врываются в большие сербские села и поселки, нередко попадали в засады.

Большие потери несли хорватские «специальцы» (спецназовцы) и при заброске в неприятельский тыл.

В данном случае отрицательную роль играл сам отбор в них, ибо если для действий на линии фронта можно было недостаток опытных кадров и подготовки возмещать импровизацией, то в тылу противника это было уже более чем рискованно.

Те или иные лица, не обладая должной выдержкой, нередко способствовали провалу группы, тем более что само хорватское командование не обладало развитой разведывательной сетью, которая могла бы оказать содействие его разведывательно-диверсионным группам, тогда как служба военной безопасности Югославии имела

в их тылу и штабах множество своих агентов. К тому же сами акты террора и диверсии в сербском тылу велись бессистемно в силу отсутствия не только оперативных разведывательных групп, которые покрывали бы их действия, но и отсутствия аналитических отделов в проходивших становление хорватских спецслужбах, чье руководство не могло просчитать все плюсы и минусы подобных актов.

Таким образом, очевидно, что подобная деятельность в тылу противника — дело достаточно рискованное, на которое следовало идти при крайней необходимости. Хорватское же руководство спецслужб в данной области в погоне за престижем отличалось в своих действиях чрезмерной поспешностью.

К тому же сам состав спецподразделений подбирался без особых проверок в начале войны, и подготовка в нем велась нерегулярно, как, впрочем, и во всякой гражданской войне.

В итоге сама последующая реформа хорватских сил специального назначения с роспуском ряда подразделений и частей была закономерна, ибо в них скопилась такая масса лиц, склонных к садизму, непроизвольной жестокости и употреблению наркотиков, что рассчитывать на то, что в их рядах будет царить «тимский дух» (как принято было называть в Югославии коллективную деятельность), и они будут способны к постоянному учебному процессу, не приходилось.

В «идейных» хосовских подразделениях ситуация была не намного лучше, ибо поощрение убийств и грабежей гражданского населения под предлогом провозглашения его «неполноценным» не могло не отразиться на морали этих сил.

Нет поэтому смысла идеализировать «идейных» хосовцев и добровольцев из Боснии и Герцеговины, из «ушашской» эмиграции и из числа иностранцев. Это была жестокая война, в которой пленных редко брали.

Вместе с тем хотелось бы избавиться от пропагандистских штампов коммунистической пропаганды, ставшей буквально проклятием сербской стороны, когда она ассоциировалась ее в глазах всего мира с враньем. Честно говоря, довольно странно слышать от различных журналистов и писателей о природной жестокости Запада, на этот же Запад постоянно путешествующих.

Не хотелось бы вдаваться в обсуждение аргументов коммунистического «агитпропа» и его традиции по опорочиванию всех тех, кто решится опровергать коммунистическую идеологию, а тем более высту-

пать против ее носителей с оружием в руках. Однако благодаря этому «агитпропу» в данном случае никаких не то что Женевских конвенций разрешено было не соблюдать, но и законы собственной страны.

Комиссары традиционно были поклонниками «революционной» жестокости, часто переходящей в садизм к противникам своей армии, так что порою от их пропаганды собственная армия понемногу превращалась в банду, теряя боеспособность.

В Югославии с отменой института политработников этих комиссаров заменили журналисты, готовые выдумать какой угодно бред в интересах своих работодателей.

Разумеется, в Хорватии культивировалось возрождение «ушастства» со всеми его атрибутами, однако в сербской среде культивировались вряд ли приемлемые для цивилизованного народа убийства и мучения пленных и гражданских лиц.

Естественно, по наследству из СФРЮ самая большая ненависть в данном случае проявлялась как раз к «ушастам», под которыми понимались практически все «специальные» части и подразделения армии Хорватии и, разумеется, ХОС и иностранные добровольцы.

Никакого даже просто рационального зерна в этом не было, ибо вряд ли можно было назвать рациональным удовлетворение чьих-то садистских наклонностей, применяемых после в мирной жизни.

Однако целый ряд подобных случаев привел к тому, что практически никто из вышеупомянутых частей и сил в плен сдаваться не собирался, и, соответственно, сражаясь до последнего, тем же сербам приносил куда больше ущерба, нежели при иных обстоятельствах. При этом совершенно непонятно, почему взятых в плен иностранных добровольцев из Германии, Австрии, Франции и Голландии сербы не предавали суду, а тут же, после «допросов с пристрастием», расстреливали.

Нелогично было и офицерам ЮНА в Боснии и Герцеговине выдвигать из рядов хорватских войск «хосовцев» для расстрелов только за их «правую» идеологию, дабы потом с руководством Херцег-Босны и с командованием его войск, ХВО, среди которого были уже бывшие «хосовцы», договариваться о том, что одну часть боснийских мусульман следует истребить, а другую часть загнать в резервацию — «фильджан-державу».

ФОТО 12. Территориальное деление между вооруженными силами сербов, хорватов и мусульман в Хорватии и в Боснии и Герцеговине в 1993 году



В данном случае никаких дивидендов сербы не получили, зато в 1995 году сербам в Западной Славонии и Книнской Краине пришлось изведать плоды «ушташского» воспитания бывших граждан СФРЮ. В это воспитание внес большой вклад целый ряд бывших «коммунистических» кадров СФРЮ как на хорватской, так и на сербской стороне.

Силы специального назначения Югославской народной армии

Что касается ЮНА, то она в кампании 1991–1992 годов в качестве «специальных» сил применяла свои парашютные подразделения.

В составе ЮНА еще в 50-х годах существовала парашютная бригада, дислоцированная в Новом Саде, но она в 1959 году была расформирована, и лишь в 1967 году в городе Ниш (Южная Сербия) была создана 63-я парашютная бригада.

63-я бригада, пополнявшаяся срочными служащими и контрактниками, состояла из нескольких (4–6) парашютных рот и одной-двух разведывательных рот, а также одной-двух групп (взводного состава) поиска и спасения пилотов сбитых самолетов и вертолетов.

ФОТО 13. Парашютисты 63-й бригады ЮНА // Forum bivših pripadnika nekadašnje JNA // jna-sfrj.forum-aktiv.com



Хотя 63-я парашютная бригада, дислоцированная в Нише, могла развернуть на основе призванных резервистов еще с десяток-другой

парашютных рот, этого сделано не было и сама бригада в войне использовалась не в полном составе, а отдельными отрядами.

Ее единственный вертолетный десант тактического значения был осуществлен под герцеговинским городом Чаплина с помощью 97-й авиационной бригады с целью разблокирования казармы ЮНА и эвакуации гарнизона.

ФОТО 14. Югославские парашютисты перед прыжками //

Udruženje veterana 63. padobranske brigade // www.63padobranska.com



Операций в глубоком тылу противника практически не проводили, хотя к этому парашютистов 63-й бригады готовили. Однако высшее командование ЮНА таких задач им не ставило. Впрочем, не проводили их, за несколькими исключениями, и другие подразделения специального назначения ЮНА и МВД Сербии.

Конечно, 63-я бригада использовалась тогда для самых ответственных задач, но эти задачи были в большинстве своем обусловлены не «профилем» этой бригады, а нуждами командования, не имевшего достаточного количества подготовленных подразделений, способных выполнить ответственные задачи. Поэтому парашютисты обороняли штабы, казармы, склады, аэродромы, сопровождали конвой, ходили в пехотные атаки, боролись с диверсантами.

Между тем ВВС Югославии имели в своем составе две эскадрильи военно-транспортных самолетов Ан-26, а также несколько эскадрилий вертолетов Ми-8, чего было достаточно для высадки десанта из нескольких парашютных рот за один вылет.

ФОТО 15. Вертолет Ми-8 ЮНА на аэродроме Пула в 1989 году // Forum bivših pripadnika nekadašnje JNA // jna-sfrj.forum-aktiv.com



Помимо этого бывшая ЮНА располагала отдельным «антитеррористическим» отрядом взводного состава, созданным в 1978 году в составе отдельного 282-го батальона военной полиции.

В дополнение к этим силам в 1992 году была создана 72-я разведывательно-диверсионная бригада, дислоцированная в Панчево и состоявшая из двух батальонов (диверсионного и «антитеррористического»), пополнявшихся военнослужащими-«контрактниками», а позднее был создан еще один диверсионный батальон, пополнявшийся срочнослужащими.

Помимо этого существовали разведывательные роты в бригадах и разведывательно-диверсионные отряды батальонного состава в корпусах и военных округах.

ФОТО 16. 282-й батальон военной полиции ЮНА forum bivših pripadnika nekadašnje jna // jna-sfrj.forum-aktiv.com



В составе ВМС существовали группа морских диверсантов и отряд морской пехоты, входившие в состав 82-го центра ВМС и участвовавшие вместе с армейскими подразделениями в высадке морских десантов и боях за Шибеник, Сплит и Дубровник.

Разумеется, эти разведывательные роты и батальоны к «спецназу» не относились, и в результате терялся мощный резерв кадров как для мирного времени (накладно по всей территории страны держать группы и отряды спецназа), так и в военное время. В войне, подобной Югославской, требования командиров частей по ведению «специальных» действий возрастают, но пока запрос на выделение в их подчинение тех или иных подразделений специального назначения пройдет все командные инстанции, ситуация на местности радикально меняется.

В силу этого командиры бригад и корпусов, не дождавшись «спецназа», существовавшие в составе их частей разведывательные

роты и диверсионные отряды использовали по всем возникавшим нуждам в области разведки и диверсий. Тем самым данные подразделения и части и относились «де-факто» к специальным силам, тем более что диверсионный отряд, подчиненный Генеральному штабу ЮНА, имел такие же подготовку и задачи, как и диверсионные отряды корпусов.

Логично было бы все эти подразделения и части подчинить командованию специальных операций в области снабжения и подготовки, не избавляя, естественно, их от оперативных обязанностей по отношению к собственным частям.

Собственно говоря, в армии Израиля подразделения спецназа находятся в составе бригад и одновременно обеспечиваются и подготавливаются централизованно. Так, например, подразделение «Саерет Голани» — рота разведки пехотной бригады «Голани», «Саерет Гивати» — рота разведки бригады морской пехоты «Гивати», «Саерет Нахаль» — рота разведки пехотной бригады «Нахаль», «Саерет Цанханним» — рота разведки воздушно-десантной бригады.

Подобное централизованное использование разведывательных рот бригад и диверсионных отрядов корпусов дало бы возможность содержать их в мирное время в развернутом составе и оперативно использовать еще в самом начале вооруженного конфликта.

Однако с переходом к позиционным действиям данные подразделения и части в силу отсутствия иных подготовленных подразделений часто бросались на штурм тех или иных объектов, тем более что положение на фронте требовало от командиров бригад и корпусов моментальной реакции на возникавшие в ходе боя угрозы.

По инициативе начальника Генерального штаба генерала Благое Аджича и командующего 1-м военным округом генерала Животы Панича в соответствии с воинским уставом батальона ЮНА в бригадах из батальонов создавались штурмовые («юришни» по-сербски — Јуришњи одред — ЈОд) отряды, предназначенные для захватов различных хорошо защищенных объектов, в первую очередь в городской местности, для атак на отдельные здания либо комплексы зданий⁹.

Данные отряды комплектовались с широким привлечением лиц, добровольно выразивших желание находиться в их составе, и усиливались бронетанковой техникой, артиллерией и саперами.

При этом в ходе боевых действий отряды, как правило, в соответствии с уставом делились на отдельные штурмовые группы (Jurišna grupa — юришна група — JG) численностью до взвода.

Также в отдельных подразделениях, в том числе местной сербской ТО, где подобные отряды создать было невозможно, но где командиру необходимо было иметь группу для своевременных действий в соответствии с постоянно меняющейся боевой обстановкой, создавались «интервентные» группы, как правило размера взвода, пополняемые добровольцами из данного подразделения.

Наконец, для подобных задач широко использовались группы добровольцев, действовавших как в составе этих штурмовых отрядов и интервентных групп частей и подразделений ЮНА, так и в составе сил местной сербской ТО.

Применение «специальных» сил в качестве пехотных штурмовых отрядов проводилось на наиболее тяжелых направлениях, и такие хорошо подготовленные группы часто перехватывали инициативу и вливали боевой дух в ряды собственных войск и нередко решали исход боя.

Довольно интересным было использование штурмовых групп хорватскими войсками в Вуковаре. Они состояли, как правило, из 3–5 человек, имевших на вооружении снайперские винтовки, гранатометы, противотанковые ракетные комплексы, пулеметы и минно-взрывные средства¹⁰.

Такие группы хорватской стороной использовались для борьбы с танками ЮНА, часто отрывавшимися от недостаточно подготовленной пехоты и останавливаемыми либо минно-взрывными устройствами, либо инженерными заграждениями, а потом попадавшими под снайперский огонь по перископам и под огонь из гранатометов, и если происходило загорание танка, его экипаж расстреливался из автоматического оружия¹¹.

Таким образом, хорватские силы получили хорошую пехоту, ибо любые разведывательно-диверсионные силы тоже представляют собой пехоту, и она, став «костяком» новой хорватской армии, со временем стала обрастать «мясом» в виде боевой техники, снаряжения и личного состава.

Саму генеральную линию в военной стратегии той или иной стороны можно определить анализом его отношения к созданию «элит-

ных» сил в составе армии. Разумеется, это не обязательно должен быть спецназ, ибо все зависит от характера войны, однако в Югославской войне как раз и требовалось широкое применение хорошо подготовленной пехоты с высоким боевым духом, чем, собственно, и являлись в данной войне «специальные» силы.

ФОТО 17. Хорватские бойцы с ПТРК «Фагот» 9К111 в 1991 году / Желько Гаспарович



В идеале элитность какой-то части войска означает общее качество личного состава определенного воинского подразделения, насколько он боеспособен для выполнения ответственных задач, а главное — как и сколько он выполнял таких задач.

Сами же задачи постоянно меняются в зависимости от ТВД, и говорить, что какие-то задачи «спецназу» несвойственны, невозможно.

Вышеупомянутые подразделения и части как у хорватов, так и у сербов, участвуя в боях различными составами — от взвода до усиленного батальона, — фактически выполняли на фронте одни и те же задачи наступательного характера (прорыв позиций противника, захват объектов, прочесывание местности, маневр силами, разведка и

диверсии в районе линии фронта) либо же передавались на усиление собственных позиций. Действовали они, главным образом, в пешем порядке при довольно ограниченной поддержке бронетехники, средств огневой поддержки и артиллерии, а иногда и авиации, подчиненных вышестоящему командованию, причем в большинстве случаев сербская сторона имела большие преимущества в огневой поддержке.

Говорить, что это нетипичное применение «спецназа», нелогично, ибо боевую обстановку невозможно подстроить под свои требования, и воевать надо в тех условиях, которые существуют, а не требовать себе какие-то особые условия, оправдываясь, что, мол, кого-то к «такой» войне не готовили.

Таким образом, ничего якобы дилетантского, как это имели моду писать иные российские военные специалисты, в действиях ЮНА, применявшей спецназ как пехоту, не было (вышеупомянутых же военных специалистов убедить в чем-то было невозможно, ибо они и так все знали и, видимо, поэтому в подобные «штурмовые» отряды и не стремились).

Была суровая необходимость, когда выбора не было, в чем убедились впоследствии и офицеры российской армии в 1994–1995 годах в Грозном, когда подразделения специального назначения выполняли все самые ответственные задачи, в том числе по штурмам позиций противника.

В таких условиях политическое решение Белграда отказаться от наступательных действий было ошибочно, ибо ЮНА перед войной, имея в своем составе большое количество механизированных частей и соединений (одна механизированная дивизия, четырнадцать механизированных и танковых бригад), с подобной пехотой из числа различных вышеупомянутых отрядов специального назначения вполне могла осуществить поставленные цели.

Недостатком было и то, что после кампании 1991–1992 годов в ЮНА не произошло реформы и созданные в ходе войны штурмовые и «интервентные» подразделения не были «влиты» уже на регулярной основе в каждую часть.

Практика ведения разведывательно-диверсионных действий обеими сторонами хорошо описана сербскими авторами в тогдашней военной прессе.

Согласно статье полковника Владимира Стояновича «Налеты и засады», вышедшей в журнале «Войни гласник» (номер 3/4 за 1992 год)¹², «специальные» силы эффективнее всего действовали снайперским огнем, минно-взрывными средствами и классическими засадами, часто включавшими два первых вида боевых действий.

В общем, действия хорватской и сербской сторон были достаточно схожи и во многом основывались на уставе ЮНА, в том числе в области проведения засад.

Организовывались засады таким образом, что основная огневая группа делилась на две подгруппы, которые били по хвосту и голове колонны¹³.

Возможным было и создание групп прикрытия, а также подгрупп огневой поддержки и саперов, подгрупп уничтожения боевого охранения, подгрупп взятия трофеев и захвата пленных, так как это предусматривалось уставом ЮНА¹⁴.

Впрочем, создание слишком большого числа узкоспециализированных подгрупп специального назначения могло привести к тому, что они своей узкой специализацией исключались на длительное время из выполнения конкретной боевой задачи.

Как показал опыт целого ряда войн, более разумно было организовывать засады двумя группами, одна из которых — группа прикрытия, включавшая разведывательную подгруппу, — обеспечивала бы полную подготовку засады вначале и при отходе, а также и в ходе самого нападения сил основной группы, имевшей в своем составе и маневренную группу для реагирования на действия попавшего в засаду противника. При этом маневренная группа могла и самостоятельно организовывать новую засаду в случае неожиданного подхода свежих сил противника.

Находившаяся в определенном районе ожидания группа при подходе противника выдвигалась бы на заранее предусмотренные боевые позиции и начинала нападение¹⁵.

Такие подвижные засады хорватские силы редко, но все же организовывали, что говорит о наличии в их рядах немало числа хорошо подготовленных командиров¹⁶.

В подвижной засаде, возможно, следовало большее внимание уделять разведчикам, чья задача заключалась в том, чтобы, находясь

на боевых позициях, вести наблюдение, имея хорошую связь с группой, скрытой в районе ожидания.

Особо важно выбирать район не в соответствии с простым измерением дистанции, а в соответствии со временем, за которое группа может быстро и бесшумно достичь боевых позиций, точнее — того участка, с которого было возможно вести огонь по противнику на поражение.

Засады не обязательно проводились для уничтожения противника, но и для замедления темпа его наступления¹⁷.

В данном случае могли действовать группы в несколько человек с парой дистанционно управляемых минно-взрывных устройств, а также с пулеметом и снайперской винтовкой, с винтовочными гранатами-тромбонами либо теми же ручными гранатами, но запускаемыми с чашечки, накручиваемой на ствол, при использовании холостых патронов.

Было отмечено даже использование ручных гранат, забрасываемых ручными пращами (пример: село Нуштар, село Богдановцы)¹⁸.

Также было отмечено и применение арбалетов с оптическим прицелом¹⁹.

Засады при этом организовывались не только против тыловых колонн, но и против колонн танково-механизированных сил, как, например, в случае с селом Бетин Двор, где колонна ЮНА попала в засаду на дороге, огражденной по обочине глубокими каналами и полями кукурузы, и понесла большие потери²⁰.

Огневое действие, как показал опыт, обязательно должно было бы сопрягаться с минно-взрывными действиями, служившими не только для уничтожения, но и для перенаправления движения противника, для его остановки или, наоборот, воспреещения отхода, и потому саперов надо было включать в состав штурмовой подгруппы.

В идеале засаду следовало проводить с использованием управляемых фугасов и мин (для заграждения непросматриваемых мест, где бы мог укрыться противник, и защиты собственных позиций), чем можно было избежать лишнего риска.

По сути, минно-взрывные устройства и должны были быть главным оружием спецназа.

При этом разведывательно-диверсионные группы в ходе операций на фронте должны отслеживать передвижение противника и, определив ключевой момент ввода им в бой резервов, попытаться нанести этим резервам максимальные потери с помощью управляемых минно-взрывных устройств либо наводя на них артиллерию и авиацию.

Хорватские силы, проводившие основную массу засадных действий в этой войне, действовали с собственных позиций, оборудованных в самих хорватских населенных пунктах или вблизи них.

Что касается разведывательных рейдов в глубине противника, то совершались они на практике в пешем порядке с проходом через боевые позиции противника. Самым важным было пройти бесшумно линию обороны, пусть и медленным темпом, чтобы потом выйти в неприятельский тыл, где внимание и количество сил противника ослабевало.

Тут необходима была быстрота действий, в особенности при уходе с мест проведения диверсий.

Причина неудач многих операций различных спецназов в этой войне заключалась как раз в несоблюдении этих правил.

Такие выходы в тыл противника легче было совершать на вертолетах или парашютах, что практически не применялось сербской стороной, тогда как у хорватской стороны по причине отсутствия тогда средств авиапереброски данной возможности и не существовало.

При этом диверсии и саботаж, проводимые нелегальными сотрудниками хорватских спецслужб, в том числе при осаде казарм, давали больший эффект с куда меньшими затратами сил и средств в отличие от прямых нападений разведывательно-диверсионных групп.

Прямых нападений в ходе рейда в тылу противника желательно было избегать, ибо, вступив в огневой контакт, группа обнаруживала себя и тем самым оказывалась под ударом противника, превосходящего силами и средствами.

Немало хорватских групп специального назначения, забрасываемых в сербский тыл, тут же обнаруживало себя огнем и быстро уничтожалось, ибо обнаружить их при современных средствах технической разведки было несложно, тем более на равнинной местности.

Сами разведывательно-диверсионные группы, естественно, не могли бы выдержать точного артиллерийско-ракетного огня. К тому же, передвигаясь в тылу противника, они подвергались риску случайно быть обнаруженными какими-то неизвестными постами противника. Нередки были случаи, когда пара пехотинцев противника, случайно обнаружив движение разведывательно-диверсионной группы и открыв по ней огонь, срывала проведение ее задачи.

Для разведывательно-диверсионной группы, действовавшей в тылу противника и не имевшей ни поддержки своей артиллерии, ни возможности эвакуации вертолетами, это было чревато полным провалом.

Впрочем, куда более распространенными были вылазки в виде огневых налетов во фронтовой полосе. Как правило, они использовались для нанесения урона противнику и уничтожения его огневых точек, как правило при сохранении связи со своими основными силами на позициях²¹.

Налеты главной целью имели уничтожение сил и средств противника²².

Хотя часто такие налеты заканчивались неуспехом нападавших, в первую очередь из-за слабой разведывательной подготовки и недостаточной оперативности, все же нередко они приносили успех тем же хорватским силам при нападениях на командные пункты, например на село Немцы, где находился штаб боевой группы ЮНА, или в район города Шид, где находился штаб 1-го механизированного корпуса ЮНА²³.

Это приводило к дезорганизации в боевых порядках атакуемых войск и тем самым открывало возможность уже к прямому нападению на них как с тыла, так и с фронта.

Огневые налеты изнуряли обороняющуюся сторону, держа ее в постоянном напряжении и требуя несоразмерно больших затрат живой силы и техники.

Хорватская сторона часто употребляла подобную тактику, чтобы замедлить темп наступления ЮНА и обеспечить вывод основной массы своих войск из-под удара.

В этом они добивались порою и серьезных успехов при ударе по войскам ЮНА, только что занявшим позиции или, наоборот, ухо-

дившим с них, и при этом могли служить действиями отвлекающего маневра от места главного удара.

Классическая же организация вылазки в теории ЮНА выглядела так, что саперы проделывали проход, если это было необходимо, затем выходила на позиции подгруппа огневой поддержки, а за ней и под ее прикрытием выдвигалась ударная группа, имевшая при необходимости разведку и подгруппу захвата.

Впрочем, куда чаще на практике с обеих сторон делалось все хаотично. Бойцы не знали, а то и не умели действовать, с дури открывая огонь при первой возможности, командиры не умели планировать операции, бесцельно вводя группы, нередко подставляя их под огонь как противника, так и собственных войск.

Но главное — само высшее командование не могло создать единый план действий. Самую главную проблему представляла связь с остальными силами. Войска на позициях, не имея никакой организационной связи с такими «спецгруппами», не были заинтересованы и обучены для совместных действий с ними, а нередко просто накрывали их огнем.

Сама служба в подобных разведывательно-диверсионных подразделениях требует от людей хороших психофизических качеств и несколько более высокого интеллекта, чем в обычной пехоте.

К тому же на войне в эти подразделения вступало много добровольцев, которые, имея достаточно сильное стремление воевать, куда быстрее обучались военному делу.

Логично было бы именно из них черпать командные кадры, что на практике и происходило.

Вместе с тем, сравнивая отношение к «специальным» силам сербской и хорватской сторон, следует без всяких оговорок признать то, что руководство последней кропотливо создавало свои «специальные» силы, затрачивая большие средства на иностранных специалистов и инструкторов, а руководство первой свои «специальные» силы недооценивало.

И если в МВД Сербии «специальные» силы все-таки считались престижными, то в сербских вооруженных силах до конца войны в 1995 году разведподразделения были часто расходуемым материалом и в лучшем случае их бойцы получали звание младшего командного состава.

ФОТО18. Сербские добровольцы в Западной Славонии в 1991 году /
Желько Синобад



ФОТО 19. Сербский боец / Патрик Гальба



При этом армейские «спецподразделения», на которые наваливалась главная тяжесть боевых действий, снабжалась плохо и зарплаты военнослужащих были смехотворны, а часто задерживались или отменялись, а сами военнослужащие не имели никаких особых прав ни на фронте, ни в тылу.

Все это свидетельствует о том, что армия политическим верхом рассматривалась как хотя и необходимый, но неблагонадежный элемент. Подобное мнение было результатом генеральной линии в политике, а не следствием тех или иных ошибок или преступлений военнослужащих.

Именно политический верх довел армию до катастрофически низкого материального и морального состояния.

Упорство, с которым политическая власть задерживала на постах совершенно неспособных и коррумпированных генералов, являлась причиной общей слабости воинской организации, а ее пренебрежение к фактору боевого духа делало невозможным улучшение положения.

На воинском духе такое состояние общества не могло не отразиться отрицательно, ибо тут японская поговорка «бедность — драгоценное украшение самурая» иначе как насмешкой не могла выглядеть.

Когда некоторые авторы описывают роль ЮНА в боевых действиях 1991–1992 годов, то оперируют ошибочным термином, что вот, мол, армия не умела бороться с партизанами из народа.

Подобные пропагандистские рассуждения о «непобедимости партизан» в корне неверны и сами по себе, ибо, во-первых, непобедимых армий нет, а во-вторых, забывается целый ряд примеров, где партизан как раз успешно громили. Например, в ходе войны в Малайе, где британская армия подавила движение коммунистических партизан преимущественно китайского происхождения хорошо разработанной тактикой, а также привлечением в свои ряды большого количества местного населения, в первую очередь мусульман-малайцев, испытывавших традиционную неприязнь к китайцам.

ЮНА имела достаточно сил и средств для подавления выступлений «иррегулярных» сил противника начала войны, вне зависимости от того, действовали бы они «партизанскими» методами или нет.

В первую очередь, ЮНА имела развитую и подготовленную организацию военной полиции, созданную в 1955 году по британскому образцу.

В ЮНА военная полиция имела роты практически в каждой бригаде, а в корпусах — батальоны.

ФОТО 20. Военная полиция ЮНА // Forum bivših pripadnika nekadašnje JNA // jna-sfrj.forum-aktiv.com



Военная полиция в ЮНА рассматривалась как своеобразная элита и имела по сравнению с пехотой лучшее обеспечение и подготовку.

Поэтому эта организация была сохранена всеми противоборствующими сторонами. Согласно статье подполковника Драгомира Евджевича («Военно-полицейские задачи» — журнал «Нови гласник», номер 2 за 1996 год), в ходе войны военная полиция ЮНА в основном использовалась для борьбы с диверсантами (до 20% боевых задач), для розыска дезертиров, регулирования движения, борьбы с уголовными преступлениями, для поддержания дисциплины как в войсках, так и на занятой территории²⁴.

В основном же она применялась для охраны (до 40% боевых задач), из чего 49% приходилось на объекты, районы, направления;

26% — на важные лица; 14% — на пленных; 11% — на склады и штабы²⁵.

Военная полиция была подчинена управлению военной безопасности и действовала прежде всего по ее планам, хотя часто из-за неудовлетворительного сотрудничества с местными органами власти, в первую очередь с милицией, военная полиция делала немало ошибок на местности.

Много ущерба приносило и непродуманное командование наверху, и халатность и самонадеянность внизу: так, на посту МВД Хорватии был взят в плен генерал ЮНА Аксентьевич со всей своей охраной и бронетранспортером²⁶.

На войне военная полиция часто осуществляла правоохранительную деятельность в населенных пунктах. Так, по оценкам Драгомира Евджевича, высказанным в его статье «Военно-полицейские задачи» (журнал «Нови гласник», номер 2 за 1996 год), для обеспечения поддержания порядка в населенном пункте требовался взвод военной полиции с 5 тысяч человек и роты, а для города — с 20–50 тысячами, что, конечно, подразумевало и наличие здесь местных органов МВД²⁷.

Вероятно, именно на корпусной военной полиции должна была лежать главная тяжесть регулировки транспортного движения, что отнимало 20–25% времени, при том что приходилось сопровождать колонны на глубину десятков километров, то есть вне зон ответственности бригад, а бригадная военная полиция не могла контролировать довольно запутанные пути сообщения по всей фронтовой глубине.

Без сомнения, опыт показал, что главным преимуществом военной полиции в боевой обстановке являлось то, что ее действиями фактически руководила военная безопасность. Это означало более быстрое поступление разведывательных данных, и чем быстрее и правильнее они использовались, тем лучше были действия военной полиции.

Ведь сам по себе десяток военных полицейских, даже самым лучшим образом подготовленных, не мог бы обеспечить надежную защиту какому-нибудь комбригу, если предварительно не был проведен сбор данных о его будущем маршруте.

Думается, следовало бы в каждой роте военной полиции создать собственный отдел военной безопасности, а также большое внимание уделять интервентным взводам, игравшим в военной полиции

главную роль как в борьбе с неприятельскими разведывательно-диверсионными группами, так и в ведении самостоятельных разведывательно-диверсионных действий.

Создание «интервентных» взводов в ротах военной полиции было вызвано фронтовой необходимостью, дабы в составе военной полиции всегда были подразделения, которые можно было привлечь к различного рода ответственным задачам на фронте, в первую очередь штурмовым.

ФОТО 21. 292-й батальон военной полиции ЮНА в Сплите // Forum bivših pripadnika nekadašnje JNA // jna-sfrj.forum-aktiv.com



Однако сами «интервентные» взводы военной полиции могли решать лишь очень ограниченные по масштабу задачи из-за своей малой численности.

Со временем, правда, число военнослужащих в них увеличилось, но продолжало оставаться по численности на уровне нескольких десятков бойцов из-за все того же недостатка боевой техники и личного состава.

Представлялось целесообразным численно увеличить интервентный взвод, развернув его в отряд до полусотни человек, отбираемых из лучших военных полицейских, тогда как остальные взводы использовать для несения патрульно-постовой службы, а также внутренней охраны объектов.

Многочисленные задачи по внешней охране объектов следовало оставить резервным подразделениям, так как, по мнению югославских военных специалистов, сама военная полиция слишком часто привлекалась к охране лиц и объектов в ущерб борьбе с диверсантами, что вело к частым случаям успешных неприятельских диверсионных действий, да и сама длительная патрульно-постовая служба отрицательно сказывалась на боевом духе подразделений военной полиции.

Интервентным же отрядам можно было поручать самые важные задачи по охране лиц, борьбе со случаями неповиновения боевым приказам, операциям диверсантов и разведчиков противника, а при необходимости они должны были на фронте вести штурмовые либо разведывательно-диверсионные действия.

Для улучшения маневра сил при таких действиях можно было бы оперативно объединять разведывательно-диверсионные подразделения бригад с военной полицией, создав отдельные тактические группы, придав им вертолеты «Газель» и Ми-8, которые почти не использовались на практике для решения таких задач не только в неприятельском тылу, но и в своем собственном.

Исключения в данном случае были редки, пример: бой с неприятельскими диверсантами, пытавшимися взорвать дунайский мост в расположении 51-й дивизии под Безданом (Сербия), когда вертолеты использовались югославской стороной, но принадлежали МВД.

Раз главная тяжесть борьбы с диверсантами лежала на командованиях бригад, то именно они и должны были иметь в подчинении подобные «интервентные» взводы, тогда как несение патрульно-постовой службы на занятой территории должно было лежать на военной полиции корпусов.

Что касается военной полиции ЗНГ, то она была создана во второй половине 1991 года и, помимо того что использовалась для наведения порядка в ЗНГ, применялась для прорывов линий оборо-

ны и, наоборот, для закрытия этих прорывов в своей обороне, в чем играли ключевую роль ее отдельные «антитеррористические» подразделения²⁸.

В 1993 году в Сплите была создана и легкая штурмовая бригада военной полиции (Iakojurišna brigada — лакоюришна бригада), правда впоследствии расформированная.

Общий контроль над деятельностью военной полиции обеих сторон осуществляла военная контрразведка.

В Югославской войне военная контрразведка в силу характера боевых действий гражданскую среду воспринимала как потенциально неприятельскую по причине не только многонационального характера бывшей СФРЮ, но и различных политических движений и вмешательства международных факторов. Поэтому со временем контрразведка стала вести деятельность, до войны свойственную лишь государственной безопасности, и то в областях борьбы с политическим экстремизмом, терроризмом и экономическими хищениями, а также и для военной разведки и разведывательной службы Министерства иностранных дел.

Военная безопасность ЮНА, имевшая в подчинении как разведку — ВОС, так и контрразведку — КОС, обладала большим опытом работы, и показательно, что в двухсоттысячной ЮНА в Управлении военной безопасности работало до четырех тысяч человек.

Именно ее силами 31 августа 1991 года был захвачен на аэродроме Плесо (Загреб) «Боинг-707» угандийской авиакомпании с грузом оружия для хорватских сил на глазах этих же сил, чье противодействие было сразу сломлено огнем²⁹.

Захваченный «Боинг-707» был обнаружен радаром ЮНА на Яхорине еще на подлете к острову Корфу, и парашютисты 63-й бригады оказались в преимущественном положении перед хорватской полицией³⁰.

Был арестован Антун Кикаш, канадский бизнесмен хорватского происхождения, и захвачено 19,2 тонны оружия, в том числе 900 автоматических винтовок AR-4 и миллион патронов³¹.

Впрочем, случались и неудачи, вызванные не столько ошибками, сколько прямым предательством наверху. Например, одна из самых известных спецопераций югославской стороны — операция «Лабра-

дор» — закончилась провалом и половина из заброшенных в Загреб агентов в 1993 году была арестована.

Работу органов военной контрразведки в той же Югославии отягощало то, что большая часть ее довоенных задач была связана с уголовными правонарушениями самих военнослужащих.

В гражданской сфере подобными вопросами занималась милиция, тогда как вопросами политической и экономической безопасности занималась ДБ (госбезопасность).

Однако так как в военной контрразведке такого разделения не было, то в результате к началу войны многие ее сотрудники, имея лишь опыт расследования различных мелких хищений или неуставных отношений между военнослужащими, просто не обладали опытом решения политических вопросов в воинской среде.

В силу этого разумно было бы все же в подразделениях военной полиции иметь отдельный оперативный отдел, занимающийся вопросами уголовных правонарушений, тогда как сама военная контрразведка должна была бы заниматься вопросами политических и экономических правонарушений, представляющих угрозу боеспособности вооруженных сил.

Вместе с тем наличие подготовленной и профессиональной военной полиции, которая не только обеспечивала деятельность оперативных мероприятий военной контрразведки, но и в тесном взаимодействии с ней организовывала службу на различных КПП и блокпостах, значительно повышало эффективность таких постов.

Наличие на таких постах не подготовленных в данной области солдат обычных подразделений, чьи командиры не имели постоянной связи с военной контрразведкой, приводило к тому, что, с одной стороны, такие посты оказывались неэффективными для противодействия вражеской агентуре, а с другой стороны, солдаты, несшие на них службу, становились источником различных нежелательных конфликтов с другими военными и гражданскими лицами.

Разумеется, для охраны самих таких постов можно было использовать общевойсковые подразделения, но для службы по контролю лиц и средств, следующих через них, как показал опыт, следует привлекать только подготовленный личный состав военной полиции.

Аналогичным образом следует осуществлять и задачи по патрулированию и «зачисткам» различных населенных пунктов, тем более что действовать надо будет в гражданской среде и чрезмерное насилие неподготовленных военнослужащих либо их невнимательность может вызвать противоположный требуемому эффект.

К тому же при ведении «зачисток» основным было знание местных условий, языка и обычаев, и понятно, что никто лучше местных жителей этим не владел.

Такие же кадры могла набирать только военная контрразведка, однако, как правило, лишь через военную полицию, тогда как подобная деятельность с обычными и даже с разведывательно-диверсионными подразделениями приводила к утечке информации.

Исключением было, когда такие зачистки проводило МВД, которое имело свою «специальную» милицию, личный состав которой находился под контролем службы собственной безопасности.

Через подобные силы военной полиции или «специальной» милиции спецслужбы и могли использовать местные кадры, набираемые на постоянной или временной основе в различные «иррегулярные» или, согласно югославской терминологии, «паравоенные» подразделения.

В бывшей Югославии органы внутренних дел традиционно были более привилегированными по сравнению с армией и политическое руководство куда быстрее шло им навстречу, поэтому руководству МВД быстрее и качественнее удалось подготовить свои силы специального назначения к войне, как раз в духе доктрины «партизанской войны» Клаузевица.

«Специальная» милиция, как здесь назывался спецназ МВД, имела как минимум два преимущества перед армией — профессиональный личный состав и постоянную практику. Очевидно, что без боевой практики уровень подготовки падает в любых войсках, как в отношении тактики, так и в отношении психофизических качеств бойцов, лишаемых в таком случае «экзаменационного» барьера и закалывания.

Она состояла из бригад и отрядов ротного и батальонного состава, распределенных по региональным центрам МВД, которые были распределены по всем республикам СФРЮ.

Помимо обычных, условно выражаясь, «пехотных» взводов и рот (чаще называемых группами), она располагала еще и подразделениями

ями поддержки — разведывательными, минометными, противотанковыми, ПВО и механизированными. Боевые группы действовали в качестве штурмовых пехотных отрядов при поддержке групп огневой и тыловой поддержки.

В этих частях находились как сотрудники «постоянного» состава, так и кадры, привлекавшиеся либо из остальной милиции, либо с «гражданки», либо из «резерва» МВД (или действующего резерва, по советской терминологии).

История ее создания такова: после Второй мировой войны в составе ЮНА и МВД СФРЮ сил специального назначения не было³².

ФОТО 22. Операция «Радуша-72» (кодовое название «Феникс»)

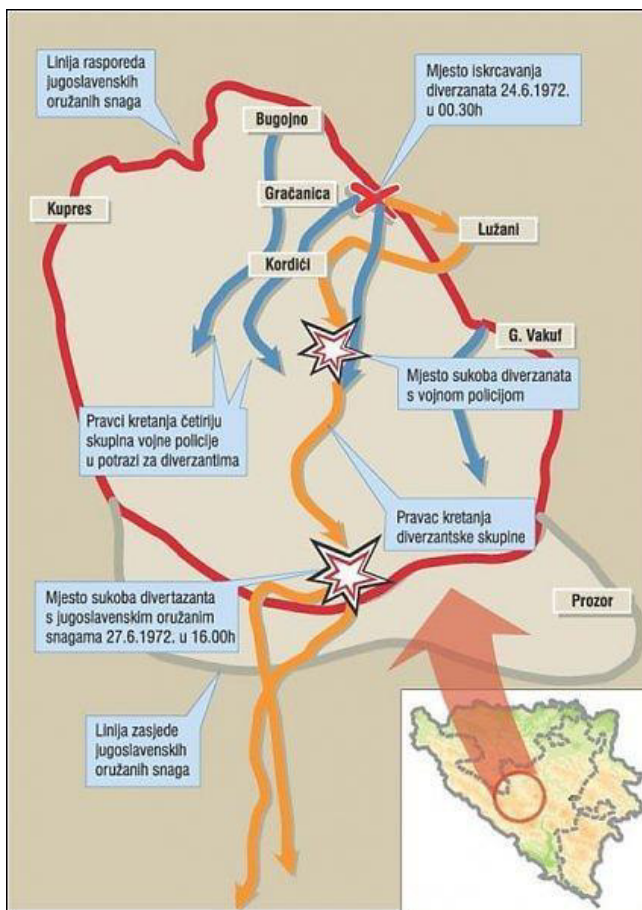

В июне 1972 года из-за границы на территорию СФРЮ в горный район Радуш в Боснии и Герцеговине была заброшена «ушастской» организацией «Хорватское революционное братство» (Hrvatsko revolucionarno bratstvo — хрватско революционарно братство) диверсионная группа количеством 19 человек (кодовое название группы — «Феникс»). В ходе боев против нее, несмотря на огромное превосходство сил, ЮНА и МВД в ходе операция «Радуш-72», уничтожив 15 из них, а четверых взяв в плен, потеряли 13 человек убитыми и большое число раненых³³.

В результате в составе военной полиции ЮНА были созданы «специальные» антитеррористические батальоны³⁴.

Такие же батальоны в 1977 году были созданы в составе Территориальной обороны ЮНА. Были сформированы отряды батальонного состава специального назначения при Министерствах внутренних дел каждой республики СФРЮ³⁵.

Помимо этого, с 1972 года в СФРЮ существовали «специальные» отряды милиции, которые 3 января 1997 года были преобразованы в составе МВД Сербии в особые отряды полиции (посебне јединице полиције — посебне јединице полиције).

ФОТО 23. Милиция СФРЮ на территории Косово и Метохии в 1981 году // Forum bivših pripadnika nekadašnje JNA // jna-sfrj.forum-aktiv.com



Когда в Косово и Метохии в 1981 году начались массовые албанские беспорядки, направленные как против югославской власти, так и

против местных сербов, туда посменно посылались силы «специальной» милиции из всех республик бывшей Югославии. МВД Сербии, ответственное за этот автономный край, тогда получило большой опыт, что и обусловило большую готовность милиции в военном плане к начавшейся Югославской войне, в отличие от ЮНА.

Следует отметить и большое внимание МВД к подбору кадров, а также профессиональной подготовке. МВД всегда отличалось высоким профессионализмом и поэтому не заостряло внимание на партийных активистах. Высокий уровень боевых единоборств в Югославии также обеспечивал пополнение органов МВД подготовленными физически бойцами. Югославия тогда занимала третье место в мире по числу членов федерации каратэ — 300 тысяч; после США (2 миллиона) и Японии (1,2 миллиона).

Вместе с тем сведенные в бригады отряды специальной милиции использовались, как правило, повзводно или поротно. Опыт боевых действий, прежде всего специального характера, у МВД был большой, но он должным образом не развивался и не использовался из-за ограниченных задач, которые были поставлены в боевых действиях. Помимо этого сам командный состав МВД, в отличие от ЮНА, в силу объективных причин (в первую очередь потому, что не принимал участия в военных учениях ЮНА) перед началом войны не имел опыта командования целыми своими подразделениями и частями в составе войсковых соединений.

Более слаженными были существовавшие при МВД каждой из республик бывшей СФРЮ отряды «специальных антитеррористических» сил (САЈ, САЈ, — специална антитерористичка јединица — специална антитерористичка единица) центрального подчинения, созданные в конце 1970-х годов.

Каждая республика СФРЮ располагала такими силами. В МВД Сербии были с 1978 года «антитеррористические» отряды САЈ, дислоцированные в Новом Саде, Белграде и Приштине.

К 1992 году отряды в Новом Саде и Приштине были расформированы, остался всего один отряд в Белграде из десятка групп взводного состава.

Что касается обычной милиции, то она тоже нередко применялась в составе сводных отрядов управлений внутренних дел, причем

в данном случае играли главную роль «интервентные» взводы этих управлений.

Следует отдать должное способностям руководства сербской госбезопасности, которое единственное из силовых ведомств использовало исторические сербские традиции и мировой опыт партизанской войны, создав силы, способные вести как партизанскую войну, так и противопартизанские действия. В состав этих сил входили сотрудники, большинство из которых являлись кадрами «действующего резерва», они привлекались к проведению специальных операций лишь по необходимости, а в остальное время находились на службе в органах внутренних дел либо в гражданской сфере.

На тот период ДБ (државна безбедност — госбезопасность) Сербии, игравшая главную роль в политике Белграда, испытывала потребность в собственных «специальных» силах, так как спецназом не располагала.

У органов государственной безопасности СФРЮ был опыт подавления партизан такого рода, когда в Косово после Второй мировой войны была развернута широкомасштабная партизанская война албанцев.

ФОТО 24. Александр Ранкович // ТАНЈУГ



Албанских партизан, называвшихся «баллисты» (от названия их организации «Бали Комбатаре»), смог за несколько лет разгромить югославский Корпус народной обороны Югославии (КНОЮ) — воинские части в числе девяти дивизий под командованием Йована Вукотича и под руководством Александра Ранковича, начальника ОЗНА (Одељенье за заштиту народа — оделенье за заштиту народа — Отдел защиты народа) — службы безопасности Народно-освободительной армии Югославии. Эти части существовали с 1944 по 1953 год, с 1946 года после реформы ОЗНА была переименована в УДБ (управа државне безбедности — управление государственной безопасности).

Однако после смены Ранковича в 1966 году и реорганизации УДБ в службу госбезопасности — СДБ (Служба државне безбедности) она больше не имела в подчинении воинских подразделений и частей специального назначения.

В силу этого шеф ДБ Йовица Станишич поручил начальнику 2-го управления ДБ (ответственного за ведение разведывательной деятельности) Сербии Франко Симатовичу («Фрэнки») и его заместителю Радоице Божовичу, а также офицеру ДБ Драгану Филиповичу создание сил специального назначения, которые могли бы поднять на войну и организовать сербов Хорватии, Боснии и Герцеговины.

ФОТО 25. Франко Симатович «Фрэнки»



Силы специального назначения вновь созданных сербских республик

Их создание началось летом 1991 года в Книнской Краине в лагере Голубичи, где из нескольких тысяч местных добровольцев был создан первый отряд (около 130 человек), названных «книнджами», но затем их численность быстро достигла двух батальонов.

Благодаря сербским ветеранам французского иностранного легиона, привлеченным для обучения, бойцы отряда стали носить красные береты, и со временем этот «спецназ» стал называться по своим головным уборам «црвени беретки» — «красные береты».

Привлечен для их подготовки был Драган Василькович, носивший прозвище «Капитан Драган». Он прибыл из Австралии, и довольно необычно было то доверие, которое ему оказали Йовица Станишич и тогдашний министр внутренних дел Радмило Богданович, тем более что с ним прибыл еще один гражданин Великобритании.

ФОТО 26. Драган Василькович — «капитан Драган» (в центре) — с «красными беретами» // forum.krstarica.com



Сам Драган Василькович родился в Белграде, но еще в юном возрасте с родителями выехал в Австралию, где натурализовался, приняв имя Даниэл Снеденн, согласно статье Милоша Васича, вышедшей в 786-м номере журнала «Время», «Портрет современника — Капитан Драган»³⁶.

Драган Василькович в начале 70-х годов был условно осужден, а затем попал под суд. Дабы не попасть в тюрьму как несовершеннолетний (до 21 года), Василькович получил разрешение поступить на профессиональную службу в армию Австралии в полк легкой кавалерии Принца Уэльского (4th/19th Prince of Wales's Light Horse), где служил четыре года и закончил школу резервных офицеров. В 1989 году он прибыл в Югославию, где занялся частным бизнесом.

Согласно интервью самого Драгана Васильковича газете «Политика», в его карьере в Сербии ключевую роль сыграла Клара Мандич, председатель общества «Сербско-еврейской дружбы».

ФОТО 27. Драган Василькович — «капитан Драган» (в центре) — с лидером Сербской радикальной партии Воиславом Шешелем // forum.krstarica.com



Благодаря ей, с одной стороны дружившей с Мирой Маркович, а с другой стороны участвовавшей в деятельности оппозиционно настроенного Союза писателей Сербии, Драган Василькович установил хорошие отношения и с Милошевичем, и с Вуком Драшкови-чем. Василькович отличался достаточно незаурядным для тогдашней Югославии интеллектом, но главное — он, очевидно, хорошо знал правила ведения политики на Западе, поэтому одновременно имел серьезную поддержку в Белграде.

Согласно Милошу Васичу, «капитан Драган» связь с «Фрэнки» Симатовичем осуществлял через Жику Йовановича «Цырногорца», тогда как финансировали его нередко через Брану Цырнчевича и Клару Мандич³⁷.

28 августа 1991 года начальник 3-го отделения Управления военной безопасности «союзного» министерства народной обороны полковник Милорад Бошкович отправил служебную записку номер 437 под грифом «совершенно секретно» министру обороны СФРЮ генералу Велько Кадиевичу и еще пятерым получателям. Записка называлась «Информация о гражданине Австралии Даниэле Снеденне, известном как “Капитан Драган”». В данном документе описана деятельность «Капитана Драгана» от его возвращения в Сербию и его связи с МВД Сербии. Согласно записке, он в своем письме от 18 ноября утверждал, что «имеет обязательства перед Государственной безопасностью Сербии» и что его деятельность в ТО (Республики Сербия) должна быть в полном соответствии с линией руководства Госбезопасности (ДБ) Сербии»³⁸.

Как бы то ни было, но план ДБ удался. Со временем силы «красных беретов» благодаря наличию большого числа резервистов в их составе распространились по всем территориям Хорватии, а также соседней Боснии и Герцеговины, где по образцу лагеря в Голубичах с использованием лиц, прошедших там подготовку, были созданы отряды «красных беретов» еще до начала войны.

Сотни сербских добровольцев из Хорватии и соседней Боснии и Герцеговины появились в этом лагере и, возвращаясь домой, создавали в координации с ДБ Сербии новые отряды «красных беретов», ставших важным компонентом вооруженных сил местных сербов и надежным орудием этой самой ДБ.

ФОТО 28. «Красные береты» в Биелине (Босния, РС) в 1995 году



Генерал-майор Милисав Секулич в своей книге «Книн пал в Белграде» достаточно положительно отзывается о «книнджах» «Капитана Драгана», называя их самой подготовленной и дисциплинированной частью СВК, не раз проводившей диверсионные операции в тылу хорватских войск, хотя, как ни странно, в их подразделениях было немало женщин³⁹.

Официально югославской властью существование «красных беретов» всю войну не признавалось, хотя о них на фронтах знали хорошо.

С началом боевых действий в Боснии и Герцеговине отряды «книнджей» вошли в состав сил специального назначения МВД Республики Сербская Краина, составив их важную часть. К концу мая 1992 года в Книнской Краине было создано шесть батальонов специального назначения МВД РСК. Эти силы весной 1992 года были введены в западную часть Боснии и Герцеговины, где действовали уже и собственные силы «красных беретов», набранные из местных сербов и подчиненных ДБ Сербии. В таких городах, как Добой, Бая Лука, Приедор, Братунац и ряде других, были созданы собственные отряды «красных беретов» при руководящей роли агентов госбезопасности Сербии. Создавались такие отряды и в Сербии, откуда они в интересах госбезопасности Сербии перебрасывались в Хорватию и в Боснию и Герцеговину.

Помимо этого в лагере государственной безопасности в Эрдуте в Восточной Славонии осенью 1991 года при поддержке Радована Стоичича «Баджи», служившего до этого заместителем командира отряда САЙ Сербии и откомандированного из МВД Сербии на должность начальника Территориальной обороны Восточной Славонии, был создан еще один добровольческий отряд «Скорпионы» (Шкорпиони). Этот отряд был включен в состав Армии Республики Сербская Краина.

ФОТО 29. Наружная нашивка отряда «Скорпионы»



В международном трибунале в Гааге как доказательства обвинения в процессе против бывшего начальника госбезопасности ДБ Сербии Йовицы Станишича и его заместителя «Фрэнки» Симатовича был использован дневник генерала Ратка Младича, найденный спецслужбами Сербии в доме его супруги в 2008 году. В дневнике было описано, как перебрасывались из Сербии в Боснию отряды «Скорпионы» и СДГ Желько Ражнатовича «Аркана» по указанию ДБ Сербии в 1995 году для участия в операциях под Сараево и под Сребреницей.

В апреле 2007 года в окружном суде в Белграде были осуждены четыре бойца отряда «Скорпионы» — их командир Слободан

Медич, Александр Медич, Бранислав Медич, Перо Петрашевич на соответственно двадцать, пять, двадцать и тринадцать лет за убийство шестерых пленных мусульман в июле 1995 года под Тырново. Причем сделанные ими снимки были в 2005 году объявлены на процессе по обвинению Слободана Милошевича.

ФОТО 30. Командир отряда «Скорпионы» Слободан Медич (справа) вместе с командиром отряда «красных беретов» Милорадом Луковичем в Западной Боснии в 1994 году



В конце 1995 года отряд был включен в состав отряда специального назначения МВД Сербии САЙ в качестве резерва и в дальнейшем принял участие в таком качестве в ходе боевых действий в Косово и Метохии в 1999 году.

Эти отряды и установили сербскую власть во многих городах и селах Боснии и Герцеговины, первую очередь в ходе операции «Коридор-92», когда они еще до выступления 5-го корпуса ЮНА (переименованного тогда в 1-й Краинский корпус ВРС) участвовали в

установлении сербской власти в таких важных центрах, как Добой, Брчко, Биелина, которые, как можно видеть на карте, и были ключом к успеху «Коридора-92», а затем вели разведывательно-диверсионные и штурмовые действия в интересах наступающих сербских войск.

В отличие от ЮНА, проводившей боевые действия против уже организованного и относительно вооруженного противника, госбезопасность действовала на несколько иных направлениях. Имея, безусловно, тесное сотрудничество с ЮНА, «красные береты» все же действовали независимо от нее и вместе с родственными добровольческими структурами начинали зачистку местности — городов, поселков и сел — не ради того, чтобы совершать военные преступления или кого-то грабить, а дабы обеспечить местным сербским политическим организациям установление собственной власти. После этого госбезопасность переводила силы «красных беретов», как и родственников им организаций добровольцев, прежде всего СДГ, а также силы «специальной» милиции, различных добровольцев, зачастую содержавших название «красных беретов», на новые, еще не «обработанные» участки, оставив обученные и организованные ею местные кадры вести уже более тяжелую позиционную войну.

Разумеется, «красные береты» были весьма подготовленной воинской силой. Но если не учитывать привычную пропаганду этой войны, в которой на любой стороне, даже на миротворческой, герои создавались не боевыми заслугами, а высшей политической необходимостью, то, в общем, отряды «красных беретов», попадая на фронт, действовали как обычное воинское подразделение, выполняя, главным образом, пехотные задачи. И в силу невнимания руководства МВД к разработке новых положений фронтовой тактики для спецназа, этот спецназ действовал по существовавшим в ЮНА шаблонам, далеко не всегда соответствовавшим боевой обстановке.

Тем не менее весь этот опыт спецназа госбезопасности Сербии является достаточно ценным, ибо проводил он операции как на фронте, так и в тылу, являясь одновременно и воинскими частями, и вместе с тем резервом сотрудников для госбезопасности, в том числе для нелегальной работы.

Если учесть, что в их рядах большую роль играл сербский национализм, то это была действительно весьма боеспособная сила, под-

готовленная на высоком уровне, а главное, имевшая непрерывный боевой опыт. По логике, если бы организация «красных беретов» была усвоена армией, то сербские войска были бы не просто победоносной, но и самостоятельной силой на фронте.

Но, учитывая все положительные воинские характеристики «красных беретов», нельзя забывать и об отрицательных сторонах: «красные береты» подчинялись номенклатурной власти и были обязаны играть по ее правилам, а это не могло не повлиять на их внутренний дух и тем самым на действия этой организации. Для номенклатурной же системы эта война была своего рода экономическим предприятием, успешность которого и должны были обеспечить «красные береты» и родственные им добровольческие формирования.

Поэтому не случайно в самые тяжелые бои, где материальной или политической выгодой и не пахло, посылались обычные войска, до судьбы которых власти и дела не было. Вышеупомянутые формирования посылались куда чаще на выполнение разнообразных деликатных поручений в тылу, как по работе с неприятельским, так и с собственным населением, нежели в бой.

Все это привело к тому, что многие подразделения не только полиции, но и армии куда чаще использовались властью в тылу, нежели на передовой. Соответственно, они вбирали в себя большое количество обычных подонков со связями и без связей, сильных разве что языком да интриганством, которые применяли оружие с куда большей готовностью, нежели на передовой, по отношению к пленным и гражданским лицам, а при удобном случае — и к собственным товарищам.

В силу подобного состава успешность действий подразделений специального назначения, естественно, падала и многие ветераны спецподразделений отличались не только низким уровнем подготовки, что еще можно было объяснить характером войны, но и низким боевым и моральным духом.

Так что, не отрицая важности опыта сербских специальных сил, нельзя не видеть, что невнимание их командования как к политическим вопросам, так и к военной организации и боевой морали войск обернулось профанацией даже, казалось, доказанных вещей.

Никакая воинская организация силы идеи заменить не может.

Вместе с тем сербы, несмотря на все свои недостатки, находились в более выгодном положении, чем русские, ибо у сербской госбезопасности в генеральной линии все-таки не возникало вопросов о том, кого надо вооружать — сербов либо же мусульман, хорватов или албанцев.

После перехода к позиционной войне «красные береты» были либо выведены из РС, либо все их структуры там были расформированы, а бойцы влились в армию и милицию, что было обусловлено общей политикой в РС, где командование армии не желало иметь конкурентов в лице «красных беретов». В РСК же они остались как учебный центр «Альфа». Через него прошло больше десятка тысяч человек, и они стали основой для специальных сил РСК, сыгравших в боевых действиях 1993–1994 годов основную роль, ибо крупные войсковые операции в Хорватии до мая 1995 года уже не проводились и война шла глубоко позиционная, но при частых разведывательно-диверсионных операциях обеих сторон. Что касается ВРС, то его командование отказалось от создания такого центра в силу сложных отношений в самом сербском военно-политическом верху.

ФОТО 31. «Красные береты» из центра «Альфа» на параде в Книне — столице Республики Сербская Краина 28 июня 1995 года



Однако сам центр «Альфа» в 1995 году должной роли не сыграл, хотя, согласно журналу «Войско Республики Сербская Краина» (Книн), он и вошел вместе со 2-й гвардейской моторизованной бригадой, а также со 2-й танковой бригадой и бригадой специальной милиции МВД РСХ в «Корпус специальных единиц» (частей), созданный в Книнской Краине в июне 1995 года. Уже в августе его бойцы вместе с остальными военнослужащими Армии Республики Сербской Краины в течение трех дней покинули просторы Книнской Краины перед молниеносным ударом хорватских войск.

Еще одну группу «де-факто» спецназа госбезопасности представляла собой СДГ (Српска Добровољачка гарда — Српска Добровољачка гарда — Сербская добровольческая гвардия), формально не зависящая от государственных органов, но в то же время тесно связанная с госбезопасностью Сербии. Эта СДГ возглавлялась Желько Ражнатовичем, носившим прозвище «Аркан».

ФОТО 32. Желько Ражнатович «Аркан» и его СДГ в Хорватии // forum.krstarica.com



С его помощью служба государственной безопасности Сербии держала прямо или косвенно под своим контролем значительную

часть добровольческого движения в Сербии и в Черногории, и гвардия была фактически частью «красных беретов», с тем что СДБ созидала для Аркана отдельный лагерь в Эрдуте в Восточной Славонии.

Сам Желько Ражнатович родился в Словении в 1952 году в семье полковника ЮНА Велько Ражнатовича — уроженца Черногории, ветерана армии Тито и друга Стане Доланца, курировавшего в партии в 80-х годах деятельность госбезопасности.

С детства Ражнатович был склонен к нарушению закона и после срока в колонии для несовершеннолетних в 1972 году покинул Югославию. В 70-х годах его биография отмечена вооруженными грабежами в ряде стран Западной Европы, в том числе в Италии, Голландии и Швеции. Швеция подавала его в 1974 и в 1979 годах в международный розыск по обвинению в вооруженных грабежах и кражах, а в 1982 году запрос на его в розыск в Интерпол подала ФРГ. В 1980 году Желько был осужден в Голландии на семь лет лишения свободы, однако через год бежал из тюрьмы.

Как раз в это время Ражнатович с помощью ряда представителей югославской «братвы», в том числе его тогдашнего старшего товарища Джордже Божовича «Гишки», стал работать на югославскую госбезопасность, участвуя в ликвидациих противников режима. Секретарь Центрального комитета Союза коммунистов Югославии (1971–1978 гг.), а позднее министр внутренних дел СФРЮ (1982–1984 гг.) словенец Стане Доланц, являвшийся одновременно полковником военной контрразведки ЮНА, был его покровителем.

В 1983 году Ражнатович возвращается в Югославию, где занимается бизнесом с казино, а также продолжает свою уголовную карьеру. Во второй половине 80-х годов становится вождем футбольных болельщиков клуба «Цервена звезда», находившегося тогда под контролем МВД Сербии, в котором Радован Караджич работал психологом. Не удивительно, что именно Ражнатовичу было поручено создать в интересах ДБ свою СДГ, причем практически основную роль в ней играли прикомандированные сотрудники ДБ. Заместителем Аркана по СДГ стал Борислав Пелевич, тогдашний заместитель председателя югославской федерации кикбоксинга. Вообще Аркан отличался довольно независимым поведением, имея мощную поддержку, и в конце войны получил от власти РС чин генерала при личном участии то-

гдашнего вице-президента РС Биляны Плавшич. Через его СДГ прошло больше десятка тысяч добровольцев-«тигров». Кроме того, он создал и свое собственное постоянное профессиональное формирование «Супертигрови» («супертигры») в 100–200 человек, проходивших обучение на полигонах ЮНА и милиции.

ФОТО 33. Стане Доланц



ФОТО 34. Желько Ражнатович и его «тигры»



Как правило, СДГ действовала одним отрядом в две-три сотни человек, имевших поддержку бронетехники, а также собственные орудия и минометы. Согласно статье «Желько Ражнатович — “Аркан”», опубликованной в 516 номере журнала «Дуга» (радуга), первое боевое крещение СДГ имела в Восточной Славонии, в первую очередь в Вуковарской операции (бои за Ново Тенье, Ласлово, Борово населье, Лужац, Богдановцы, Тординцы, Эрнестиново, Теньский Антуновац). Тогда погибло больше десятка бойцов СДГ, причем двое попавших в плен были замучены до смерти, а еще пара десятков солдат ранены, в том числе и сам Аркан. СДГ в боях использовалась для ответственных задач и при их выполнении наносила противнику значительные потери, беря пленных и захватывая его боевую технику, хотя стоит отметить, что захват «трофеев» был ею поставлен на весьма профессиональную основу.

ФОТО 35. Нашивка СДГ



Следующей известной операцией СДГ в 1992 году были бои в Боснии, прежде всего в Зворнике, Брчко и Биелине, где СДГ играла одну из важнейших ролей. Участвовала СДГ и в боях начала 1993 года вокруг Бенковаца (Книнская Краина), в которых ее бойцы нередко самостоятельно исполняли ответственные задачи по остановке

хорватского наступления, естественно понеся при этом потери (до десятка погибших). Нет смысла перечислять операции СДГ, но важно, что она показала полную применимость принципа добровольчества для самых ответственных операций.

Главная претензия, часто направляемая к СДГ, состоит в том, что многие ее бойцы и командиры имели связь с уголовным миром. Но ведь к самому военному делу это никакого отношения не имело, ибо Аркан при выполнении задач ввел в своей СДГ дисциплину куда более жесткую, чем в регулярных формированиях армии и милиции, запретив не только драки, кражи, употребление алкоголя, но и традиционное фамильярничание с офицерами; им даже были введены телесные наказания.

В конечном итоге его СДГ служила прежде всего его личным интересам, и потому многие способные сербские добровольцы, несмотря на лучшие материальные условия в СДГ, из-за подобных мер не желали идти в нее.

Впрочем, все это было делом добровольным, как и любое другое в этой войне. Аркан, как и капитан Драган, смогли сохранить свои структуры до конца войны и даже вошли в политику, первый — основав свою партию ССЕ (партия сербского единства), ликвидированную после его убийства в Белграде в 2002 году, а второй — Гуманитарный фонд капитана Драгана.

Отличие от ЮНА, проводившей боевые действия против организованного и относительно вооруженного противника, госбезопасность действовала на несколько иных направлениях. Имея, безусловно, тесное сотрудничество с ЮНА, «красные береты» все же действовали независимо от нее. Они вместе с родственными добровольческими структурами, местными и пришлыми, начинали «зачистки» (по-сербски — «чищения») местности (городов, поселков и сел) от «неприятельских» категорий населения. Одновременно местные сербские политические организации устанавливали сербскую власть до начала всяких нападений на местных сербов. После этого госбезопасность либо перебрасывала силы «красных беретов», как и подчиненных ей отрядов добровольцев, а также «специальной» милиции, на новые участки, либо создавала на их основе силы МВД, либо встраивала их в армейскую организацию.

К тому же если в Хорватии они еще использовались более-менее централизованно через штаб ТО, которым руководил будущий министр МВД Сербии Радован Стоичич «Баджо» (в 1998 году убитый неизвестным), то в РС их использование было ограничено, и летом 1992 года они были расформированы под давлением военных и гражданских местных властей.

Наконец, «красные береты» и количественно не удовлетворяли потребностям сербских сил. Их не включали в МВД Сербии, хотя в 1992 году действовали три отряда специального назначения САЙ ранга усиленной роты, дислоцированные в Белграде, Новом Саде и Приштине под общим командованием опять-таки Радована Стоичича «Баджо»⁴⁰.

В период 1993–1994 годов «красные береты» использовались редко, и в той же операции под Сребреницей в 1993 году играли, по сути, роль обычной пехоты наряду с прочими такими же «специальными» силами югославской армии и милиции.

ФОТО 36. Желько Ражнатович «Аркан» и президент Республики Сербской Радован Караджич



В операции по взятию Сребреницы 1995 года, которая была официальным Белградом поручена местным сербским войскам и лично генералу Младичу, «красные береты», как и аналогичные им спецподразделения госбезопасности Сербии и ее фактического филиала — госбезопасности Республики Сербской, по сути, контролировали ход выполнения распоряжений Белграда.

В ходе операции под Бихачем «красные береты» под командованием Милорада Улемека и такой же отряд госбезопасности Сербии «Скорпионы» Слободана Медича сыграли важную роль в становлении сил «Автономного края Западна Босна» Фикрета Абдича. Но затем, после падения Книнской Краины, подготовленные ими силы Фикрета Абдича были полностью разгромлены 5-м корпусом армии Боснии и Герцеговины.

Ни в ходе падения Книнской Краины в августе 1995 года, ни перед этим ни сил «красных беретов», ни СДГ, ни каких-либо еще добровольцев туда никто не перебрасывал. Сама СДГ Желько Ражнатовича «Аркана» летом 1995 года была переброшена в район Сербского Сараево, но достаточно быстро выведена самим «Арканом» из-под Тырново после ранения сына «Аркана» Михайло.

В ходе падения Боснийской Краины и Озрена в Республике Сербской появились «красные береты» под командованием Драгана Филиповича и СДГ под личным командованием Желько Ражнатовича «Аркана».

Однако участие СДГ в боевых действиях в Боснийской Краине было отмечено лишь арестами бегущих с фронта сербских солдат и арестами, избиениями и убийствами (согласно данным международного трибунала в Гааге) местного мусульманского населения, оставшегося жить в Республике Сербской.

Бойцы спецназначения ДБ Сербии «красные береты» под командованием Драгана Филиповича точно так же в Добое арестовывали бегущих с фронта сербских солдат, но особо заметного участия в обороне сербских позиций на Озрене не оказали. Там силы 2-го и 3-го корпусов армии Боснии и Герцеговины совместно с отрядами моджахедов остановились на уже согласованной с американцами линии разграничения, позиции которой и заняли силы «красных беретов». В данном случае вопрос применения сил специального назначения ДБ Сербии, к которым относилась и СДГ «Аркана», определялся приказами руководства из Белграда.

ФОТО 37. Одна из многочисленных эмблем «красных беретов»

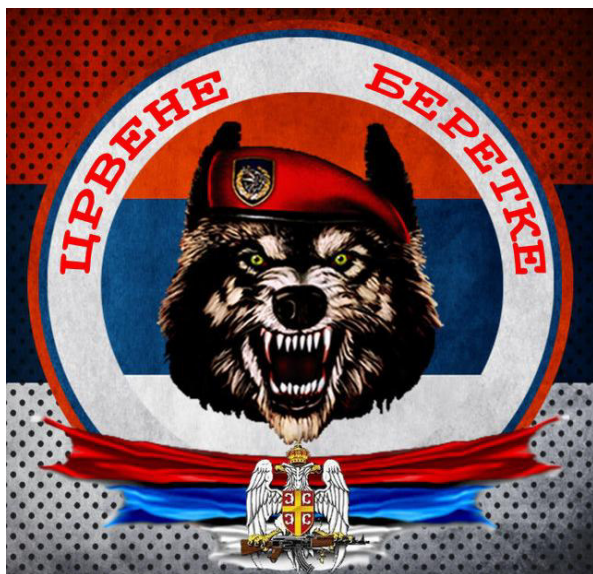

После войны, согласно статье «ЙСО» авторов Бранко Богдановича и Милана Галовича, опубликованной в специальном приложении № 2 к журналу «Калибр» (калибр), в 1996 году в Сербии при управлении ДБ был создан отряд «красных беретов» постоянного состава, получивший официальное название Отряд специального назначения, или дословно «Часть специальных операций» — ЙСО (ЈСО — јединица за специјалне операције — единица за специјалне операције) численностью до 800 человек под командованием сначала «Фрэнки» Симатовича, а затем бывшего офицера СДГ Милорада Луковича (Улемека) «Легии» (Легиона).

Этот отряд принял участие в боевых действиях в Косово и Метохии в 1998–1999 годах, а затем и в боях в Прешевской долине на юге Сербии в 2000–2001 годах.

После убийства премьер-министра Сербии Зорана Джинджича 12 марта 2003 года и ареста командира подразделения Легии с группой его офицеров по подозрению в совершении данного преступления отряд был переформирован и лишен части функций, получив название антитеррористического подразделения — ПТЈ (ПТЈ — Противтерористичка јединица — противтерористичка единица).

ФОТО 38. Милорад Улемек «Легия» перед строем «красных беретов» ЙСО



ФОТО 39. Сотрудник ПТЙ



В общем-то боевой путь «красных беретов» описан самим их командиром Милорадом Улемеком «Легией» в книге «Гвоздени ров» (Железный окоп), которая представляет собой художественное произведение, созданное на базе воспоминаний автора. Книга написана в тюрьме, где он отбывает наказание в 40 лет лишения свободы за организацию убийства премьер-министра Сербии Зорана Джинджича в 2003 году.

ФОТО 40. Милорад Лукович в ходе судебного процесса



Все же, в общем, во всей деятельности «красных беретов» видится довольно оригинальный и дальновидный план, обеспечивавший сербские вооруженные силы хоть каким-то количеством подготовленных бойцов. Ведь ясно, что в такую организацию добровольно вступали люди, в большинстве своем достаточно способные и волевые, нередко уже имевшие хорошие знания и опыт. Они могли тем самым послужить ДБ не только на фронте, но и в тылу, в мирной жизни, где, сохранив личные связи, служили госбезопасности для контроля над местным обществом в мирное время в условиях постоянных санкций и эмбарго со стороны Запада.

Наличие подобных отрядов в войсках сможет помочь решить вопрос так называемых «партизанских войн», ныне превратившихся в фобию для политиков и генералов, а вместе с тем даст возможность общевойсковым частям переходить к ведению разведывательно-диверсионных действий в случае, если они окажутся в окружении.

ФОТО 41. Часть специального назначения



Создание «интервентных» и «специальных» формирований в сербских вооруженных силах в боевых действиях в Боснии и Герцеговине и в Хорватии

Практика Югославской войны вызывала появление большого количества различных формирований, которые, несмотря на названия разведывательно-диверсионных, «специальных», «интервентных», использовались прежде всего как штурмовые отряды для прорыва неприятельской обороны либо для усиления обороны собственных войск.

ФОТО 42. Эмблема Армии Республики Сербской



Для участия в наступательных операциях в Армии Республики Сербская Краина (СВК — Српска Војска Крајине — Српска војска Краине) и Армии Республики Сербской (ВРС — Војска Републике Српске — Войска Републике Српске) использовались подразделения, созданные главным образом в ходе войны.

ФОТО 43. Эмблема Армии Республики Сербская Краина



ФОТО 44. Организация Главного (Генерального) штаба Армии Республики Сербской

Главни штаб Војске Републике Српске 1992-1995

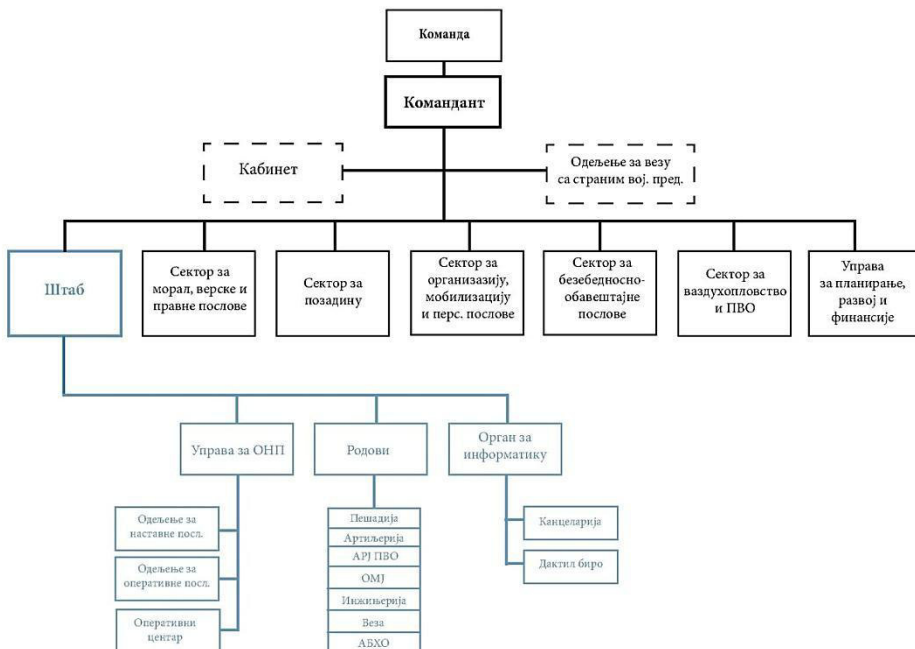

Специфика ВРС была в том, что хотя она создавалась на базе использования сил и средств ЮНА, большая часть ее бригад были новоформированными частями, представлявшими, по сути, резервистов, собранных по территориальному принципу и вооруженных на уровне «легкопехотных бригад». В первую очередь тут выделялись корпуса, находившиеся в восточной части Республики Сербской.

ФОТО 45. Босния и Герцеговина. Фото с интернет-форума // krstarica.com

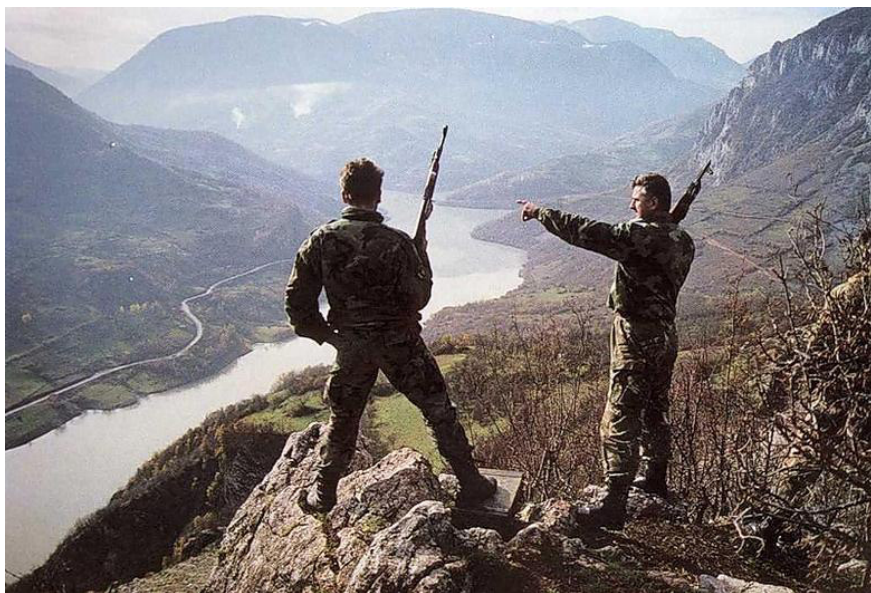

Так, в составе Дринского корпуса находились Зворникская пехотная бригада, Власеницкая легкопехотная бригада, Первая Бирчанская легкопехотная бригада, Миличская легкопехотная бригада, Братунацкая легкопехотная бригада, 2-я Романийская моторизованная бригада (с ноября 1992 года в составе Дринского корпуса), Рогатицкая бригада (с ноября 1992 года в составе Дринского корпуса), позднее переименованная в 1-ю Подринскую легкопехотную бригаду, 2-я Подринская легкопехотная бригада (созданная в Вышеграде и в конце 1994 года объединенная с 5-й Подринской легкопехотной бригадой), 3-я Подринская легкопехотная бригада (сформированная в Чайничихах и переданная в состав Герцеговинского корпуса в 1994 го-

ду, в 14-ю легкопехотную бригаду), 4-я Подринская легкопехотная бригада (сформированная в Рудо и переданная в состав Герцеговинского корпуса в 1994 году в 14-ю легкопехотную бригаду), 5-я Подринская легкопехотная бригада (сформированная в Вышеграде из сербских беженцев из Горажде), Маневренная бригада, а также отдельный Скланьский пехотный батальон, батальон военной полиции, батальон связи, инженерный батальон, медсанбат, автобатальон, артиллерийский полк и полк ПВО.

ФОТО 46. 2-я Подринская легкопехотная бригада на марше в мае 1993 года // Константин Ершков



Таким же «резервистским» объединением был и Восточно-Босанский корпус, в составе которого находились 1-я Посавская пехотная бригада, 1-я легкопехотная бригада «Пантери» (Пантеры), 1-я Маевицкая легкопехотная бригада, 2-я Маевицкая легкопехотная бригада, 3-я Маевицкая легкопехотная бригада, 2-я Посавская легкопехотная бригада, 3-я Посавская легкопехотная бригада, 1-я Семберская легкопехотная бригада, 2-я Семберская легкопехотная бригада, 3-я Семберская легкопехотная бригада, а также батальон военной полиции, батальон связи, разведывательно-диверсионный отряд, инженерный полк, понтонная рота, авторота, медрота, артиллерийский полк и легкий артиллерийский полк ПВО.

ФОТО 47. 30-миллиметровая зенитная самоходная установка «Прага»
1-й легкопехотной бригады «Пантери» // www.srpskioklop.paluba.info



Аналогичного состава, хотя и с несколько большим числом бронетехники и артиллерии (благодаря выводу сил ЮНА из Хорватии), был и Герцеговинский корпус, состоявший из 1-й моторизованной бригады (из Требинья), 8-й моторизованной бригады (из Невесинья), 11-й пехотной бригады (Фоча), 15-й пехотной бригады (Билеча), 2-й легкопехотной бригады (Борцы, Кониц), 14-й легкопехотной бригады (Чайниче), 18-й легкопехотной бригады (Гацко), 89-го отдельного артиллерийского дивизиона, 284-го отдельного танкового батальона, 529-го отдельного моторизованного батальона, батальона военной полиции, батальона связи, разведывательно-диверсионного отряда, инженерного полка, медсанбата, автобатальона, противотанкового полка, легкого артиллерийского полка ПВО.

Сараевско-Романийский корпус в силу большого числа частей и соединений ЮНА, дислоцированных в районе Сараево, также имел большее, нежели Дринский и Восточно-Босанский корпуса, число бронетехники и артиллерии, при большем, нежели Герцеговинский, числе личного состава.

В его составе были 1-я механизированная бригада (Ново Сараево), 2-я Сараевская легкопехотная бригада (Войковичи), 3-я Сараевская пехотная бригада (сформированная в Вогосце объединением в 1993–1994 годах Кошевской, Райловацкой и Вогощанской бригад), 4-я Сараевская легкопехотная бригада (сформированная в 1995 году из подразделений, дислоцированных в Палах, Праче, Яхорине и в Войковичах), 1-я Романийская пехотная бригада (Пале), 2-я Романийская моторизованная бригада (сформированная в Соколаце и переданная в ноябре 1992 года в состав Дринского корпуса), Илияшская пехотная бригада (ее подробную историю смотрите в настоящей книге), Игманская пехотная бригада (Хаджичи), а также батальон военной полиции, батальон связи, разведывательно-диверсионный отряд «Бели вукови» (Белые волки), инженерный полк, медсанбат, автобатальон, противотанковый артиллерийский полк, артиллерийский полк, легкий артиллерийский полк ПВО.

ФОТО 48. Зона ответственности корпусов Армии Республики Сербской

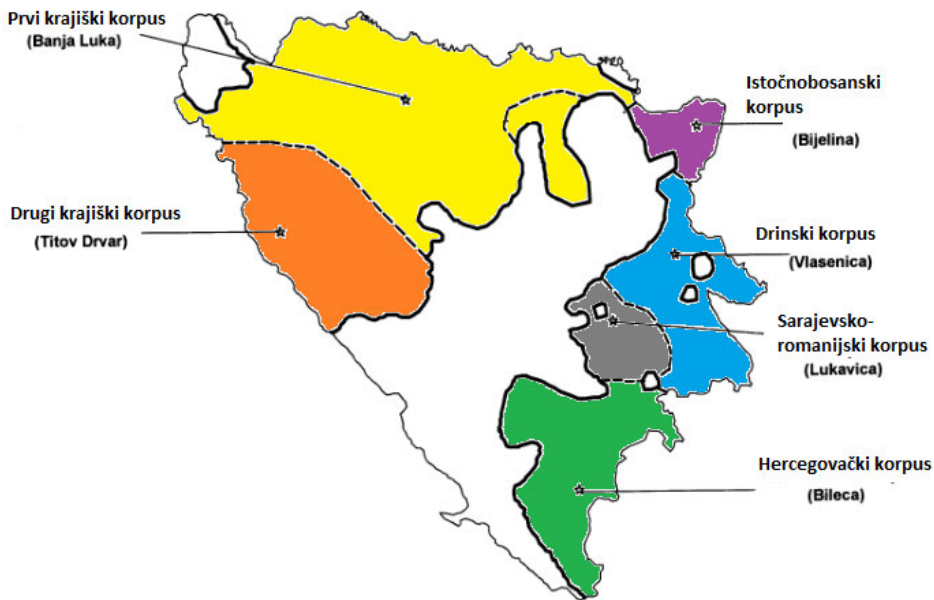

2-й Краинский корпус был численно «меньшего состава, и его бригады главным образом также были «резервистскими»; при этом

он располагал значительным числом бронетехники и артиллерии, выведенной из Хорватии. В его составе находились 1-я Дрварская легкопехотная бригада, 3-я Петровацкая легкопехотная бригада, 5-я Гламочская легкопехотная бригада, 9-я Граховская легкопехотная бригада, 11-я Крупская легкопехотная бригада, 17-я Ключская легкопехотная бригада, 7-я Купресско-Шиповская пехотная бригада, 15-я Бихачская пехотная бригада, а также отдельный танковый батальон, батальон военной полиции, батальон связи, разведывательно-диверсионный отряд, инженерный полк, автобатальон, медсанбат, артиллерийский полк, противотанковый артиллерийский, легкий артиллерийский полк ПВО.

Что касается 1-го Краинского корпуса, то это был переформированный 5-й корпус ЮНА, состоявший из полков и бригад ЮНА и «резервистских» частей.

В его составе находились 1-я танковая бригада, 2-я танковая бригада, 16-я Краинская моторизованная бригада, 27-я моторизованная бригада (из Дервенты), 43-я Приедорская моторизованная бригада, 30-я легкопехотная дивизия, 10-я Краинская пехотная дивизия (расформирована в конце 1992 года), 31-я горно-штурмовая бригада (со штабом на Маняче), 1-я Баня-Лукская легкопехотная бригада, 2-я Баня-Лукская легкопехотная бригада, 3-я Баня-Лукская легкопехотная бригада, 4-я Баня-Лукская легкопехотная бригада, 1-я Требавская легкопехотная бригада, 1-я Озренская легкопехотная бригада, 2-я Озренская легкопехотная бригада, 3-я Озренская легкопехотная бригада, 4-я Озренская легкопехотная бригада, 1-я Вучьякская легкопехотная бригада, 1-я Градишская легкопехотная бригада, 1-я Добойская легкопехотная бригада, 1-я Кнежевская легкопехотная бригада, 1-я Котор-Варошская легкопехотная бригада, 1-я Кринская легкопехотная бригада, 1-я Лакташская легкопехотная бригада (расформирована и вошла в состав 2-й Краинской легкопехотной бригады), 1-я Новиградская легкопехотная бригада, 1-я Осиньская легкопехотная бригада (расформирована и вошла в состав 27-й моторизованной бригады), 1-я Прияворская легкопехотная бригада, 1-я Тесличская легкопехотная бригада, 2-я Тесличская легкопехотная бригада, 1-я Требишская легкопехотная бригада, 1-я Србацкая легкопехотная бригада, 1-я Шиповская легкопехотная бригада, 1-я Челинацкая лег-

копехотная бригада, 2-я Краинская легкопехотная бригада, 5-я Козарская легкопехотная бригада, 6-я Санская легкопехотная бригада, 11-я Мрконичская легкопехотная бригада, 11-я Дубицкая легкопехотная бригада, 19-я Доне-Вакуфская легкопехотная бригада, 22-я легкопехотная бригада.

ФОТО 49. Эмблема 2-й танковой бригады 1-го Краинского корпуса Армии Республики Сербской



В корпус также входили два артиллерийских полка, противотанковый артиллерийский полк, легкоартиллерийский полк ПВО, два инженерных полка, три батальона связи, два батальона военной полиции, один автобатальон, медсанбат, отдельный танковый батальон, отдельный «мусульманский» отряд, отдельный штурмовой батальон «Вукови са Вучияка» (Волки са Вучияка — горы немецких овчарок).

В силу многочисленности частей в составе корпуса были созданы штабы пяти тактических групп (1-й, 2-й, 3-й, 4-й и 5-й), штабы Оперативной группы «Влашич», Оперативной группы «Добой», Оперативной группы «Приедор» и Группы легких бригад Баня Луки.

Так как большая часть соединений ВРС были резервистскими и притом военного положения провозглашено не было и, следовательно, меры принуждения к солдатам были ограничены, то в ВРС по инициативе штабов корпусов, оперативных и тактических групп, штабов бригад, а нередко и батальонов создавались подразделения и части, способные вести маневренные наступательные операции.

ФОТО 50. Командир отряда «Бели вукови» — разведывательного взвода Сараевско-Романийского корпуса ВРС — Срджан Кнежевич / Васкович



К таким отрядам, частям и соединениям относились 18-я легкопехотная бригада в Герцеговинском корпусе, 1-я бригада «Пантери» в Восточно-Босанском корпусе, отряд «Вукови са Дрины» в Дринском корпусе, отряд «Српска гарда» созданный в сараевском пригороде Илиджа в составе Сараевско-Романийского корпуса, четнический отряд воеводы «Мандо» в Сембери в Восточно-Босанском корпусе и четнический «интервентный» взвод воеводы Славко Алексича, созданный в сараевских районах Еврейского кладбища и Гырбовицы в Сараевско-Романийском корпусе, разведывательно-диверсионный отряд «Бели вукови», сформированный в Палах в со-

ставе Сараевско-Романийского корпуса, отряд «Маньяки», созданный в Приедоре в составе 1-го Краинского корпуса, штурмовой батальон «Вукови са Вучияка», сформированный в Прняворе в составе 1-го Краинского корпуса, как и многие другие схожие группы и отряды, существовавшие как «интервентные» взводы и роты бригад и батальонов, и «интервентные» подразделения военной полиции, отряды специальной милиции.

ФОТО 51. Командир штурмового батальона «Вукови са Вучияка»
Велько Миланкович

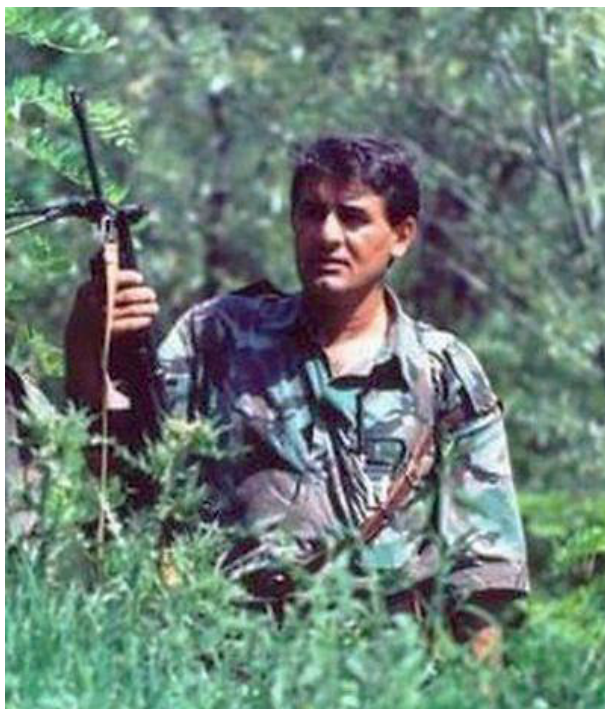

В силу фронтовых нужд такие группы создавались и при военной полиции, как, например, в составе военной полиции 9-й Оперативной группы «Добой», хотя при этом к военной полиции имели отношение весьма опосредованное.

В 1-м и 2-м Краинских корпусах главную роль сыграли диверсионные отряды, получившие опыт еще в Хорватии. Так, диверсион-

ный отряд 1-го Краинского корпуса имел две штурмовые роты из добровольцев и пять рот срочнотружущих, поддерживавших в операциях добровольцев, как и роту РТР.

Эти подразделения проводили и разведывательно-диверсионные операции.

Под конец войны на аэродроме Маховляни был создан парашютно-десантный отряд величины усиленного взвода, но так как средств для его десантирования не было, то он применялся как и остальные подразделения ВРС.

Как маневренные части использовались и некоторые бригады, например 1-я Биелинская легкопехотная бригада «Пантери» под командованием Любиши Савича «Маузера» и 18-я легкопехотная бригада из Гацко.

В эти подразделения и части входили и отряды добровольцев из Сербии и Черногории, и группы русских добровольцев из бывшего СССР и некоторых других стран (как, например, из Греции и Румынии). Тогда с территории одной Сербии добровольно, без всякого принуждения, для участия в боевых операциях 1991–1995 годов в Хорватии и в Боснии и Герцеговине отправились тысячи добровольцев, которые, несмотря на нередкие негативные факты, все-таки участвовали в тяжелой войне, где немало из них погибло.

Так, согласно данным из книги генерал-майора СВК и полковника ЮНА Милисава Секулича «Белград не считает мертвых. 1991–1999», с 1991 по 1999 год в войнах 1991–1995 и 1998–1999 годов погибло 1288 добровольцев с территории Сербии⁴¹.

Следует учесть также и созданные в составе военной полиции «интервентные отряды», не предусмотренные в военной организации ЮНА, которые получали от командования самые ответственные задачи.

Все эти интервентные и диверсионные отряды значительно выделялись и вооружением, и снаряжением из остальных войск, как правило с помощью частных спонсоров.

Помимо подобных отрядов постоянного состава имелись и периодически то возникавшие, то исчезающие «интервентные» группы из состава добровольцев из обычных подразделений, где требования были ниже.

Разумеется, подобные отряды были разного характера, и где-то это были хорошие боевые подразделения, а где-то — подразделения достаточно нестабильные, нередко представлявшие собою обычные банды.

Причиной тому было то, что личный состав в них подбирался исключительно по желанию местных командиров, которые также далеко не всегда оказывались на высоте. Таким образом, хорошее боевое подразделение, попав под влияние тех или иных лиц, влиятельных в местной структуре власти, быстро могло разложиться и распасться.

Однако ничего нового в этом нет, и все достаточно типично для войн подобного типа, от Тридцатилетней в Германии до гражданских в России и Испании.

При этом главным залогом успешности боевых действий таких отрядов был здоровый морально-нравственный климат в их рядах, что требовало, с одной стороны, отчисления тех, кто в коллективе не прижился (что не значило, что личность не могла прижиться в другом подобном коллективе такого отряда), но, с другой стороны, это требовало наличия добровольцев в отряде.

В тех условиях, которые существовали в 1992–1995 годах, командование ВРС попыталось сводить все эти группы и отряды в единые штурмовые батальоны бригад, что из-за амбиций местных командиров и интересов политиков не удалось провести на практике.

Тем не менее все эти силы, составлявшие где-то около 5 процентов численности ВРС, и были ее единственной маневренной силой.

В ВРС было также две танковых бригады (по сути, мотострелковых) в составе 1-го Краинского корпуса, однако использовались эти бригады поротно и побатальонно в неполном составе для усиления, как правило, бригад и батальонов этого корпуса.

Помимо этого Главный штаб ВРС имел в прямом подчинении 1-ю гвардейскую моторизованную бригаду, носившую имя «Српске гарде» (Сербской гвардии; не путать название одноименных добровольческих формирования на примере СГ из Илиджи или СДГ из Сербии), дислоцированную в Калиновике, несколько южнее Сербского Сараево, и 65-й моторизованный охранный полк (заштитни пук, дислоцированный в Хан-Пиесакe, несколько севернее Сербского Сараево, где также находился и Главный штаб ВРС.

Оба соединения пополнялись в основном «младым войском», то есть срочными служащими, и несколько подразделений военной полиции, диверсантов боевого и тылового обеспечения, в большей степени пополненные военнослужащими-контрактниками, коренным образом ситуацию изменить не могли.

ФОТО 52. Позиции 1-й моторизованной бригады «Српске гарде» под Олово в районе Хайде в ноябре 1993 г. / Виктор Десятов



Созданная в середине 1994 года на полигоне Маняча под Баня-Лукой 31-я горная штурмовая бригада из двух тысяч новобранцев-срочных служащих, несмотря на ее успехи в остановке вражеского наступления осенью 1994 года под Донином Вакуфом, все-таки штурмовой оставалась лишь на бумаге и в сентябре 1995 года была разбита под горным массивом Влашич и под Кнежево, потеряв многих своих солдат убитыми и пленными.

На деле командованию постоянно приходилось усиливать их различными «интервентными» отрядами из состава иных соединений ВРС в ходе проведения операций, что все равно не избавляло от немалых потерь, ибо опытом в них располагали лишь командиры взводов и рот.

При том сама ЮНА в своих уставах имела положения о создании подобных штурмовых отрядов. Так, согласно уставу батальона (пехотного, горного, моторизованного, альпийского (планинского), «партизанского», морской пехоты) ЮНА 1988 года, на его базе для выполнения задач по штурму укреплений противника и при атаке населенных пунктов могут создаваться штурмовые отряды путем усиления этого батальона танками, артиллерией, инженерными и противотанковыми подразделениями и специальными средствами связи.

При этом батальон должен проходить особую подготовку для решения подобных задач.

ЮНА в ходе боев за Вуковар подобные отряды как раз и использовала по указанию Генерального штаба ЮНА.

По большому счету ВРС и СВК нужен был рост числа способных к обучению бойцов из числа тех, кто добровольно выражал желание идти в «акции», под которыми здесь понимались боевые выходы с задачами по штурму позиций противника либо с задачами совершения диверсий. По самым скромным подсчетам, таких добровольцев, как местных, так и приезжих, в Республике Сербской и в Республике Сербская Краина на волне первоначального патриотизма можно было набрать тысячи, и даже при жестком отборе можно было создать из них несколько десятков штурмовых отрядов, которые смогли бы переломить ход войны.

Теоретическая база и практические возможности для создания подобных отрядов существовали. Между тем к созданию подобных отрядов решились приступить лишь в начале 1995 года, но дело так и не довели до конца.

Однако об их создании в верхах РС и РСК в ходе кампании 1992–1995 годов особо не думали, даже скорее опасались создавать что-то новое, тем более что из Белграда поступали соответствующие указания — не создавать «паравоенные» (или незаконные вооруженные) группы.

Положение с личным составом в той же Республике Сербской было очень тяжелое; так, из состава одного Сараевско-Романийского корпуса до конца 1994 года самовольно убыло 14 тысяч человек, а из всей ВРС — 75 тысяч человек⁴².

Расширение возраста мобилизуемых до 60 лет, вызванное нехваткой людей, также сыграло отрицательную роль, ибо люди стар-

ших возрастов, находясь в одних рядах с людьми младших возрастов, естественно, ухудшали общую боеготовность подразделений, особенно при наступлении⁴³.

В обороне, правда, подобная мера часто была весьма нужной из-за большей обязательности пожилых людей при несении положенной «стражи» — то есть службы на позициях, однако вследствие этого в полном составе подразделение уже было невозможно использовать.

В феврале 1995 года генерал Велько Кадиевич оценивал состояние сербских вооруженных сил следующим образом⁴⁴: «Армия Республики Сербской полностью рассеялась по территории без единого серьезного соединения (например, бригадного), необходимого для маневров на поле боя. Армия Сербской Краины разъединена столкновениями политиков, в сущности политически полностью безграмотных и неспособных людей.

Сербская Краина столкнулась с объективно тяжелой ситуацией, в которой непосредственно находилась, поскольку план Вэнса, благодаря деятельности США и Германии, не принимался в расчет, а армия, которая была предусмотрительно расположена внутри Краины, как и соединения ЮНА, дислоцированные возле Краины, чтобы защитить ее согласно плану Вэнса, на деле практически исчезли»⁴⁵.

На практике картина сербской военной организации была очень хаотичной, и хотя в составе частей вышеупомянутые штурмовые отряды, за парой исключений, не создавались, но в начале войны практически не только в каждом городе, но и в каждом селе возникали группы из числа местных добровольцев.

Со временем, несмотря на различие в названиях, все эти группы становились воинскими подразделениями и получали задания от командования батальонного и бригадного уровня, например задачи по прорыву неприятельских линий обороны, захвату объектов, ведению разведки, обороне особо важных участков фронта.

Именно в эти подразделения и включались разнообразные группы приезжих добровольцев из начального периода войны, причем такие приезжие добровольцы в своем большинстве включались в такие отряды с большой охотой.

Особо об их подготовке мало кто задумывался, и потери они несли достаточно серьезные. Вместе с тем в военное время полити-

ческое руководство нуждалось в них и потому часто помогало таким подразделениям в обход военного командования и тратило на их содержание финансовые средства.

ФОТО 53. Сербские позиции на высоте Шиляк на горном массиве Игман в ноябре 1994 г. / Олег Валецкий



В войне стало признаком хорошего тона местной власти иметь такой отряд для каждой общины (административная единица во всей бывшей Югославии) и для каждой воинской части, а то и подразделения.

Подобная специфика как раз интересна, ибо помогает лучше понять, если ее проанализировать, суть процессов, происходивших в ходе войны в бывшей Югославии, и вывести какую-то закономерность.

Опыт вышеупомянутых действий всех этих подразделений, предназначенных для маневренной войны, и является самым ценным во всей Югославской войне, и для удобства терминологии все эти под-

разделения можно охватить единым термином «ударные отряды», хотя в самой Югославии они, разумеется, такого единого имени не имели.

Хотя «управляемая война», какой и являлась война Югославская, привела к тому, что исход операций бригад и корпусов решался путем договоров между различными политическими центрами силы как в Югославии, так и на международном уровне, вместе с тем операции на уровне рота-батальон все равно должны были осуществляться.

Как раз в силу этого и появились ударные отряды величины взвод-рота, которые должны были существовать на иных основах, нежели остальные войска.

Ударные отряды в сербских вооруженных силах несли основную тяжесть операций батальонов и бригад, а то и корпусов, хотя в их составе насчитывалось часто по несколько десятков человек.

Находясь на острие удара, они вели за собой остальные войска в боевые операции. В принципе, по большому счету, возросшая важность роли таких подразделений не является сугубо югославской спецификой.

В ходе второй кампании российских войск в Чечне сложилась аналогичная ситуация. Так, генерал-майор Воробьев в своей статье в газете «Красная звезда» писал: «...Центр тяжести усилий командиров все более смещается в низовое тактическое звено — непосредственно во взводы, отделения, боевые группы, расчеты, экипажи, от умелых действий которых в решающей степени зависит исход боя»⁴⁶.

Опыт ударных отрядов, появившихся в Армии Республики Сербской и в Армии Республики Сербская Краина в Югославской войне, и представляет собою весьма наглядный пример этой войны, являясь чем-то относительно новым и оригинальным в ней, и подходить к нему надо без традиционных стереотипов, без личностной оценки их бойцов и командиров.

Сами ударные отряды были отнюдь не одинаковы, и если одни были отличными подразделениями, готовыми сразиться с любым противником, то другие подчас были переполнены всяким сбродом.

Тем не менее действия этих отрядов были наиболее запоминающимися, ибо велись они в условиях гражданской войны при нестабильном государственном устройстве не признанных никем, кроме

Сербии, государственных образований в условиях отсутствия военного положения.

В силу этого в такие отряды вступали люди добровольно, и добровольно они и участвовали в боевых операциях, где гибло больше, нежели должно было бы гибнуть.

Практически все эти ударные отряды сербским командованием использовались для пехотных атак, как правило, в узкой полосе боевых действий.

ФОТО 54. Похороны в селе Дони Милевичи под Сараево командира «интервентного» взвода 3-го пехотного батальона 1-й моторизованной Сараевской бригады русского добровольца Александра Шкрабова, погибшего 4 июня 1994 года при штурме обороны противника в районе высоты Мошевичко бырдо на Нишичском плато



Сами ударные отряды нередко посылались в бой командованием без планирования операции, а нередко и просто на убой с полным сознанием не только возможных потерь, но и явной ненужности та-

ких операций, что, возможно, было следствием того, что кто-то в командной верхушке этим хотел «щелкнуть по носу» иных командиров таких отрядов, многие из которых были, может, и смелыми бойцами, но бестолковыми командирами.

Ударные отряды в условиях той войны использовались как расходный материал, дабы как-то дотянуть войну до конца. При отсутствии же четкой их организации, кадровой политики, планирования операций интересы спонсоров, партий или, наконец, своего узкого окружения вели к разложению отрядов. Тогда из этих отрядов хорошие бойцы уходили, зато в списке появлялись различные нужные люди с нужными связями.

Такие лоботрясы в новой военной форме, с пистолетами за поясом и на «иномарках», занимали позиции по штабам и ресторанам и тем самым дискредитировали эти ударные отряды, а вместе с ними — и боевые заслуги их бойцов.

Все это вело к тому, что сами такие отряды пополнялись все чаще людьми без особо твердых принципов и способностей, а то и просто всяким отпетым сбродом.

Боевое товарищество подрывалось, а военное искусство заменялось пропагандистской шумихой, и в результате воинский дух в боях не возрастал, а падал.

К сожалению, участие в боевых действиях нередко способствует развитию авторитарного мышления, а попросту говоря, заносчивости — в первую очередь у командного состава.

Сербский народ, особенно в Боснии и Герцеговине, склонен к нарциссизму и шовинизму, и закономерно, что сербские командиры таких ударных отрядов во многих случаях обладали непомерным самолюбием.

Там, где эта заносчивость проявлялась чрезмерно, начинался этап очковтирательства. Благодаря многим журналистам, политикам, замполитам (офицерам, ответственным за мораль и религию) и сотрудникам спецслужб подобные тенденции в командном составе тех же сербских войск культивировались.

Это приводило к взаимным конфликтам тех или иных командиров без всякого на то серьезного основания, но в дальнейшем могло привести к вооруженным столкновениям.

В итоге вместо того, чтобы заниматься боевой подготовкой и подбирать новых бойцов в отряд, командиры ударных отрядов окунались в различные политические и криминальные дрязги и в итоге становились объектом манипуляций различных политических центров как в сербской среде, так и вне ее.

Командиры этих отрядов часто мало уделяли внимания изучению военного искусства, зато много сил и времени тратили на вопросы усиления своего личного влияния в местной среде. Возможно, будь у этих командиров профессиональные штабные офицеры, тут была бы соблюдена нужная пропорция, однако таких офицеров в отрядах подобного рода было мало, практически и не было.

Так как такие ударные отряды находились, по сути, вне воинской организации, то высшее командование в эти отряды кадровых офицеров не направляло, а добровольно им попасть туда было тяжело как из-за кадровой политики командования, так и из-за самой среды, не принимавшей чужаков, тем более что рядом не слишком умных сербских политиков была развернута пропагандистская кампания против офицеров ЮНА как «комуняра» (комунјара — коммуняка) и «предателей».

Впрочем, и управление военной безопасности ВРС и СВК по указанию из управления военной безопасности Югославской армии вело самую настоящую спецоперацию против подобных отрядов, организовывало притом и кампанию в СМИ против таких формирований как «банд националистов и уголовников». В данном случае целью выступали отдельные командиры, которые путем подготовки отчетов и справок максимально очернялись, так что со временем логичным выглядело бы их устранение с командной должности, а то и из мира живых.

Между тем в сербском обществе весьма важна фигура лидера, который олицетворяет определенную идею. В данном случае в силу национального характера войны идея была национальная и, соответственно, командиры должны были быть националистами, а то, что среди таких лидеров было немало морально непорядочных людей — вопрос иного плана, который и должны были решать органы безопасности и отделы кадров, однако при этом следовало помнить, что лидерами по указанию не назначаются, а становятся.

В данном случае речь шла о гражданской войне и требовалось уже приспособляться к существовавшим условиям, а не ломать то, что складывалось в обществе усилиями той части, которая как раз и была опорой власти при ведении боевых действий.

Конечно, в среде фронтовых кадров хватало и ошибок, и незнания, и преступлений, но ведь от них не избавлена ни одна армия мира.

Среда новых сербских фронтовых командиров не могла быть избавлена от всех современных болезней общества, и потому немалый процент подобных кадров, появившихся в обществе так называемым «революционным» путем, проявили, в общем, не слишком большое усилие в изучении военного дела и нередко предпочитали отличаться в «зачистках», в которых «полицейская» работа нередко переходила в обычный бандитизм.

Естественно, что подобный элемент вызвал резкое недовольство кадров как ЮНА, так и органов внутренних дел, и во многих случаях это недовольство было более чем справедливым.

Часто появлялись группы, не игравшие никакой существенной роли в боевых действиях. Зато они отличались в пьянках, грабежах и убийствах несербского населения (а иной раз и сербского) и торговле наркотиками.

Совершенно ясно, что существование подобных групп имело только отрицательный эффект. Однако все подобного типа группы как раз и существовали не из-за фронтовой необходимости, а из-за личных интересов тех или иных представителей политической или военной номенклатуры, и как раз эти чиновники и препятствовали эффективной борьбе против подобных групп.

К тому же со временем — к 1993 году — органы безопасности покончили с подобным явлением, да и многие из этих групп сами уже исчезли, ибо грабить было больше некого, так что одни из них покинули фронтовые просторы, другие нашли себе места поспокойнее в военной или политической организации, а третьи вступили уже в действительно боевые «интервентные» и «специальные» подразделения.

Вместе с тем естественной и закономерной работе органов безопасности по борьбе с подобными группами был придан совершенно излишний политический уклон.

Очень отрицательно сказывался идейный раскол, существовавший в сербском обществе. Кадровые офицеры среднего и в особенности высшего звена прошли школу ЮНА и в большинстве все-таки придерживались коммунистических взглядов, которые были ими усвоены во времена социалистической Югославии.

В сербских войсках — как в ВРС, так и в СВК — действовала КОС (контраобавјештајна служба — контраобавештајна служба — контрразведывательная служба) — контрразведка управления военной безопасности, которая была нацелена на борьбу с противниками власти в Белграде и которая иных критериев в оценки «внутреннего неприятеля», нежели те, которые были ею применяемы во времена СФРЮ, не имела.

Управления же военной безопасности ВРС и СВК практически подчинялась управлению военной безопасности Армии Югославии и находились под плотным политическим контролем движения СК-ПЮ (Савез комуниста — покрет за Југославију — Савез комуниста — покрет за Југославию — Союз коммунистов — Движение за Югославию), позднее переформированного в ЮЛ (Југословенска левица — Југословенска левица — Югославские левые), которое придерживалось коммунистической идеологии.

Собственно, и сам последний министр обороны СФРЮ генерал Велько Кадиевич в своем послевоенном интервью государственному каналу Сербии РТС, данному в 2007 году в Москве, открыто жаловался на отсутствие контроля над Управлением военной безопасности.

В то время с июля 1991 года по май 1992 года начальником управления военной безопасности ЮНА был генерал-майор Александр Васильевич, занимавший до этого (с июля 1990 года) должность заместителя начальника этого управления.

Александр Васильевич благодаря своей должности играл важную роль в ходе войны в Хорватии, но сам Кадиевич его впоследствии как раз и обвинял в том, что тот скрывал многие данные и в большей мере следовал указаниям адмирала Бранко Мамулы, который находился на должности министра обороны СФРЮ с 1982 по 1987 год до назначения на эту должность Велько Кадиевича⁴⁷.

Как раз при адмирале Мамуле Александр Васильевич в 1986 году и стал начальником военной контрразведки в Управлении военной безопасности.



Бранко Мамула в силу своего положения и личных способностей смог в годы нахождения на посту министра обороны установить надежный контроль над Управлением военной безопасности, которому починялись службы разведки (ВОС) и контрразведки (КОС), тем более что до этого он находился на должности начальника Генерального штаба ЮНА (1979–1982 гг.) и, даже уйдя с поста министра обороны, сохранил контроль над военными спецслужбами.

Как раз адмирал Бранко Мамула и супруга президента Сербии Слободана Милошевича Мира Маркович возглавили созданное тогда движение коммунистической направленности СК-ПЮ⁴⁸.

Подобный шаг привел к своеобразному раздвоению политики Белграда в области идеологии, ибо, с одной стороны, власть от «титовского» коммунизма официально в лице СПС (Социалистической партии Сербии) Слободана Милошевича и ДПС (Демократической партии социалистов Черногории) Момира Булатовича дистанцировалась, но через СК-ПЮ продолжила следовать этой идеологии.

Это не могло не отразиться на положении дел в Республике Сербской и в Республике Сербская Краина, тем более что в состав этой организации удалось, несмотря на все усилия, привлечь лишь 40% бывших членов Союза коммунистов Югославии из состава

офицерского корпуса, а также младшего командного состава и гражданских служащих ЮНА⁴⁹.

Тем самым Управление военной безопасности стало главным механизмом по распространению влияния движения СК-ПЮ в Республике Сербской и в Республике Сербская Краина, что дополнительно обостряло положение.

При том сама партия СК-ПЮ, позднее переименованная в «Югославских левых», действовала, как правило, через официальные государственные органы, пользуясь личными связями своих сторонников из старого аппарата, и главный упор сделала на армию и милицию, в особенности в верхних звеньях, и, разумеется, на спецслужбы.

Что давало партийное влияние в этих звеньях — объяснять не надо, тем более что это касалось практически воюющей страны, в которой почти вся власть находилась в руках этих звеньев.

Со временем СК-ПЮ полностью подчинил себе военную безопасность, определяя в ней кадровую политику, что стало причиной частых смен в ней.

В результате военная контрразведка и Армии Республики Сербской, и Армии Республики Сербская Краина, выполняя поставленную задачу борьбы против «паравойних» (незаконных вооруженных) формирований, «врагов народа» продолжала искать там, где это она делала в бывшей СФРЮ — в среде сербских националистов.

Бойцы ударных отрядов как раз под категорию «врагов народа» и попадали, ибо сербские добровольцы, составившие большинство в так называемых «интервентных» подразделениях, в основном шли на войну, а тем более вступали в такие подразделения под влиянием идеологии сербского национализма.

Особенно абсурдной такая кампания была для Республики Сербская Краина, чье население из-за массового отъезда сербов не превышало двух сотен тысяч человек.

Армия Республики Сербская Краина испытывала постоянные проблемы с пополнением своих разведывательно-диверсионных и штурмовых подразделений в области Книнской Краины.

Дислоцированные здесь 39-й Банийский (область Бания), 21-й Кордунашский (область Кордун), 15-й Ликский (область Лика), 7-й Далматинский (Книнский) корпуса на бумаге насчитывали до трид-

цати тысяч военнослужащих и располагали 10–15 тысячами резервистов, но на практике это число было меньше в силу частых отпусков, а также самовольных отлучек и дезертирств.

ФОТО 56. Сербский танкист в Книнской Краине в 1992 году / Желько Синобад



ФОТО 57. Хорваты атакуют в районе Милевацкого плато в июне 1992 года



ФОТО 58. Операция хорватских войск «Буря» // Balkan Battlegrounds: A Military History of the Yugoslav Conflict, 1990–1995. Diane Publishing Company, 2003

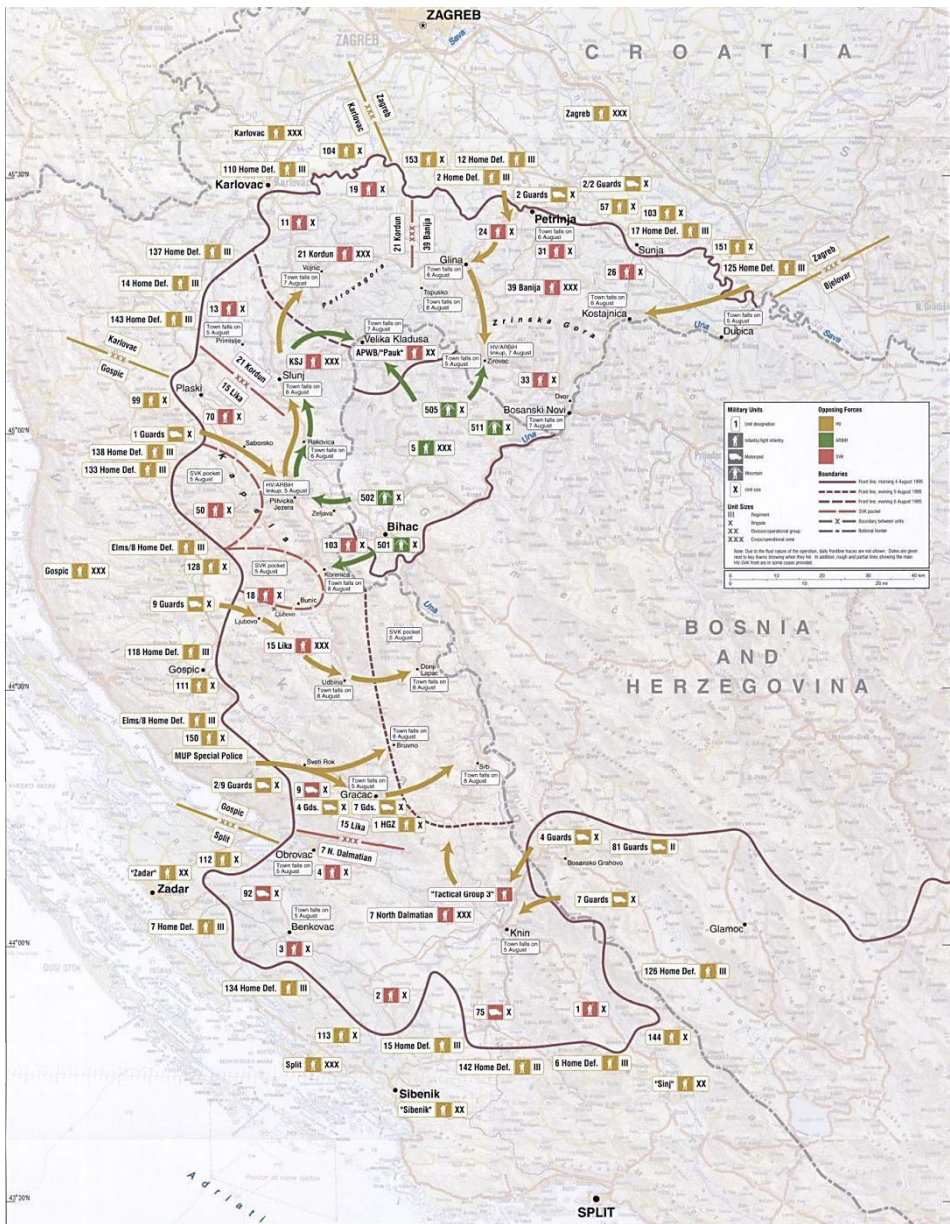

В операциях в районе Милевацкого плато в июне 1992 года, в районе Масленицы (22–24 января 93 года) и за Медакский выступ (9–17 сентября 1993 года) силам СВК был нанесен тяжелый урон и были потеряны значительные территории.

В таких условиях действия военной безопасности выглядели как подрывная деятельность против самой Республики Сербская Краина, и действительно, она, а точнее, ее так называемая Книнская Краина (один из трех географически разделенных регионов) была полностью разгромлена хорватскими войсками в операции «Буря».

Сама борьба против добровольческих групп, которая велась в СВК, привела к тому, что к началу хорватской операции «Буря» таких групп в РСК практически не осталось.

ФОТО 59. Сербские танки, захваченные под городом Глина в ходе операции «Буря»



Между тем еще в январе-феврале 1993 года в составе СВК насчитывалось 4300 добровольцев, главным образом из Сербии и Черногории, но были добровольцы и из других стран, как, например, из России, Украины, Болгарии и Румынии⁵⁰.

Достаточно важную роль в 1992–1994 годах на просторах тогдашней РСК сыграли добровольцы СРС (Српска радикална странка — Сербская радикальная партия), так называемый Косовско-Топлиц-

кий добровольческий отряд, созданный в Южной Сербии, в том числе на территории Косово и Метохии, СДГ Желько Ражнатовича «Аркана», отряд «Вукови са Вучияка» из Пырнявора в Республике Сербской, четнический отряд воеводы Йово Остоича из Воеводины и добровольческий отряд «Шилтови» из Глины Синиши Мартича, в котором было много как местных сербов, так и добровольцев⁵¹.

Разумеется, тут было немало недостатков. Согласно Милисаву Секуличу, добровольцы СДГ часто не хотели подчиняться военному командованию СВК, причем, имея поддержку из Белграда, часто занимались бандитизмом, агрессивно вели себя как между собой (вплоть до случаев убийств и ранений), так и по отношению к военнослужащим СВК⁵².

Однако так как СДГ действовала в интересах службы государственной безопасности Сербии, то как раз против нее командованием СВК никаких мер не предпринималось.

Большой проблемой для командования СВК было то, что как бойцы СДГ, так и других добровольческих отрядов не возвращали полученное оружие, а увозили с собой в Сербию.

Вместе с тем вывоз оружия был проблемой и для всех остальных подразделений и частей СВК, и часто имелись покровители на самом высшем уровне.

Для борьбы с такими явлениями и существовала военная полиция, подчиненная военной безопасности.

Впрочем, все тут понимали, что вывоз оружия, драки, пьянство, неподчинение — лишь повод, чтобы планомерно «зачистить» Республику Сербская Краина от добровольческих формирований.

По какой-то странной логике, граничащей с ее отсутствием, ряд офицеров, генералов, политиков и сотрудников спецслужб считали, что Краину надо зачистить не только от добровольцев, но и вообще от всех «нештатных» штурмовых (то есть ударных) формирований, так как те слишком, по их мнению, выделялись из основной массы.

Так, командование СВК планировало в ходе войны по таким причинам расформировать даже дислоцированный на полигоне Слунь 41-й диверсионный отряд, в котором большинством были местные «краинские» сербы и который был регулярным подразделением СВК⁵³.

Негативную роль играла и навязанная из Белграда борьба с «четнической» идеологией и ее проводниками, что приводило и к борьбе со всем добровольческим движением, несмотря на то, что не все добровольцы были четниками.

В таких условиях попытка создания четнического полка «Петар Мыркшич», который мог бы организовать постоянный набор добровольцев извне, предпринятая в ходе перемирия движением «Сербские четники» под руководством Раде Чубрило, была воспринята военной безопасностью в штыки, и хотя на парад собралось около 1000 человек, полк так и не был создан, зато самому Раде Чубрило пришлось впоследствии определенное время провести в тюрьме⁵⁴.

В подобной борьбе военная безопасность СВК, как, впрочем, и ее коллеги из ВРС и Войска Югославии, достигла определенных успехов и ее офицеры хорошо усвоили, чего государство позволять «не может».

Правда, то, что архивы СВК, содержащие данные о сербских командирах и добровольцах, в августе 1995 года попали в хорватские руки вместе с остальными архивами Главного штаба СВК, привлекло куда меньше внимания сотрудников этой безопасности.

При столь упорной борьбе с «четничеством» организовывать прием и размещение добровольцев извне было «несвоевременно».

В это же время само использование даже имевшихся людских ресурсов РСК было крайне неудовлетворительным, ибо в силу высокого уровня коррупции и низкого уровня заботы о социальной сфере происходил отток из РСК не только беженцев из Хорватии, которые расселились на территориях под контролем правительства РСК, но и местного сербского населения.

В результате любые попытки того, чтобы отряды добровольцев, как местных, так и приезжих, создаваемые инициативой снизу, получили большую роль в воинской организации, наталкивались на противодействие органов военной безопасности, считавших, что для задач по сохранению уже существовавших линий фронта достаточно имеющихся сил.

Помимо этого, иные старшие и высшие офицеры, получив достаточно большую власть, стали страдать чрезмерным самомнением и нетерпимо относились к авторитету командиров подобных ударных отрядов.

Такое явление традиционно для воюющих армий, почему, собственно, они часто и являются источником различных революций.

В социалистическом обществе, лишенном религиозных идеалов и национальных традиций воинской культуры, подобное явление приобретало нередко болезненные формы, хорошо знакомые русскому читателю по истории Второй мировой войны, в частности по описанной Константином Симоновым еще в советские времена фигуре генерала Льва Мехлиса, о котором еще более негативно отзывался в своих мемуарах Илья Григорьевич Сталинов⁵⁵.

Существует, впрочем, еще один подобный пример — покойный вождь Северной Кореи Ким Ир Сен, бывший достаточно способным командиром партизан, а затем и главнокомандующим армии, воевавшей против достаточно мощной коалиции во главе с армией США. Однако его боевой опыт вряд ли дал ему возможность выучить тайны всех областей науки и техники, которые согласно СМИ КНДР, не могли бы развиваться без его чуткого руководства и его идеологии чучхе.

Иосип Броз Тито, будучи, несомненно, куда более образованным человеком, нежели Ким Ир Сен, в то же время вел себя схожим образом, а в СФРЮ после его смерти стало модно в среде как политической, так и военной номенклатуры копировать манеры поведения усопшего Тито.

Последний же, несмотря на все свои речи о всеобщем братстве с мировым пролетариатом и угнетенными всего мира, себя вел как восточный деспот, готовый принимать любую похвалу, но болезненно реагирующий на любую критику. Естественно, независимое поведение командиров ударных отрядов подобных представителей номенклатуры, копировавших Тито, раздражало.

Тем самым, допустив создание таких отрядов и пользуясь их результатами на фронте, как только сверху давали указание остановить активные боевые действия, некоторые командиры частей при поддержке военной безопасности переходили к практике давления с конечной целью их роспуска.

Так как дело касалось не подопытных лягушек, а живых людей, то такая политика вызывала у участников этих отрядов нередкие взрывы эмоций, а затем депрессию и ненависть к командованию.

Организационные решения, которые могли бы обеспечить существование добровольческих отрядов в их первоначальном виде — как часть воинской организации, командование не рассматривало.

Между тем положение на фронтах, когда шли постоянные и достаточно кровопролитные бои, где стороны на местности широко применяли бронетехнику, артиллерию и мины, как противопехотные, так и противотанковые, требовало подобных решений. Нужны были инициативные командиры, которые могли быстро реагировать на постоянно меняющуюся обстановку. На практике же всякая инициатива, не поддерживаемая командованием, подавлялась самой окружающей средой, для которой отлично подходила спускаемая сверху линия на пассивность.

Это оказалось большой слабостью сербских войск при проведении наступательных операций даже на тактическом плане, а в 1995 году просто обнаружилось, что нужного числа ударных отрядов, представлявших единственную эффективную маневренную силу на поле боя, для боевых операций сил ни у ВРС, ни тем более у СВК нет.

Любая армия должна иметь своего рода ударный кулак, способный действовать в критических моментах на критических направлениях, и подобный кулак создается из людей, которые должны иметь привилегированное положение в обществе, а главное — верить в идеи, которые защищает армия.

В рядах ВРС подобного не происходило, и потому многие подразделения разбежались с началом боев, мало обращая внимания в данном случае на привычную для сербского общества фразеологию о собственном превосходстве над остальными народами, переходившую часто все границы приличия и здравого смысла.

Армия Республики Сербской оказалась не в состоянии противостоять противнику, и лишь благодаря давлению НАТО и США, не желавших новой революции в Белграде, осенью 1995 года силами армии Боснии и Герцеговины и армии Хорватии не была захвачена вся Боснийская Краина, включая Баня-Луку.

В отличие от армии Хорватии и армии Боснии и Герцеговины, в которых шла планомерная работа по созданию нужного числа подразделений и частей, способных к маневренным действиям, в ВРС и СВК не проводилось работы по планомерному созданию, организа-

ции и подготовке достаточного числа разведывательно-диверсионных и штурмовых подразделений из числа добровольцев из уже обстрелянных кадров.

В РС и РСК произошло естественное для любой гражданской войны растворение кадровых частей ЮНА в местной среде, однако при этом другой столь же естественный для таких же гражданских войн процесс по созданию «элитных» частей был сознательно остановлен из Белграда.

В итоге из армии, унаследованной от ЮНА, в РС и в РСК было создано, по сути, ополчение, привязанное к собственным селам и поселкам.

Помимо этого следует учитывать, что ВРС и СВК возникли из ЮНА, которая, как и всякая армия социалистического типа, имела две характерные болезни — вмешательство партийных органов в процесс командования и руководства войсками, а также такое же вмешательство спецслужб во все поры воинской жизни путем создания агентурной сети в них.

Возможно, в иных условиях подобная сеть могла сыграть положительную роль, однако в данном случае этого произойти не могло в силу самих кадров этих спецслужб. Эти кадры в социалистические времена, за исключением небольшой группы особо доверенных, вырастая в числе, создали своего рода конвейер по борьбе против идеологического противника, не чураясь и провокаций.

Насколько бессмысленной была подобная борьба, показал распад СФРЮ, когда как раз сотрудники спецслужб и были теми, кто, совершая противоправные действия, привел к распаду собственного государства, ибо пресловутые враги народа никакого влияния на принятие политических решений не имели.

Однако, помимо абсурда идеологии, негативное влияние на военную организацию имел сам характер кадров этих спецслужб, ибо, не отрицая, что значительное количество сотрудников этих спецслужб вели себя вполне профессионально, в то же время не менее значительным было число очевидно неспособных кадров, свою карьеру построивших на провокациях и беззаконии.

Закономерно, что такие кадры были подвержены коррупции, ибо никаких моральных ограничений не имели.

Так как спецслужбы получили с началом войны огромные права, то вышеупомянутое обстоятельство благоприятствовало тому, что в местной родоплеменной среде силами спецслужб создавались организованные преступные группировки. При этом шли либо на политическую дискредитацию, либо на прямое физическое устранение тех, кто был несогласен с подобной политикой, в том числе в рядах самих спецслужб.

Если бы эти группировки занимались только криминалом, возможно, на самих боевых действиях это не так сильно бы и отразилось, однако, получив доступ к власти и деньгам, они начали вмешиваться в сферу боевой подготовки войск, в их организацию и подбор кадров, и таким своим вмешательством препятствовали естественному процессу создания новых подразделений и частей.

Вышеупомянутые кадры спецслужб, напрямую поддерживаемые из Белграда, практически блокировали попытки создать в войсках маневренные и подготовленные подразделения, ибо очевидно, что им вполне хватало существовавших подразделений и частей, в которых часто лично неспособных командиров было легко контролировать не менее неспособной агентурой, умелой лишь в интриганстве и выдумывании самой абсурдной лжи.

Командование в таких условиях было полностью парализовано, что и вышло на поверхность в августе-сентябре 1995 года.

После окончания операции хорватских войск «Буря» в Книнской Краине и разгрома сил СВК Генштаб армии Хорватии начал готовить новую операцию против сербских войск, уже на территории Боснии и Герцеговины.

По приказу генерала Анте Готовины силы 4-й и 7-й гвардейских бригад хорватской армии были переброшены опять в район Грахово, захваченный в ходе операции «Лето».

Отсюда ими главный удар был нанесен по Дрвару, который с начала августа был подвергнут массированному артиллерийскому огню.

Им противостояли силы 2-го Краинского корпуса под командованием генерала Томанича, и так в значительной мере деморализованные потерей Грахово и Гламоча, где многие военнослужащие корпуса оставили свои дома и нивы.

ФОТО 60. Уничтоженные сербские БРДМ



Тем не менее армии Хорватии пришлось месяц бороться ради прорыва сербской обороны под Дрваром, и лишь благодаря авиаударам НАТО 8 сентября город пал.

В результате того что 2-й корпус был практически разгромлен в ходе этой операции, в сентябре 1995 года, после падения Дрвара этот корпус фактически распался⁵⁶.

Затем армия Хорватии перешла к новому этапу наступления — операции «Маэстрал» (Majestral — маэстрал — магистраль), Для участия в ней командующий хорватскими войсками генерал Анте Готовина привлек две гвардейские бригады армии Хорватии (4-ю моторизованную и 7-ю механизированную) и две гвардейские бригады ХВО Херцег-Босны (1-ю моторизованную и 3-ю моторизованную).

После падения Дрвара сербская оборона распадается и противник устремляется на Яйце и Шипово и прорывает линию фронта в районе города Шипово. Хорваты силами 4-й гвардейской бригады захватили Шипово 12 сентября, а силы их 7-й гвардейской бригады захватили важный горный перевал Млиниште⁵⁷.

ФОТО 61. План операции армии Хорватии и ХВО Херцег-Босны «Маэстрал» /
 Б. Танев

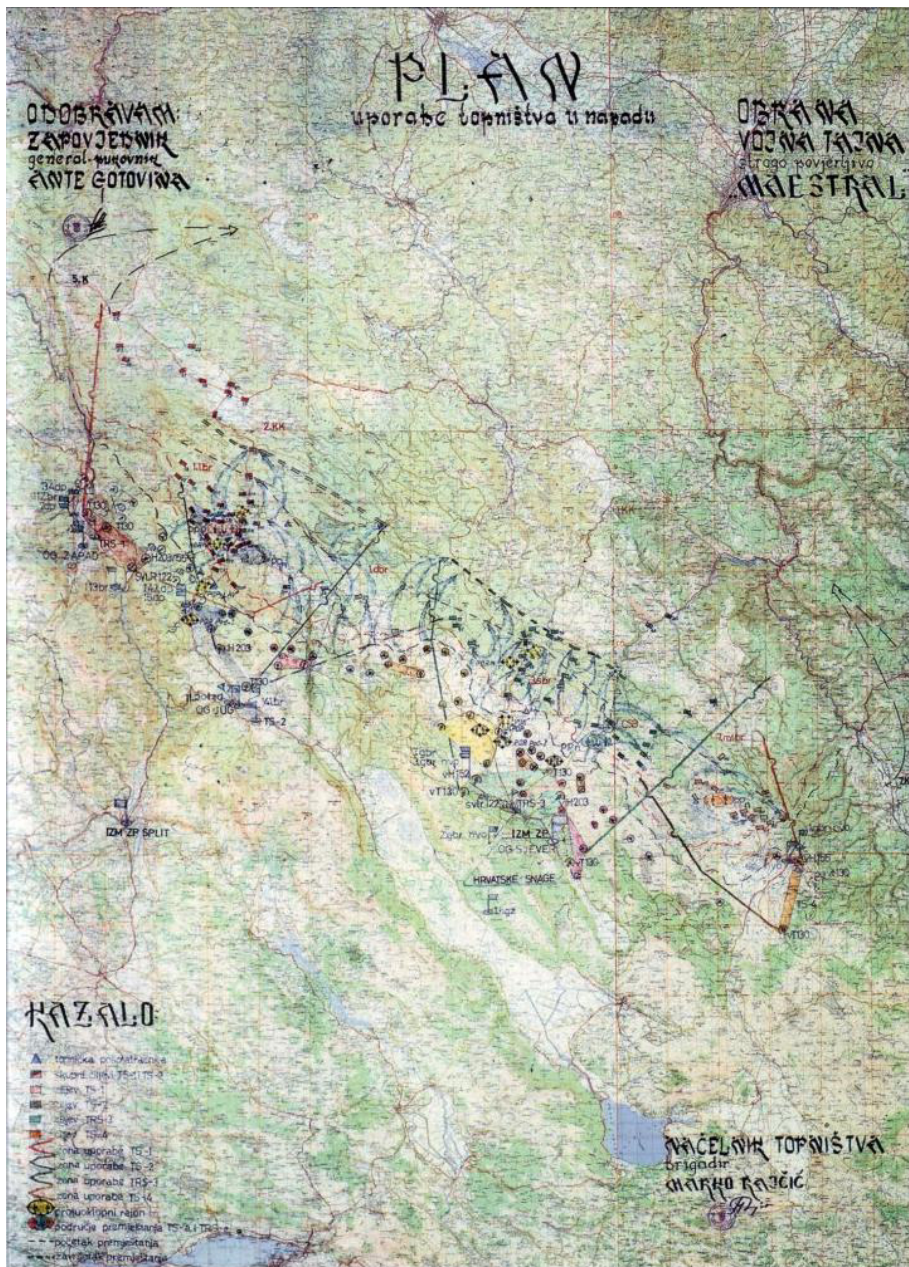

13 сентября 1995 года армия и полиция Хорватии и ХВО Херцегов-Босны совместно с силами 7-го корпуса армии Боснии и Герцеговины захватили всего за один день при весьма слабом сербском сопротивлении город Яйце, причем при входе в Яйце ХВО открыла огонь по мусульманам, дабы те не вошли первыми.

Военная машина сербов к этому времени оказалась в глубоком кризисе, а командиры корпусов лично тут решали не так уж много, ибо весьма отрицательно показало себя вмешательство гражданской власти в командование путем существования «кризисных» (кризисных, чрезвычайных) штабов гражданской власти, не подчинявшихся власти военной⁵⁸.

Это вело к тому, что какой-нибудь политик мог сам распорядиться об эвакуации населения из прифронтовой полосы, что автоматически вело к рассыпанию фронта: солдаты уходили с позиций и начинали спасать свои семьи⁵⁹.

В ходе операции сербские войска действовали нескоординированно⁶⁰.

Пока одни части или подразделения сражались, другие самовольно отступали, открывая фланги и тылы своих соседей, чем выделялись части, переброшенные из восточной части Республики Сербской, и не раз подобные вначале относительно организованные отходы оборачивались паническим бегством⁶¹. Содействия и связи между соседями часто не было, что приводило к попаданию бойцов под «свой» огонь или под свою артиллерию.

Многие части, а то и соединения ВРС оставались пассивными до конца операции⁶².

К тому же важная роль в боевых действиях принадлежала авиации НАТО, хотя и прекратившей авиаудары 14 сентября (официально операция была окончена 21 сентября), но успевшей в значительной мере уничтожить систему управления, связи, снабжения и транспорта Войска Республики Сербской и сламывавшей психологически бойцов на фронте и население в тылу.

При этом в ходе операции НАТО “Deliberated Force”, шедшей с 30 августа по 14 сентября, хорватские боевые самолеты также без особых помех действовали по сербским войскам. Хорваты в операциях 1995 года в Боснийской Краине применяли и вертолетные де-

санты, используя вертолеты Ми-8 и Ми-24. Последние также использовались для огневой поддержки.

ФОТО 62. Американский истребитель-бомбардировщик F-16 совершает взлет с авиабазы Авиано в ходе операции “Deliberated Force”



Согласно вышедшему тогда сообщению Главного штаба ВРС, к сентябрю 1995 года Хорватия перебросила в Боснию и Герцеговину свыше 15 своих бригад, насчитывающих 70 тысяч бойцов, 180 танков, 120 бронетранспортеров, 280 орудий и 36 РСЗО на направлении Дрвар — Грахово — Гламоч — Яйце. Хорватское командование, однако, заявило (это подтвердилось после войны), что в Боснийской Краине действовали пять гвардейских бригад армии Хорватии и три «домобранских» полка, как и три гвардейские бригады ХВО Херцег-Босны. Командовал всеми хорватскими войсками генерал Анте Готовина.

Система командования ВРС стала давать все большие сбои, и впоследствии в доставленном в международный трибунал в Гааге личном дневнике Ратко Младича описывалось, что в самом штабе ВРС и в командовании 2-го корпуса ВРС принимались решения, о которых генерал Ратко Младич не знал.

Стоит заметить тут, что некоторые операции армии Хорватии не удавались: провалилось наступление армии Хорватии с другого направления, с территории самой Хорватии через реку Уну в направлении на Приедор. Было оно начато 18 сентября (операция «Уна») десантом из состава 1-й и 2-й гвардейских бригад на амфибийных машинах через реку Уну в районе Козарской Дубицы и Босанского Нового. Был предпринят десант и через реку Саву силами 125-го полка с территории Хорватии.

ФОТО 63. 125-й полк армии Хорватии переправляется через Саву



Однако сербы знали об операции, и силы специального назначения МВД РС, местные подразделения ВРС и силы 39-го Банийского корпуса СВК, выведенного сюда в августе 1995 года, встретили десант огнем, подбив несколько амфибий, причем пострадало спецподразделение 2-й гвардейской бригады хорватской армии — батальон «Мамбы».

Само быстрое течение реки Уны задержало военных инженеров хорватской армии, и хотя силы 1-й и 2-й гвардейских бригад армии Хорватии смогли по понтонному мосту переправиться на другой бе-

рег, но в силу неудовлетворительной организации переправы, запоздания с переброской танков и, наконец, сообщений о вылете авиации с авиабазы Маховляни под Баня-Лукой они на следующий день отступили, понеся в этой операции тяжелые потери — свыше полусотни погибших и утонувших.

При этом поддержка США в данном случае сыграла роковую роль, ибо как раз американцы советовали проводить операцию на данном участке.

Однако на главном участке фронта действия шли более успешно, и к концу своей операции «Магистраль-2» силы хорватской армии и ХВО Херцег-Босны к 30 сентября приблизились к городу Мырконич-град, где и заняли позиции.

Одновременно с хорватами на сербские позиции наступали и боснийские мусульмане. Армия Боснии и Герцеговины свое наступление начала позже армии Хорватии, после окончания авиаударов НАТО по сербам.

В ходе наступления 10 сентября силы 2-го и 3-го корпусов армии Боснии и Герцеговины, как и отряд «Эль-Моджахед», действовавший на острие удара, смогли разгромить силы Тактической группы «Озрен» сербского 1-го Краинского корпуса и тем самым лишить 1-й Краинский корпус ВРС возможности выделить резервы на угрожаемые в Краине направления.

В ходе отступления с Озрена сербские войска потеряли до полутысячи убитыми и пленными, под угрозой падения оказался город Добой.

Затем, назначив командующим силами армии Боснии и Герцеговины в Боснийской Краине генерала Вахида Каравелича, Генеральный штаб армии Боснии и Герцеговины в Боснийской Краине создал три оперативные группы: «Север» под командованием бригадира Мирсада Селмановича, «Центр» под командованием генерала Атифа Дудаковича и «Юг» под командованием генерала Мехмеда Алагича.

Воспользовавшись разгромом 2-го Краинского корпуса ВРС и тяжелым положением 1-го корпуса Краинского ВРС, в наступление перешел 5-й корпус армии Боснии и Герцеговины, нанеся удар в районе Босанской Круппы, где до 17 сентября 1995 года линия фронта проходила через центр города.

ФОТО 64. Операция 2-го и 3-го корпусов армии Боснии и Герцеговины по наступлению на горный массив Озрен в сентябре-октябре 1995 года

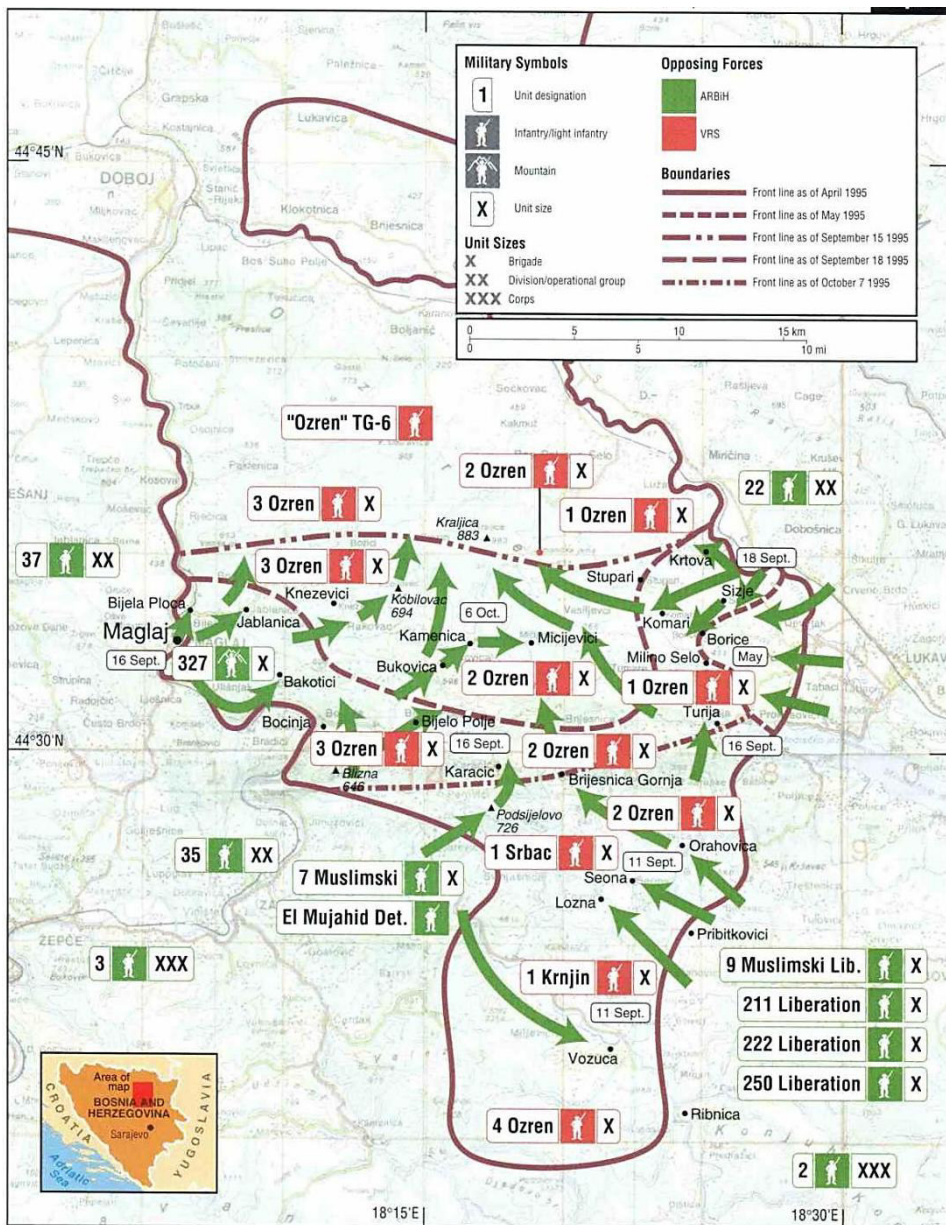

17 сентября силы 511-й горной бригады 5-го корпуса армии Боснии и Герцеговины прорвали сербские позиции и штурмом захватили Босанску Крупу.

Утром 13 сентября 1995 года силы 5-го корпуса из состава группы «Север» силами 505-й, 503-й и 511-й бригад начали операцию «Сана-95»⁶³.

После прорыва сербских позиций в районе Хыргара в прорыв были введены дополнительные силы, а одновременно был совершен обходной маневр через горный район Гырмеч по направлению к Босанской Крупе⁶⁴.

Оказавшись под угрозой окружения, сербские войска начали 16 сентября отступать из Босанской Крупы, и утром 17 сентября в город вошли силы 5-го корпуса. После этого силы оперативной группы «Север» 19 сентября взяли поселок Луца Паланка, продвинулись по направлению к городу Сански Мост и затем остановились, заняв оборону⁶⁵.

Одновременно с направления Бихача силы 5-го корпуса (501-я, 502-я, 506-я, 510-я и 517-я бригады), составившие оперативную группу «Центр», наступали по направлению к Босанскому Петровацу, который был занят 14 сентября. Затем 15 сентября этими силами был занят город Ключ, в чем важную роль сыграла 510-я бригада, составленная из беженцев из Ключа и Санского Моста.

Командование армии Боснии и Герцеговины тогда начало переброску в Боснийскую Краину сил своих 1-го и 7-го корпусов и после прибытия свежих сил организовало новое наступление.

На объединенном штабном совещании 7-го корпуса и 17-й Краинской бригады, прошедшей на Петровацком плато 21 сентября 1995 года, командующий 5-м корпусом генерал Атиф Дудакович заявил: «мы имеем 27 дней, и что сделаем и освободим за эти 27 дней, то и сделаем. Потом “международное сообщество” не допустит продолжения, хотя мы еще можем, оправдываясь “непослушностью”, получить еще два дня»⁶⁶.

Сербское командование, рассчитывая, что после прекращения авиаударов НАТО сможет справиться с мусульманами, попыталось организовать контрнаступление против сил армии Боснии и Герцеговины.

В начале октября сербские войска, включая силы специального назначения СДБ Сербии, в том числе отряд СДГ Желько Ражнатовича «Аркана», перешли в контрнаступление под Ключем.

Дополнительным стимулом сербам было то, что хорватское командование к тому времени остановило свои войска, не желая усиления боснийских мусульман.

Командование 7-го корпуса армии Боснии и Герцеговины, узнав о наступлении сербских войск, отказалось от эвакуации Ключа и дало приказ войскам на переход в наступление. Сербь практически сразу начали отступать, и силы 5-го и 7-го корпусов 10 октября в 3 часа утра начали наступательную операцию «Сана». Форсировав реку Сана, к 5 часам утра они подошли вплотную к городу Сански Мост⁶⁷.

ФОТО 65. Бойцы 5-го корпуса армии Боснии и Герцеговины на «Праге» // bosanski Petrovac.blogspot.ru



Оперативная группа ВРС, созданная из сил 1-го и 2-го Краинских корпусов для обороны Сански Моста, была разбита за несколько дней вследствие наличия большого числа открытых участков в сербской

обороне. На следующий день город был взят мусульманами в полукольцо, и по сербским силам в нем артиллерия вела массированные обстрелы. Хотя сербская артиллерия вела ответный огонь, а наносили по мусульманам удары и сербские вертолеты, сербское население и войска начали из города бежать. Силы армии Боснии и Герцеговины (502-я, 503-я, 505-я и 17-я Краинская бригады) вошли 12 октября в Сански Мост, и к вечеру в отеле «Сана» был создан командный пункт командующего 5-м корпусом генерала Атифа Дудаковича⁶⁸.

Резервов у командования ВРС больше не было, ибо одновременно в наступление перешли силы 1-го корпуса армии Боснии и Герцеговины. Его 14-я дивизия, перейдя в наступление на Игмане, несмотря на то что ее командующий Заим Имамович погиб 9 октября, смогла 12 октября на отдельных участках практически пробиться к линиям фронта 81-й дивизии под Горажде, до которой оставалось всего девять километров.

Одновременно с армией Боснии и Герцеговины в наступление опять перешли хорваты в рамках операции «Южное направление» (Južni potez — южни потез). К этому времени в районе Шипово под командованием генерала Анте Готовины была сконцентрирована большая группировка хорватских войск, включавшая 4-ю и 7-ю гвардейские бригады, 1-й гвардейский корпус специального назначения (фактически бригада), 1-ю, 2-ю и 3-ю гвардейские бригады ХВО, а также ряд подразделений специального назначения армии Хорватии и ХВО, а также МВД Хорватии и Херцег-Босны.

В ходе операции «Южное направление», начатой 8 октября, разбив сербские силы, хорватские войска на следующий день захватили город Мыркониц-град, а затем, продолжив наступление, захватили горный массив Маняча, под которым находится Баня-Лука — главный город всей Боснийской Краины, и подошли вплотную к поселку Бочац, от которого до Баня-Луки оставалось 23 километра.

Сербские войска были разгромлены, потеряв несколько сот убитыми и несколько сот пленными. Позднее, в 1996 году, группа патологоанатомов из Военно-медицинской академии Белграда во главе с доктором Зораном Станковичем на православном кладбище в Мыркониц-граде нашла скрытое массовое захоронение, в котором лежал 181 сербский военнопленный и гражданский.

остановить силы 5-го корпуса, пригрозив в противном случае начать авиаудары по ним.

ФОТО 67. Бои 5-го корпуса армии Боснии и Герцеговины в ходе атаки



14 октября в Бихач прибыл генерал Вахид Каравелич, передавший Атифу Дудаковичу приказ Алии Изетбеговича об остановке наступления, а затем в Ключ такой же приказ передал генералу Мехмеду Алагичу⁶⁹.

Однако бои продолжились и 14 октября, и, согласно Шефко Ходжичу, гвардейская бригада полковника Джевада Раджо в ходе наступления оторвалась от основных сил, так что на одном участке сербам удалось прорвать позиции войск армии Боснии и Герцеговины.

В два часа дня генерал Каравелич встретился с генералами Алагичем и Дудаковичем в отеле «Санус» (Sanus) в Сански Мосте.

Дудакович и Алагич, по Ходжичу, требовали продолжения наступления ценой своей последующей смены с должностей, и Дудакович требовал встречи с Изетбеговичем.

Однако когда они поняли, что авиация США будет действительно бомбить, причем их предупредили, что первой целью будет казарма «Адил Бешич» («Adil Bešić») в Бихаче, то все-таки отдали приказ войскам остановиться.

Согласно Ходжичу, генерал Дудакович тогда сказал, что ему не хватило одного свежего батальона, дабы взять Приедор.

Впоследствии в интервью 10 октября 2008 года на «National Public Radio» бывший посол США в Загребе Питер Галбрайт заявил, что осенью 1995 года он сделал большую ошибку, оказав давление на правительство в Сараево, потребовав остановить наступление армии Боснии и Герцеговины на Республику Сербскую, так как, по его словам, сербы — фашисты и геноцидный народ и надо было их полностью покорить, дабы сломить их национализм.

Впрочем, на самом деле американцы понимали, что потеря Приедора и Баня-Луки вызвала бы поток сотен тысяч сербских беженцев в Сербию и, естественно, взорвала бы всю Югославию.

На тот момент Югославская армия имела достаточно сил, дабы остановить хорватскую армию, ибо согласно официальным данным югославской стороны, переданным в Организацию по европейской безопасности и сотрудничеству, в 1995 года армия Югославии имела 1050 танков Т-55 и М-84, 990 бронетранспортеров и БМП (БРДМ-2, М-80, БТР-60, М-60, БОВ, МТ-ЛБ), 6385 артиллерийских орудий калибра больше 75 миллиметров, а боевых самолетов — 174 (МиГ-21, МиГ-29, «Орао», «Галеб», «Супер-Галеб»), вертолетов — 186 (Газель и Ми-8)⁷⁰.

Таким образом, даже из этих данных видно преимущество армии Югославии над армией Хорватии, а тем более над армией Боснии и Герцеговины, находившихся в весьма шатком союзе.

Так как ЮНА провела недолго и в мае 1992 года окончательно завершила свою официальную миссию, то в итоге части Югославской армии оказались без достаточного числа разведывательно-диверсионных и штурмовых групп, хотя в войсках, задержись ветераны 1991–1992 годов при армии хотя бы как активный резерв (вроде национальной гвардии США или территориальной обороны Великобритании), все могло сложиться иначе: Белград осенью 1995 года мог бы попытаться, усилив себя спецподразделениями, инструкторами и

боевой техникой ВРС, перейти в контрнаступление против армии Хорватии и армии Боснии и Герцеговины и разгромить их.

Конечно, авиация НАТО подвергла бы куда более массированным бомбежкам позиции ВРС, и так как со стороны Российской Федерации в поддержке ПВО было отказано, то жертвы были бы велики. Операция в Европе в тех условиях вызвала бы непредвиденные политические последствия, что могло серьезно нарушить планы так называемого «международного сообщества».

Впрочем, официальный Белград в лице Слободана Милошевича хорошо понимал, что его договор с Ричардом Холбруком будет соблюдаться, и после того как Милошевич получил полномочия от Республики Сербской на ведение переговоров в Дейтоне, а Ричард Холбрук гарантировал ему, что Республика Сербская получит 51% территории Боснии и Герцеговины, то смысла в войне уже не было.

Как бы сербы ни были недовольны, но иного выбора у них не было: им пришлось выбирать между полным разгромом или почетным миром.

Это мир дался им дорого, ибо, имея тогда около полутора миллионов населения во всей Республике Сербской, ее вооруженные силы, согласно официальным данным правительства Республики Сербской на 2009 год, с 1992 по 1995 год потеряли 23340 погибшими, хотя, но по мнению Милисава Секулича, автора книги «Белград не считает мертвых», не было учтено еще несколько тысяч погибших либо из числа пропавших без вести, либо оставшихся вне учетных списков⁷¹.

Закономерно, что война в Боснии и Герцеговине была полностью окончена 21 ноября 1995 года подписанным Туджманом, Изетбеговичем и Милошевичем договором о мире на авиабазе «Райт Петерсон» в Дейтоне, США. Ратифицирован он был договором в Париже 14 декабря 1995 года.

В данном случае сербское общество, столкнувшись с распадом картины «виртуальной реальности», создававшейся им самим, резко качнулось от излишней эйфории к чрезмерной панике. Паника приводила к тому, что эвакуация начиналась тогда, когда не было еще причин для нее, и оправданием тут была привычная фразеология о том, что кто-то наверху «предал народ».

ФОТО 68. Слободан Милошевич в Дейтоне



На самом деле в верхах, по крайней мере в тех, которые имели возможность оказывать воздействие на боевую обстановку, находились такие же сербы, как и на фронте, и подобная паранойя с поиском всевозможных шпионов на всех уровнях лишь усугубляла сложности командования.

Стоит заметить, что как раз события в Боснийской Краине и привели к тому, что после войны в конфликте новоизбранного в 1997 году президента Республики Сербской Биляны Плавшич с Радованом Караджичем и Момчило Краишником сербы в Боснийской Краине массово поддержали Плавшич. Тем самым недостатки в тактике привели к неуспеху в оперативном плане, что, в свою очередь, способствовало сербскому стратегическому проигрышу в военном плане, а затем и в политическом.

В данном случае большой ошибкой было бы опыт ЮНА и созданных на ее основе СВК и ВРС рассматривать как что-то обособ-

ленное, как, к сожалению, воспринимали его многие российские офицеры и дипломаты, побывавшие в бывшей СФРЮ в годы войны, благодаря чему различные лица из военной журналистики и издательств воспринимали ту войну как едва ли не историю про Али-бабу и сорок разбойников.

Речь идет о закономерных проблемах, связанных с трансформацией армии, подготавливаемой к войне с неприятелем внешним, в армии, вынужденные бороться с неприятелем внутренним. Естественно, не только ЮНА, а любая иная армия в мире, столкнувшись с гражданской войной в собственной стране, окажется в глубоком кризисе, который коснется как вопросов тактики и стратегии, так и кадровых вопросов и материально-технического снабжения.

В данном случае применявшееся Клаузевицем понятие «трение» в отношении проведения военных планов, охватывало то, что в планы не входило: различные непредвиденные, но тем не менее неотъемлемые для войны факторы, то, что эти планы затормаживало⁷².

При этом «трение» Клаузевица относилось прежде всего к действиям собственных войск.

Гражданская война, подобная Югославской, многократно усиливала подобное «трение» в силу роста хаоса в обществе и государстве, на которые и должна была опираться армия. Практически в гражданской войне командная структура, привычная для армии в войне внешней, разрушалась и должность командующего в данном случае была куда более условной, нежели считалось.

Как раз для преодоления подобного «трения» в Белграде и возникла нужда в так называемых сильных личностях, на которых руководство в Белграде могло бы непосредственно опереться в проведении тех или иных военных планов, преодолевая сопротивление не столько противника, сколько собственного бюрократического аппарата (аппараты РС и РСК, как уже писалось, по сути так же были подчинены Белграду).

Самой известной подобной личностью и был командующий ВРС генерал Ратко Младич, а еще одной подобной личностью, действовавшей под покровительством ДБ Сербии, был Желько Ражнатович-«Аркан».

ФОТО 69. Командующий ВРС генерал Ратко Младич / Васкович



Им Белград и доверял проведение своих планов, чьими главными противниками были не хорватские и мусульманские войска, а сербские военные и политические власти, в чем главную роль играли не столько интересы тех или иных политических партий, экономических группировок или иностранных спецслужб, сколько интерес личной выгоды, господствовавший над всеми иными интересами.

С началом войны все это усугубили вышеупомянутые политическая борьба и идеологические догмы. Последние относились прежде всего к упомянутым ударным отрядам, которые сразу получали ярлык «националистов» и «четников», хотя на самом деле большая часть

бойцов этих отрядов и офицеров ЮНА не имела никакого отношения к давно прошедшей гражданской войне 1941–1945 годов, а тем самыми к тогдашним «партизанам» и «четникам».

В силу этого естественным проблемам с добровольцами как раз на сербской стороне придавался идеологический характер, и когда власть обрушивалась на тех же добровольцев, действительно не раз серьезно нарушавших порядок, то правоохранные органы боролись не столько с подобными явлениями, сколько с самими добровольцами как явлением, сознательно акцентируя внимание на их худших качествах, а вместе с тем стремясь придать этому идеологический характер, борясь с сербским национализмом.

Тем самым боевая мощь вооруженных сил планомерно и сознательно подрывалась столь бессмысленной идеологической борьбой.

Излишний идеологический догматизм и чрезмерная политизация военного дела привели к тому, что в сербских вооруженных силах сама низовая практика часто мало учитывалась, а инициатива снизу нередко прямо подавлялась.

Слишком часто пытались в военной организации насильно вводить то, что было популярно наверху, хотя усвоение боевого опыта происходит снизу вверх, а не наоборот.

ФОТО 70. Сербские танки Т-34-85



Сербские войска в своих низовых звеньях накопили, несмотря на все недостатки и ошибки, достаточно боевого опыта, по крайней мере для собственной реорганизации. Постоянно осуждаемое добровольчество во всех его проявлениях на самом деле было, по сути, нормальной фронтовой практикой всех воюющих армий, и было это естественным для сербской психологии.

Между тем вполне возможно было оформить естественные фронтовые процессы их научной организацией тем же штабам ВРС и СВК. В конце концов командиры на фронте хорошо знали, что требуется их бойцам, а вместе и то, что чем лучше были бойцы, тем выше были требования к командирам, и вряд ли бы эти командиры сознательно вели их к поражениям или бы позорились перед их же соседями, друзьями и родными в тылу или в соседних подразделениях. Само предательство или беспринципность командира здесь не исключены, но они не исключены нигде.

Разумеется, играло роль и то, что любой человек охотнее идет в подчинение к тому, кого лучше знает, и в ту среду, где больше близких ему людей, но ведь пополнение по земляческому или родственному принципу столетиями господствовало в войсках всего мира.

В действиях этих командиров бывало всякое, даже не очень здоровое соперничество, но ведь тут и должна была сыграть свою роль военная организация с ее службами и управлениями, покрывающими все сферы военного дела, в том числе планирование операций, разведку и контрразведку и боевую подготовку.

Если бы с самого начала войны во всех бригадах ВРС и СВК были созданы положенные по уставу 1988 года штурмовые отряды, используя лучшие подразделения и технику бригад, то это дало бы возможность проводить глубокие наступления, вести упорную оборону даже при потере боеспособности остальными войсками⁷³.

Если бы в составе каждой бригады был создан штурмовой отряд батальонного состава на основе имевшейся разведывательной роты, роты военной полиции и связи и еще нескольких подразделений боевой и тыловой поддержки (в первую очередь РТР и РЭБ), а также усиленные несколькими танковыми и механизированными и легкопехотными взводами и одной-двумя батареями огневой поддержки,

то бригада могла бы сохранить свою боеспособность и в условиях наступления войск НАТО в 1995 году.

Если бы также созданные «интервентные» взводы в батальонах были организационно связаны с командиром этого штурмового отряда, то при любом, самом худшем развитии событий они могли бы послужить ядром, вокруг которого собирались бойцы даже из полностью разгромленных соединений.

В крайнем случае это ядро могло бы самостоятельно выполнять боевые задачи всей бригады, разумеется в меньшем объеме, переходя к партизанским действиям.

Логично было бы все эти подразделения и части оперативно подчинить в области подготовки командованию специальных операций, не избавляя, естественно, их от обязанностей по отношению к собственным частям и соединениям, дабы при необходимости это командование имело необходимый резерв сил специального назначения.

К сожалению, фронтовая практика создания ударных групп так и не была признана, и тем самым естественный принцип создания отборных сил в ходе боевых действий оказался отброшенным, тогда как многие кандидаты в ряд «специальных» подразделений подбирались не в ходе боевой проверки, а по принципу протекционизма.

Между тем очевидно, что в условиях широкомасштабной войны все пехотные подразделения должны иметь навыки партизанских действий, так как очевидно, что при нынешних темпах наступления моторизованных частей противника они в течение суток могут оказаться в оперативном тылу войск неприятеля.

Самостоятельно эффективно бороться с танками и бронетехникой в открытом бою оказавшиеся в тылу пехотные подразделения, конечно, не смогут, однако до сих пор существует возможность использовать в бою минное оружие.

В конечном итоге, в случае начала хаоса гражданской войны на территории всего государства, о чем пишут и западные эксперты, придется опираться на все имеющиеся людские резервы, которые в своем большинстве будут обладать малой подготовкой.

Оценивая опыт боевых действий ударных отрядов в Югославской войне, следует заметить, что, несмотря на многочисленные недостатки того же ВРС, они дали возможность достойно сражаться на

тактическом плане не только с хорватскими войсками, готовившимися западными военными специалистами, или с мусульманскими войсками, но и с участниками отрядов моджахедов, которых в армии Боснии и Герцеговины было несколько тысяч.

При этом непосредственные, хотя и редкие, наземные боевые столкновения таких отрядов с воинскими контингентами НАТО из состава миротворческих войск ООН никакого превосходства в тактике и подготовке последних не показали.

В отношении тактики на фронте подобные ударные отряды старались, как правило, придвинуться как можно ближе к противнику без шума, чтобы либо сделать бросок на его позиции, либо так же бесшумно войти на них на одном или нескольких узких участках. Потом начинался штурм, и тут уже преимущество было у наступающих.

С наступлением здесь никто не торопился, и командиры искали в течение несколько дней, а то и недель уязвимое место в неприятельской обороне. Главная роль в этом принадлежала разведчикам, которые лично находили удобные проходы. По сути, возникли эти отряды по объективным причинам, ибо надо было как-то штурмовать линии обороны противника и помимо этого вести разведывательно-дозорные действия.

Как раз действия ударных отрядов и обнаружили нередкое несоответствие между практикой и теорией, и эти отряды могли стать основой для новых вооруженных сил, которые должны были появиться, коль действительно бы переменилась политика наверху и была бы принята новая военная стратегия.

В любой гражданской войне царит хаос в государственных отношениях, и поэтому невозможно сразу изменить положение во всем военном механизме, лишь в его лучшей части. Ударные отряды в данном случае и представляли собою эту самую лучшую часть, которая была куда более эффективна, нежели остальные войска.

Подобные ударные отряды в Югославской войне, несмотря на свою малочисленность, нередко решали исход операций бригад и корпусов. После этого задаешься вопросом: каковы бы были итоги сербских действий, если бы сербские войска были созданы на основе этих ударных отрядов? Помимо очевидных перемен к лучшему в тактике, сербские войска сразу могли получить и хороший резерв

кандидатов в командиры из рядов таких отрядов. И уже не тратились бы зря средства на обучение тех, кто в бою пугался, а после боя искал «объективные» оправдания. Чтобы командовать, надо научиться подчиняться, и это очевидная истина, но надо учесть, что это подчинение должно относиться к выполнению боевых задач.

Ничего в этом нового нет, — и в ходе любой большой войны любая армия меняется. Очевидно, что Красная армия образца 1941 года и Советская армия образца 1945 года — по сути две разные армии, и таким же образом различалась армия США до Вьетнама и после него, армия Германии в 1914 и в 1918 годах и революционная армия Франции до Наполеона и под конец его царствования. Ничего в этом нового нет, однако социалистическая система в бывшей СФРЮ создала слишком громоздкий номенклатурный аппарат, который не только не желал, но и не мог что-либо реформировать.

Очевидно, что в любой войне нужна своеобразная гвардия, и у тех же сербов в годы Второй мировой войны главнокомандующий королевской армией, силами четников, генерал Дража Михайлович создал Горску гарду (горную гвардию) под командованием воеводы Николы Калабича, а главнокомандующий НОАЮ Иосип Броз Тито создал такую же гвардию в рядах своих партизан в виде «пролетерских» (пролетарских) соединений.

Такая же гвардия должна была быть создана и в ВРС, и в СВК с использованием боевого опыта. Однако как раз этого номенклатурный аппарат позволить не мог, так как подобная сила стала бы представлять естественную угрозу существующему порядку, и, вероятно, подобную возможность предусмотрели в тех заграничных центрах, которые контролировали ход этой войны.

В результате приказ Главного штаба ВРС по созданию в каждой бригаде ВРС «штурмовых» отрядов, появившись лишь в 1994 году, в жизнь проведен не был.

Любая гвардия должна основываться на отборе добровольцев, уже проверенных в боях, желательно внутри частей и подразделений, где они уже знакомы в той или иной мере друг с другом и со способностями большинства из них. При этом важную роль играет фигура командира, которого бойцы должны уважать и почитать.

Нет смысла однозначно осуждать недостаточную дисциплинированность в Югославской войне, ибо нередко она обеспечивала более разумную тактику, проводившуюся в соответствии со здравым смыслом тех, кто шел в атаку, а не с догмами тех, кто эту атаку наблюдал с изрядного расстояния. Люди по природе склонны к догматизму, особенно если эти догмы им навязывались десятки лет, и часто заметно, как те, кто осуждает «партизанщину» подобных Югославской войн, сами ничего нового предложить не могли, да и роль «пушечного мяса» в предлагаемых ими на основе решений Второй мировой войны методов «железной дисциплины» исполнять не спешили. В войнах же гражданского характера большие потери могут во многих случаях подорвать мораль в собственном обществе и привести к массовому недовольству в этом обществе самой властью, что в условиях гражданской войны чревато политической катастрофой.

Без кардинальных перемен в самой организации никакое насилие сверху не спасет, да и никогда не спасало. Чрезмерное насилие в гражданской войне может уничтожить волю к победе, без которой данная сражающаяся сторона обречена на поражение. Поэтому вопрос организации может в подобных условиях определить исход войны.

В силу же всех вышеуказанных причин в сербских войсках две общности — офицеров ЮНА и новых командиров из «интервентных» подразделений — так и не были слиты воедино и между ними возникло достаточно серьезное противостояние.

В итоге способные низовые командиры из подобных подразделений, которые, как известно, и появляются в звене взвод-рота, не получали военного образования, а, наоборот, отсекались от него. Лица же, уже доказавшие свою неспособность, но имевшие оконченное военное училище, а главное — бывшие частью сложившейся в офицерской среде своего рода «номенклатуры», имели полное преимущество над первыми в получении и должностей, и наград, и званий в армейской иерархии, и как раз подобные лица и были источником основной массы «компромата» против командиров «интервентных» подразделений, в которых они не без основания видели своих конкурентов.

К тому же во время войны для получения военного образования в ВРС слали молодежь на три-четыре года в тыл, где они никак не

могли набраться боевого опыта в командовании, да и их знания нередко впоследствии оставались невостребованными.

Между тем в Великой Отечественной войне Красная армия готовила все же своих офицеров на шестимесячных курсах «Выстрел», что на качестве офицерского состава отразилось только положительно.

Сама война является проверкой на преданность государственным интересам, и тем самым «фронтовые» кадры являются средой, откуда и черпались кадры для государственного аппарата.

Однако номенклатурный аппарат работает по другим правилам, и поэтому вместо того, чтобы принять в госаппарат тех, кто, добровольно играя активную роль в войне, представлял тем самым естественный источник кадров для этого аппарата, тем более что как раз последний и определял цели и ход войны, само низовое звено этой номенклатуры отторгало «чужеродные» элементы.

Номенклатурный аппарат, сумев закрыть наверх путь большей части «фронтовых» кадров, сам обеспечил положение в обществе, при котором предательство не наказывалось, а дезертирство поощрялось, и те, кто больше всего давал на фронте, меньше всего получали в тылу.

Существовавшее положение в государстве при отсутствии военного положения в воюющей стране приводило к тому, что по сути одни и те же люди участвовали в боевых выходах, или, по местному, в «акциях», составляя при этом едва ли 5–10% от общей массы войска.

Конечно, кто-то из них в дальнейшем выбился наверх в обществе, но многим это не удалось.

Между тем совершенно ясно, что когда начинается война, лучшие силы народа оказываются на фронте, и если эти кадры отсечь от дороги на государственную службу, то госаппарат заполнится людьми с низкой моралью, которые готовы на все ради собственного благополучия.

Все же в сербском обществе появление достаточно многочисленного слоя людей с оружием, при этом обладающих полномочиями по его применению, полностью переменяло расстановку сил, и фактически принятие части, и весьма значительной, политических решений перешло в руки людей в военной форме.

Немаловажно тут то, что подобные отряды, или, как сказали бы в России, «спецназы», набирались согласно указаниям самих командиров, исходивших как из нужд на фронте, так и из собственных нужд в тылу.

Принятие человека в подобный отряд давало ему не только форму и оружие, но и совершенно иной статус в обществе.

Со временем из тех отрядов, которые были более приближены к власти, стали браться кадры для местных органов внутренних дел, в том числе для спецслужб, правда главным образом в госбезопасность — в силу ее большей гибкости и оперативности, нежели в консервативной военной безопасности.

Закономерно, что слой подобных людей, вышедших на новую ступень в социальной структуре общества, со временем стал проникать как в область предпринимательства, так и политики, пользуясь своим привилегированным положением.

Фактически это привело к установлению некоторых видов феодальных отношений, в которых за воинскую службу расплачивались не деньгами, а различными привилегиями, обуславливавшими верность командиру отряда не только в ходе боевых действий, но и после них.

Естественно, в силу отсутствия былых воинских традиций в обществе подобная верность длилась не слишком долго, и нередко дело заканчивалось конфликтами, но тем не менее в годы войны подобные отношения играли важную роль и тем самым служба в такого рода элитных формированиях становилась вопросом политическим.

Тем самым в обществе появился достаточно влиятельный слой фронтовых кадров, достаточно глубоко отличавшийся от старой номенклатуры в психологическом плане. Разумеется, среди этого слоя было немало людей с уголовным прошлым, что давало основания людям из номенклатуры — более чем серьезные! — для обвинений в адрес подобных, по их мнению, выскочек.

Однако, с другой стороны, появление этого слоя было вызвано потребностями самой гражданской войны, на которой старый номенклатурный слой, несмотря на исключения, оказался неспособен.

Можно говорить сколько угодно о том, что война велась «не по правилам», но эти правила определяла война, вызванная самим номенклатурным верхом, и поэтому надо было приспособиться к имеющимся условиям, а не жаловаться на них.

К тому же данная номенклатура пришла к власти в результате событий 1944–1945 годов, когда победили коммунистические партизаны Иосипа Броза Тито и сербские кадры для государственного аппарата новой Югославии набирались из числа партизан из Боснии и Герцеговины, Хорватии, Черногории и Косово.

Однако их наследники оказались в своем поведении куда более эгоистичными, и в результате главными и основными критериями стали протекционизм и личная выгода.

Очевидно, что один из важнейших опытов Югославской войны заключается в том, что невнимание к кадрам чревато катастрофой как государства, так и общества.

Сам характер гражданской войны требует от личности наличия ныне уже «устаревших» рыцарских понятий о воинской чести.

Нет смысла идеализировать рыцарей времен Средневековья и их понятия, но возникли они в те времена, когда европейские народы были малочисленны, плохо организованы и не располагали совершенной техникой.

В условиях безвластия и постоянной опасности успех воинской организации зависел от качества людей. Разумеется, с развитием техники и государственного аппарата качеству личного состава стало уделяться все меньше внимания, однако стоило Германии двинуться путем возрождения средневековых воинских традиций, как ее вооруженные силы стали громить своих неприятелей.

Можно сегодня писать что угодно о Второй мировой войне, но факты говорят о том, что германские войска в 1939–1940 годах по своему техническому оснащению уступали британским и французским и побеждали они во многом за счет силы духа, молниеносно разгромив численно их значительно превосходившие французские, бельгийские и британские войска, обладавшие не только качественным превосходством в бронетехнике, но и количественным.

Польская армия немцами была разгромлена в 1939 году с ничтожным напряжением, хотя в 1920 году эта же самая польская армия под Варшавой сумела разгромить Красную армию.

Еще быстрее немцы в 1941 году справились с югославской армией, послав против нее всего две своих армии, хотя королевская Юго-

славия могла мобилизовать миллионную армию и еще до немецкого нападения установить связь с греческими войсками и английским экспедиционным корпусом.

Ссылки некоторых сербских авторов на предательство хорватов непоследовательны, ибо югославская армия тогда была в состоянии организовать оборону чисто сербских территорий в труднодоступных горных областях Боснии и Герцеговины и вдоль Дуная и Дрины, тем более что на этих же рубежах во время Первой мировой войны стояла сербская армия, располагавшая территорией одной лишь Сербии (без Воеводины), и тем не менее она смогла нанести поражение в начале войны австро-венгерской армии.

Одним из ключевых факторов успешности немецких войск было то, что военную реформу проводили те, кто в ходе Первой мировой лично в качестве рядовых и низовых командиров освоили боевой опыт.

В войсках СС была наиболее последовательно развита тактика Первой мировой войны прорыва неприятельской обороны штурмовыми отрядами⁷⁴.

ФОТО 71. Военнослужащие подразделения войск СС Германии



СС были элитой немецких войск, сыгравшей главную роль во многих победах в войне, в которой немцы устроили куда больше «котлов» всем своим противникам, нежели те — им, и даже в 1944 году ее организация в условиях превосходства союзников в воздухе и в наземных войсках, в особенности в танках, сумела создать достаточно крепкий кулак, чтобы нанести американским войскам поражение в Арденнах.

Нет смысла описывать историю действий на советском фронте в 1941–1942 годах, где все-таки немецкие войска действовали успешнее Красной армии, и само число «котлов», в которые попадали советские войска, зависело не столько от предательств в командном верхе, сколько от недостатков в подготовке и организации войск.

Созданная при социализме организация исходила из простого постулата, что, мол, «у нас незаменимых людей нет», что на самом деле в корне неправильно, ибо каждый психически нормальный и морально и нравственно здоровый человек, желающий участвовать в боевых действиях, незаменим при условии, если ему будет найдено соответствующее его способностям место в воинской организации.

Как раз цель подготовки в войсках заключается не в том, чтобы из личности сделать робота, который при первом кризисе воинской организации растеряется и либо сбежит, либо поспешит в плен сдаваться, либо просто пойдет погибать, а чтобы определить способности личности и в соответствии с ними определить ее место в воинской организации, которую человек бы ощущал как коллектив товарищей. При этом воинская служба — это служба долгу и определенной идее, и чем сильнее идея, тем сильнее долг перед ней, что, естественно, требует того, чтобы на военную службу привлекались лучшие силы общества.

Фронтальная действительность всегда требовала приоритета искусства над наукой, ибо сам смысл войны имеет иррациональные корни. Современная цивилизация своим рационализмом превратила армии когда-то великих народов в бюрократические аппараты с выхолощенным духом. Не удивительно, что они при всей своей огромной технической мощи на годы завязают в войнах с ничтожными по силе партизанами стран «третьего мира». Тот же Алжир, в котором несколько сот тысяч французских солдат годами боролись с

партизанами, уступавшими в десяток раз численно, был в XIX веке победоносно занят воинским контингентом армии Франции, не слишком обращавшей внимание на воинские способности тамошних арабов, многократно превосходивших числом французов.

КАРТИНА 72. *Гораций Верне*. Захват Константины 13 октября 1837 г.



То же самое относится и к Индокитаю, который французы столь легко покорили в эпоху, когда они, согласно современным понятиям, держались реакционных взглядов и не имели особо значительного технического превосходства над противником, и который оказался полем военных поражений Франции после победы в ней сторонников полного и абсолютного прогресса.

Нельзя надеяться на одну силу дисциплины и создать победоносную армию. Людям надо доверять, тем более что те, кто добровольно пойдет в бой, победы будет желать не меньше полководцев.

Боевые действия на просторах Югославии, шедшие с 1991 по 1995 год, были первой большой гражданской войной, шедшей в Европе, и в силу позиционности этой войны она вызвала рождение в обществе своеобразных ударных отрядов.

В данном случае важно наличие «человека чести», готового умереть ради нее, а не продаваться за различные привелегии, а нередко и за пустые обещания таких привилегий, что, к сожалению, было частым явлением в местном обществе.

В XX веке армии были вытеснены на обочину и государства, и общества, и воинская служба все больше стала терять высокий смысл во все более бюрократизируемой военной организации. Возможно, для армий современного «миротворческого» типа, которые больших войн вести не собираются, все это вполне приемлемо, однако в гражданской войне наподобие Югославской «бюрократизация» войны обнаружила недостатки не только ЮНА и созданных в бывшей СФРЮ армий, но и всех воинских контингентов, принимавших участие в миротворческих операциях на территории СФРЮ.

В подобной войне главное — воля к победе в рядах воюющей стороны. Воинская служба в подобных условиях требует прежде всего умения и желания воевать, а также верности воинскому долгу. Все остальное — приложится.

Легкая пехота в гражданских войнах — ее недостатки и возможности на примерах боевых действий в Боснии и Герцеговине

Нет смысла, конечно, ныне в Российской Федерации предлагать различные пути военной реформы на базе опыта Югославской войны.

Это невозможно и из-за того, что этот опыт с опытом Советской или Российской армий никоим образом не связан, и совершенно ясно, что даже если каким-то чудом данный опыт будет учтен, то все равно в силу современной политической ситуации, в которой главная цель индивидуума в государственной организации — собственное выживание, никто ничего менять не будет.

Вместе с тем очевидно, что в случае возникновения очередного вооруженного конфликта на территории бывшего СССР существуют все предпосылки для того, чтобы он перерос в войну, масштабами схожую с Югославской.

В таких условиях возникнет потребность каких-то военных реформ, местных вооруженных формирований, и тут, возможно, югославский опыт будет более актуальным.

Подобные местные вооруженные формирования будут отличаться от регулярной армии не столько слабыми подготовкой и дисциплиной, как принято думать, сколько более высокой ролью идеологического и национального факторов. Столь же очевидно, что от регулярной армии они будут отличаться меньшей насыщенностью военной техникой.

Является фактом то, что в условиях возникновения очагов конфликтов насильственного характера своевременное создание организованных вооруженных формирований будет залогом успеха определенной политической или национальной организации. Соответственно, чем лучше подготовлены будут эти формирования, тем они будут маневреннее и тем самым быстрее смогут устанавливать контроль над территорией, в первую очередь с «дружественным» населением в обстановке ослабления, а то и отсутствия государственной власти.

В подобной гражданской, по сути, войне основой таких вооруженных формирований будет «легкая» пехота, которая будет создаваться территориально, с учетом политических и национальных факторов.

Примеры создания такой легкой пехоты ныне можно было наблюдать не только в Югославской войне, где такие части легкой пехоты создавались весьма интенсивно, но и практически во всех конфликтах, шедших на территории бывшего СССР с конца 1980-х годов.

Как раз они и составляли основу вооруженных сил сторон в войнах в Карабахе, Южной Осетии, отчасти в Абхазии и Приднестровье.

ФОТО 73. Южноосетинские бойцы в августе 2008 года в Цхинвале



Те же вооруженные формирования Чеченской республики как в 1994, так и в 1999 годах представляли собою, по сути, легкую пехоту. Такую же легкую пехоту представляли и представляют собою ныне силы талибов в Афганистане.

Понятие «легкой пехоты» не означает отсутствия бронетехники, ибо даже во Второй мировой войне легкопехотные части сторон имели в своем составе отдельные взводы танков и прочих бронемашин, но то, что сами эти части ведут непосредственные боевые действия в пешем порядке.

Естественно, что при столкновении с регулярной современной армией такая легкая пехота может вести лишь оборонительные позиционные действия, и то главным образом в городской и горно-лесистой местности, либо «партизанскую» войну опять-таки главным образом в городской и горно-лесистой местности.

В то же время в случае начала войны типа Югославской, когда все стороны будут располагать большим числом легкопехотных частей и подразделений, возможен переход к позиционным действиям, в которых стороны силами легкой пехоты будут вести как оборонительные, так и наступательные действия.

Так как на данный момент официальных положений о легкой пехоте нет и потому никто не может дать привычную рекомендацию о нужности «изучать устав», то можно высказать некоторые предложения в данной области, используя не только опыт войны в Югославии, но и тех войн, что прошли в бывшем СССР в 1980–1990-х годах, а также опыт гражданской войны в России (1918–1922 годов).

ФОТО 74. Марш 5-й Подринской легкопехотной бригады под Вишеградом / Константин Ершков



Война в Югославии показательна лишь близостью событий, тогда как схожие примеры можно синхронно обнаружить в вооруженных конфликтах, прошедших в Приднестровье, в Таджикистане, в Чечне, в Абхазии, в Нагорном Карабахе и в Южной Осетии.

Разумеется, всегда нужно сравнение во времени и пространстве, а тем более в этом случае, однако тут надо понимать, как и почему в хаосе подобных гражданских конфликтов появлялись те или иные отряды добровольцев, вооруженных стрелковым оружием, ручными гранатометами и огнеметами, переносными ПТРК и легкими и средними минометами и РСЗО, которые смогли со временем эффективно противостоять профессиональным подразделениям специального назначения регулярных войск.

В той же Югославии война была, разумеется, пехотной и большинство соединений и частей (бригад и отдельных батальонов) тоже были чисто пехотными, часто даже без пары десятков танков и бронетранспортеров.

Однако можно было задуматься: а что произойдет, если будет использоваться электромагнитное оружие и электроника на боевой технике выйдет из строя? Электромагнитное оружие как раз является тем оружием, которое может переменить ход войны для казалось слаборазвитой страны, и вопрос лишь в том, кто первым применит это оружие в массовом масштабе.

Не окажутся ли тогда отряды такой легкой пехоты спасением на войне? Не окажется ли, что на войне без фронта и фланга, без закона и власти для командования войсками нужны иные, в отличие от общепринятых, методы? Да и условия, возможно, будут менее благоприятны, чем в Югославской войне.

Профессор Иерусалимского университета Мартин Ван Кревельд в своей книге «Трансформация войны» писал, что войны «классического» типа отжили свое в силу характера современных войн, и согласно его логике можно заключить, что новые войны будут все больше напоминать войны гражданские⁷⁵.

Можно не согласиться с категоричностью утверждения, но тем не менее очевидно, что все чаще фронт распадается на множество очагов, в которых тяжело провести четкую границу между обликами боевых действий и столь же тяжело разграничить задачи между ро-

дами и видами войск, как и между силовыми структурами различных министерств и ведомств.

ФОТО 75. Конструкция и способ действия электромагнитной бомбы согласно статье австралийского ученого Карло Копа // Журнал «Нови Гласник»



Слика 6 –
Микроталасна
НРМ Е-бомба

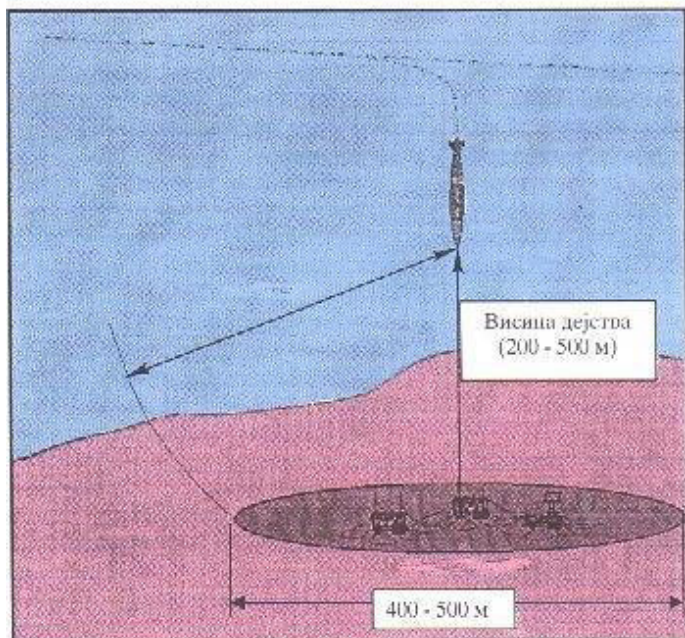

Слика 7 –
Зона дејства
Е-бомбе

Ныне для современных армий стали типичными боевые действия, которые ведутся подобно спецоперациям органов внутренних дел, и потому для подобных задач и создаются ныне столь разнообразные

«спецназы», которые, как уже упоминалось, представляют собою хорошо подготовленную пехоту.

Таким образом, в современных условиях вновь возрастает роль обычной пехоты, или, как ныне принято говорить, «легкой пехоты», в противовес пехоте механизированной.

При ведении, условно говоря, «классической» войны такая пехота, которая может быть использована для выполнения задач по поддержанию общественного порядка на контролируемой ею территории, одновременно была бы в состоянии, при необходимости используя противотанковые средства (как, впрочем, и буксируемую артиллерию и минометы), оказывать эффективную поддержку механизированным подразделениям и частям, занимая оборону по природным или искусственным преградам или проводя рейды и налеты.

Создание легкопехотных частей с началом общей мобилизации будет необходимостью. Боевой техники на всех не хватит, а для обороны больших пространств, особенно в городах и в горно-лесистой местности, без многочисленной пехоты не обойтись. Легкая пехота должна быть связана с местным населением, и как защита этого населения должна быть одной из ее задач.

При этом как раз наличие территориальной организации будет залогом сохранения «своего» населения в такой войне, чему свидетельство — и забытый ныне опыт Гражданской войны в России 1918–1922 годов.

Достаточно тут показательны действия Вооруженных сил Юга России.

На Кубанской Раде многие выступали против похода на Москву. В своих воспоминаниях один из руководителей Белого движения на Юге России атаман Андрей Шкуро писал: «Первоначальная позиция черноморцев отнюдь не носила принятого ею позже стремления к полному разрыву с Главным командованием и не выдвигала проекта о суверенитете и полной политической независимости или, как это именовалось, “самостийности” Кубани. Эта идея была выдвинута позже, равно как и проект союза с петлюровской Украиной. Однако, несомненно, украинофильская тенденция была всегда близка черноморской фракции Рады. Первоначальному плану черноморцев нельзя отказать в дальновидности и предусмотрительности. “Нам, казакам, —

говорили они, — не по силам освободить вооруженной рукой всю Россию. Необходимо освободить казачьи области, установив в них правопорядок, провести в жизнь завоевания революции, создать оборонительную армию, заключить союзы — на федеральных началах — с Азербайджаном, Грузией, Арменией и горцами; создав таким образом сильное южнорусское государство, выждать событий, служа красноречивым и соблазнительным примером для стремящейся к освобождению от большевизма России”. Однако Главное командование, отгороженное от общественного мнения Особым совещанием, состоявшим в значительной части из людей (под председательством реакционера А.М. Драгомирова), не осмысливших факта происшедшей революции, упорно не хотело прислушаться к тому, что волновало общественные круги. Более того, Драгомиров относился прямо презрительно к членам кубанского правительства; это страшно озлобляло их, что, конечно, не могло идти на пользу общерусскому делу»⁷⁶.

ФОТО 76. Полковник Андрей Григорьевич Шкуро



Кубанские казаки были правы полностью, с чем соглашался и Шкуро, что «самим казакам всю Россию не освободить», ибо это основывалось на понимании действительной обстановки. Им было очевидно, что великорусский мужик большевиков воспринимает как «своих», а белых — как «чужих».

Для чего в таких условиях было казакам обречь себя на заведомо невыполнимую миссию?

Ведь сама общая численность казачества в 1917 году составляла от 4,4 миллиона до 6,7 миллионов человек, и в строю при этом было немногим больше 300 тысяч казаков. Общая же численность населения Российской империи накануне революции насчитывала 166 миллионов человек, тогда как в армии служило до 10–12 миллионов человек⁷⁷.

Белые массовую поддержку имели лишь от казаков. В монографии Василия Жановича Цветкова «Белые армии Юга России. 1917–1920 гг.» приводятся следующие строки: «“В рядах Добровольческой армии насчитывалось, как говорили, до 70% кубанских казаков. Наша военная ставка была на казачью силу”, — такую оценку давал армии глава Отдела пропаганды Особого Совещания при ГК ВСЮР профессор К.Н. Соколов»⁷⁸.

Абсолютное большинство сельского населения России шло в Красную армию, и ее численность к концу 1919 года составляла 3 000 000 человек, а к осени 1920 года — 5 500 000 человек⁷⁹.

Кроме того, массовым было движение красных партизан. Именно такие партизаны в Самарской и Саратовской губерниях, дали возможность красным еще до подхода регулярных частей Красной армии остановить белых уральских казаков⁸⁰.

Также с упором на сельскую молодежь красные создавали партизанские отряды в центральных губерниях после прорыва туда казачьего соединения Мамонтова⁸¹.

Из неказачьего русского населения Российской империи лишь рабочие Ижевска и Воткинска массово и организованно поддерживали белых. Основную же массу красных партизанских отрядов составляли крестьяне, которые часто создавали партизанские отряды самостоятельно, без поддержки большевиков, как, например, в Приморье, в Енисейской губернии, на Алтае, в Кустанае, в Кургане⁸².

ФОТО 77. Красные партизаны в Сибири в годы гражданской войны



ФОТО 78. Иркутские красные партизаны // Журнал «Родина»



Вряд ли кто-то решится утверждать, что та война была малозначительным фактом в политике. Тем самым вопрос создания подобных легкопехотных частей по территориальному принципу и на основе идеологического и национально-религиозного факторов станет важной политической задачей.

В конечном итоге аналогичное противоречие возникло между руководством боснийских сербов и официальным Белградом в 1994–1995 годах, ибо у местных сербов главной задачей было сохранить преимущественно сербские районы, тогда как в Белграде больше интереса проявляли к обеспечению своей границы.

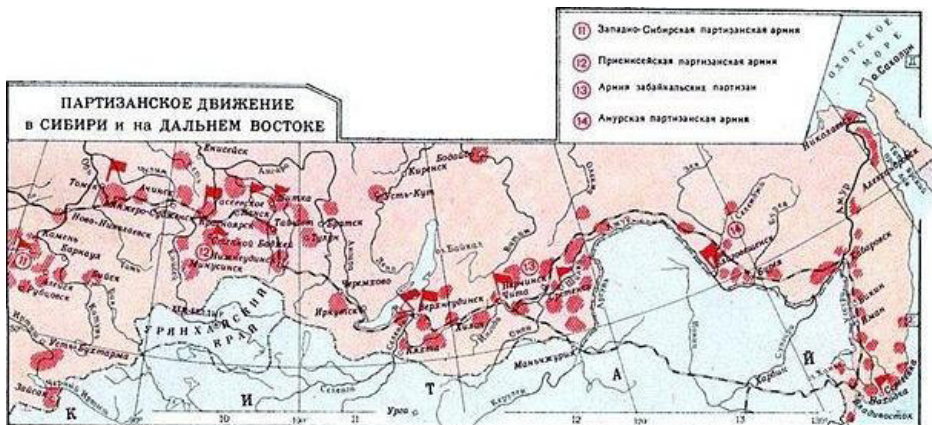
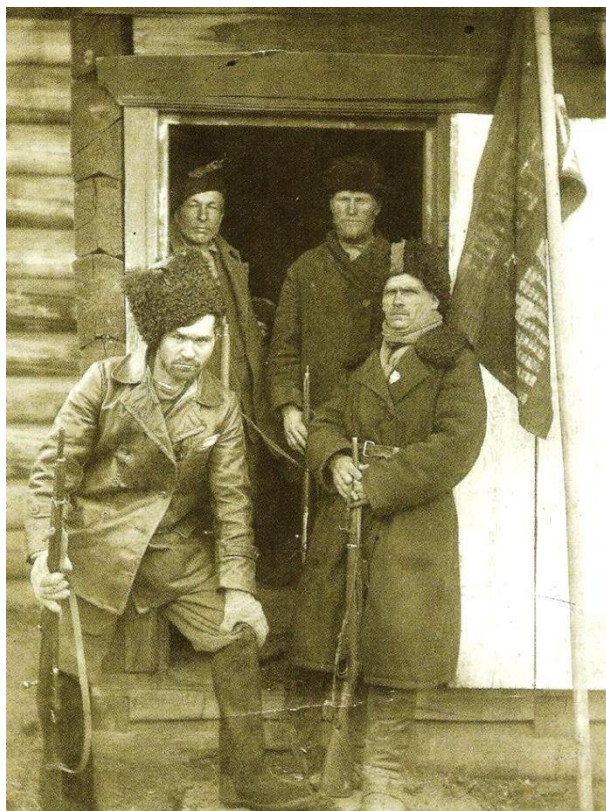
ФОТО 79. Сербская семья / Желько Синобад



Изначально всякая гражданская война маневренна и иной быть не может, ибо в ней главная цель заключается в установлении контроля войск над территорией, на которой можно получить как людские, так и материально-технические ресурсы, с дальнейшим переходом в наступление ради захвата политических центров противника. В силу этого военное командование в ней должно уметь быстро стягивать силы на нужную территорию.

В первую очередь это относится к захвату территорий, на которых проживает большой процент тех, кто может послужить для пополнения войск как раз из-за идеологических, религиозных и национальных факторов.

Соответственно, именно с этих территорий можно наносить удары по центрам противника. При этом на собственной территории возникают, условно выражаясь, «запасные» силовые центры, из которых и осуществляется руководство боевыми действиями.

Сам характер войны в Югославии как раз способствовал практике создания соединений, как правило бригад, в своих административных единицах — общинах.

Надо сказать, эта практика была вполне разумна, ибо в противном случае расходы на содержание войск возрастали, а стойкости войскам в обороне пополнение путем мобилизации в соединения, не связанные с территориями, не прибавило.

Другое дело, что тут нужны были маневренные части, комплектуемые из добровольцев, для переброски на иные участки фронта, но в данном случае у командования сербскими войсками был вполне приличный опыт, многократно изученный в военных учебниках о создании такого рода частей в годы Второй мировой войны.

Сохранение собственных территорий с сербским населением в этой войне было стратегической задачей, ибо только там, где это население сохранилось, и сохранялась сербская власть.

В такой гражданской войне население, прежде всего «дружественное», становится легитимной военной целью противника, и согласно мнению М.Н. Тухачевского в его докладе «Стратегия национальная и классовая», это население должно защищаться даже в ущерб экономическим интересам⁸³.

Для подобных целей и должна существовать территориальная организация войск, опирающаяся на сеть военных комитетов сел, кварталов и поселков — до областей и районов.

Сербы совершенно правильно давали приоритет защите данных районов, и позднее, в 2012 году, аналогичная ситуация повторилась в Сирии, где с целью защиты алавитских и христианских районов — главной мобилизационной базы вооруженных сил Башара Асада — и были созданы Национальные силы обороны (территориальная самооборона).

При этом точно так же, как и в Югославской войне, в Сирии, как, впрочем, и в соседнем Ираке, появились добровольческие милиции, такие как «Сокур Сохра», «Дефал Вотани», «Хезболлах», «Нуср аз Зоба», при пополнении которых ключевыми были факторы этнорелигиозной принадлежности и идеологической убежденности.

Сами силы легкой пехоты должны распределяться по населенным пунктам и состоять из местных жителей, вооружаемых по указанию штаба. В Южной Осетии как раз вооружение местного населения и дало возможность этой маленькой республике с населением в несколько десятков тысяч человек продержаться с 1989 по 1992 год практически самостоятельно против куда более многочисленных вооруженных сил Грузии.

Закономерно, что в любой подобной войне такие отряды местной самообороны будут организовываться в роты и батальоны по территориальному признаку. Традиционным недостатком в таких случаях является отсутствие в самих местных населенных пунктах военных отделов, в которых велась бы учебная подготовка, планировались операции и осуществлялись задачи боевого и тылового снабжения, работала бы правоохранительная система.

Как показывает исторический опыт, как раз те национальные или политические движения, которые, пройдя фазу становления, смогли на местах организовать подобную деятельность, и добивались успеха.

Главная современная проблема современных армий заключается в человеческом факторе, ибо в силу «мультикультурности» и «мультинациональности» современных государств они давно уже не имеют той былой монолитной базы, что могла еще во времена Первой и Второй мировых войн обеспечить армии «благонадежной» мобилизационной базой.

В силу этого в случае каких-то внутригосударственных потрясений можно с полным основанием предположить, что при создании подобного рода левопехотных частей в любом случае будет обязательно соблюдаться их религиозно-этническая монолитность.

Эта монолитность и обеспечила сербским войскам, в которых, естественно, почти все были сербами и выходцами из среды, где все еще господствовал тогда национальный традиционализм, к тому же тесно связанной различными родовыми, кумовскими и землячески-

ми связями, относительную стойкость, тогда как раз отсутствие такой монолитности в ЮНА в 1991–1992 годах привело ее к глубокому кризису.

Само стремление при пополнении таких частей к национальной однородности в их составе, в том числе к идеологическому единству, закономерно, так как «разнобой» в этом отношении может привести к внутренним конфликтам.

Впрочем, родоплеменные отношения идеализировать не стоит, и те же англичане хорошо продемонстрировали, как они умеют политикой подкупа и шантажа манипулировать подобными общинами, но, впрочем, это область уже чистой политики.

Вместе с тем выполнение задач по поддержанию общественного порядка, в особенности проведение различных спецопераций, требовало создания в составе этой легкой пехоты подразделений и частей организованного резерва, в том числе милиционного типа, позволяющих осуществить быструю мобилизацию основной массы легкой пехоты.

В СФРЮ по такому принципу и была создана территориальная оборона, имевшая штабы по республикам и общинам с профессиональными военными кадрами, при которых, в свою очередь, имелись резервные подразделения из числа лиц, проходивших диверсионную подготовку.

В данном случае самыми важными и, соответственно, самыми подготовленными частями Территориальной обороны как раз и были подразделения диверсантов, чьи бойцы, несмотря на то что находились на гражданской работе, достаточно часто призывались на учения и курсы переподготовки.

По большому счету сама подобная система существовала тогда и в СССР в облике школы КУОС — курсов усовершенствования офицерского состава, готовившего кадры для задач, поставленных Первому управлению КГБ СССР, чьи выпускники могли находиться как на должностях в других управлениях КГБ, так и на гражданской работе.

Сами данные курсы были основаны во многом благодаря усилиям И.Г. Старинова, чье упорство и организационный талант привели к тому, что совокупностью усилий в неповоротливом бюрократическом советском аппарате было получено разрешение на создание

«партизанской» школы КУОСа, где важнейшим элементом подготовки партизан стало минно-подрывное дело.

Эти специальные курсы, созданные в 1966 году, с марта 1969 года представляли собой отдельный факультет в Высшей Краснознаменной школе КГБ имени Ф.Э. Дзержинского. На курсах велась подготовка командиров групп специального назначения для действий в глубоком тылу противника в военное время. В учебную программу включили физическую, огневую, воздушно-десантную, горную, легководолазную подготовку, а также радиосвязь, специальную тактику, минно-взрывное дело, топографию, страноведение, навыки разведывательной деятельности, опыт партизанской борьбы и т.д.⁸⁴

Ежегодно на факультет по разнарядке республиканских и областных управлений КГБ направляли по одному оперативному работнику. Выпускники зачислялись в кадровый резерв командного состава партизан-разведчиков⁸⁵.

Под командованием начальника спецкурсов Г.И. Бояринова учащиеся спецкурсов приняли участие в операции 27 декабря 1979 года по установлению контроля над органами государственного управления ДРА в Кабуле под кодовым названием «Шторм-333». Операцию осуществили бойцы группы «Зенит» КУОСа КГБ СССР под командованием начальника КУОСа полковника Бояринова при поддержке группы «Гром», сформированной из состава отряда специального назначения «Альфа» КГБ СССР и сводного отряда из состава сил специального назначения ГРУ Генштаба Советской армии, носившего условное название «мусульманский батальон» в силу укомплектованности выходцами из среднеазиатских республик, и приданных отряду офицеров госбезопасности.

Операция была выполнена успешно, при потерях в восемь человек убитыми и 69 ранеными⁸⁶.

С началом полномасштабных действий в Афганистане с целью ведения противопартизанской борьбы и усиления местной контрразведки ХАД в Афганистане был создан из выпускников КУОСа отряд «Каскад».

В его составе было восемь команд (оперативно-разведывательных отрядов), распределенных совместно с батальонами афганской госбезопасности ХАД в каждой из восьми провинций Афганистана⁸⁷.



Общая численность групп «Каскад» достигла 1000 человек, с тем, что отряду «Каскад» (который курировал начальник нелегальной разведки ПГУ КГБ Ю.И. Дроздов) была подчинена и группа «Кобальт» из состава командированных сотрудников МВД СССР общей численностью в 600 человек⁸⁸.

В 1982 году спецкурсы КУОС были переданы в Краснознаменный институт КГБ имени Ю.В. Андропова, а в 1992 году они приказом тогдашнего руководителя СВР (наследницы ПГУ КГБ) Евгения Примакова были расформированы за ненадобностью.

СФРЮ имела в структурах спецподразделений МВД и госбезопасности систему организованного действующего резерва, и власть в Белграде сохраняла ее до «демократической» революции 2001 года.

Как раз действия этих структур позволили сербским властям осуществить быструю мобилизацию подготовленных кадров на территории Хорватии и Боснии и Герцеговины. Также именно эта система дала возможность власти Сербии в 1998 году быстро мобилизовать необходимое число уже опытных бойцов для подавления албанского восстания на территории Косова и Метохии и обеспечить жизнеспособность государства в критический период начала войны.

Так, созданное в 1996 году ЙСО (ЈСО — јединица за специалне операције — единица за специалне операције — часть специального назначения) СДБ (Служба државне безбедности — служба государственной безопасности) Сербии, хотя насчитывала около 800 бойцов, однако через систему резерва ее командование имело возможность привлечь еще до 10 тысяч лиц, прошедших программы обучения и службу в подразделениях специального назначения «Красные береты», созданных СДБ в 1991 году.

ФОТО 81. ЙСО СДБ Сербии



Подобные формирования разведчиков и диверсантов в условиях дезорганизации государственного управления в силу факторов со-

знательности и самодостаточности играли цементирующую роль в рядах легкой пехоты.

Так как в силах подобной легкой пехоты будет много лиц без военной подготовки, то бойцы этих спецформирований должны, хотя бы частично, иметь квалификацию инструкторов, а главное — уметь организовывать учебный процесс с тем человеческим материалом, который есть в наличии.

Этим подобные формирования и отличаются от классических разведывательно-диверсионных подразделений специального назначения, чьи задачи не сопряжены с подготовкой и командованием местными кадрами и сбором информации.

Такого рода спецподразделениями являлись в США пять действующих и две резервные группы специального назначения «Зеленые береты» из состава Сил специальных операций (Special Operations Forces — SOF), подчиненные Командованию сил специальных операций армии США (United States Army Special Operations Command, а в Великобритании — три полка (22-й действующий и 21-й и 23-й резервные) Специальной авиаслужбы (Special Air Service — SAS), входящие в состав 1-й разведывательной бригады, и такие же полки SAS в Австралии (Special Air Service Regiment — SASR) и в Новой Зеландии (New Zealand Special Air Service — NZSAS).

Отличие данных спецподразделений от других армейских подразделений и частей специального назначения — в том, что они являются своего рода орудием спецслужб не только по проведению силовых операций, но и операций по сбору информации, подготовке и обучению местных союзников.

В период войн на юге Африки аналогичные силы были созданы в Южной Родезии: (полк «Селу скаутс» — “Selous Scouts” и в ЮАР 32-й легкопехотный батальон «Буффало»), которые получали схожие задачи. 32-й батальон, имевший в своих семи ротах и подразделениях обеспечения основную массу рядового состава из числа черных беженцев из Анголы, главным образом членов группировки ФНЛА, средний и частично младший командный состав получал из числа офицеров армии ЮАР, а также военных специалистов, уволившихся с военной службы в США, Португалии, Австралии, Юж-

ной Родезии, Новой Зеландии и некоторых других стран. Этот батальон, помимо участия в боевых действиях, получал задачи по подготовке и управлению союзными ЮАР группировками ФНЛА и УНИТА в ходе войны в Анголе.

ФОТО 82. Боец 32-го батальона показывает военнослужащему армии ЮАР особенности стрельбы из немецкого пулемета Heckler & Koch HK21



Показательно, что и в Иране в Корпусе стражей исламской революции (КСИР) были созданы подразделения специального назначения «Аль Кудс». В Ираке эти спецподразделения вели подготовку и отчасти командование вооруженными шиитскими милициями «Бригады Бадра», «Армия Махди», «Асаиб Ахль аль-Хакк» и «Катаиб Хезболлах», «Аль Хашд аш-Шааби», а в Сирии они оказывали военную поддержку ополчению — Национальным силам обороны, а также организовывали отправку туда подконтрольных КСИР добровольческих подразделений, набранных среди шиитов Ирака, Афганистана (хазарейцев) и Йемена (хуситов).

ФОТО 83. Командующий силами специального назначения «Аль Кудс» генерал Касем Сулеймани в Тикрите (Ирак) в марте 2015 года // colonelcassad.livejournal.com



В данном случае ничего нового нет, и поэтому мировой опыт говорит, что когда надо было подготовить большие массы легкой пехоты, куда эффективнее традиционных для армии форм обучения в армейских учебных центрах является отправка вышеупомянутых групп специального назначения в качестве инструкторов легкой пехоты.

Это не отменяет необходимости иметь учебные курсы и центры в подразделениях и частях легкой пехоты, но, учитывая обстоятельства, при которых происходит создание таких легкопехотных подразделений и частей, не удивительно, что эти курсы и центры организируются на короткий период и в ограниченных масштабах, а сама подготовка ведется по узкоспециализированным и сокращенным учебным программам.

На войне каждый человек наперечет, и, как правило, в войнах, в которых создаются подобные силы легкой пехоты, не важно, для ведения партизанской или контрпартизанской войны в качестве инструкторского состава привлекаются либо лица с военным опытом пенсионного возраста из собственных сторонников, либо приглашается небольшое число специалистов со стороны.

Также в силу все той же специфики легкой пехоты и отсутствия должного уровня организации хорошо себя показала связка кадровой политики с учебным процессом, дабы перемены в командном звене сопрягались с курсом длительностью хотя бы в несколько дней.

Командиры подобных легкопехотных (или ополченческих) формирований, отличаясь личной храбростью и находчивостью, в то же время испытывают в своей массе негативное отношение к собственному обучению, как в силу собственного эго, так и своего культурного уровня.

В данном случае помогает лишь метод принуждения и приказная отправка командиров в учебные центры совместно с группами подчиненных, дабы там в отрыве от своей среды они могли усваивать материал.

Постоянство больше помогает в учении, нежели его длительность в военных училищах.

В США потому столь популярны курсы, что они дают возможность проводить постоянную переаттестацию личного состава. При этом в США кадровая политика — Human Resource — подразумевает постоянное управление людскими ресурсами — чтобы она не заканчивалась очередным решением отдела кадров на перемещение того или иного лица, а подразумевала переподготовку персонала на различных курсах.

В данном случае, учитывая низкий уровень организации и недостаток кадров, рационально себя показало решение, когда командир части такой легкой пехоты имел бы одного заместителя, курировавшего вопросы как учебной подготовки, так и приема новых бойцов.

Сам опыт показывает, что в боевых условиях те, кто вступает добровольцем, нередко лучше профессиональных разведчиков и диверсантов.

Как пример, можно привести разведывательно-диверсионный взвод «Бели вукови» Сараевско-Романийского корпуса ВРС.

Возник этот отряд весьма типичным образом в столице РС, 15-тысячном поселке Пале, с началом войны увеличившимся по населению в два раза. В местной войне создание «интервентной» (ударной) группы было делом престижа властей. Первая «интервентная»

группа численностью около двухсот человек в Пале была создана в начале войны, в мае 1992 года, однако под Жепой 4 июня она была разгромлена⁸⁹.

ФОТО 84. Разведывательно-диверсионный взвод «Бели вукови» Сараевско-Романийского корпуса ВРС в октябре 1994 года на горном массиве Яхорина под Сараево / Васкович



Причиной было то, что этот отряд двинулся на Жепу практически без серьезной разведки, не разворачиваясь в боевые порядки и руководствуясь лишь указаниями из Главного штаба, но не обстановкой на местности⁹⁰. Командир отряда был кадровым офицером ЮНА и не только лично вел отряд, но и взял с собою своего двоюродного брата, и тут о предательстве речь идти не могла⁹¹.

Боснийские мусульмане, организованные в подразделения Территориальной обороны из сел Годженье и Стоборан, совместно с полицией из Жепы подготовили засаду в районе Кулича ограды. На десятом километре дороги от Хан-Пиесака 4 июля 1992 года моторизованная колонна отряда, имевшего в своем составе бронемашину (два танка и один БТР), пройдя две баррикады у мусульманских сел

и преодолев Бырложский мост, попала в глубоком каньоне под селом Палеж в засаду⁹².

Противник, получивший подкрепления из подразделений Территориальной обороны из сел Лазе, Боровац, Выртач, Поджепле и Бырложник, взрывом завалил дорогу и начал расстреливать колонну из автоматического стрелкового и охотничьего оружия и сбрасывать на нее камни.

ФОТО 85. Сербский танк, подбитый у Будочина потока 4 июня 1992 года // Сайт godjenje 1992–2012 // godjenje.net



Некоторые машины загорелись, и началась паника. Лишь отделение сербских солдат с танком смогло прорваться по направлению к Будочину потоку, где было остановлено подразделениями Территориальной обороны боснийских мусульман.

Колонна три дня оставалась в каньоне без связи, пока не пришло подкрепление. За это время отряд потерял 34 своих бойца погибшими⁹³.

Помимо этого, еще 33 сербских солдата были взяты в плен и позднее обменены.

После этого в Пале прошли демонстрации родителей бойцов отряда, и, естественно, доверие к военному командованию резко упало. Пале остались без подобной группы.

Правда, в Олимпийском горнолыжном центре в районе горного массива Яхорина был размещен отряд специальной милиции, часто

принимавший участие в операциях, но он был подчинен МВД Республики Сербской.

Созданный в составе Яхоринского батальона местной 1-й Романийской пехотной бригады Сараевско-Романийского корпуса ВРС «интервентный» взвод в 1993 году остался без командования, когда сначала в феврале погиб командир батальона Вукадин «Швабо» (в ходе разведки подорвавшись на mine), а затем в июле в ходе операции по взятию Тырново погиб и командир «интервентного» взвода Райко Кусмук.

Райко Кусмука заменил Светко Гачанин, который позже был ранен, и на его место пришел новый командир Срджан Кнежевич, который и создал из интервентного взвода Яхоринского батальона разведывательно-диверсионный взвод «Бели вукови» (Белые волки), который позднее был переведен в бригадное подчинение.

Сам Кнежевич родился в 1958 году в селе Твирдимич под Сараево (район Луковицы) и до войны работал сначала официантом, затем директором в отеле «Панорама» на Пале, а потом открыл собственный ресторан.

С началом войны в Хорватии он добровольцем отправился на фронт в составе 6-й Ликской бригады ЮНА. После того как война началась и в Сараево весной 1992 года, он также добровольно отправился в сараевский район Враце как резервист милиции.

После этого Кнежевич перешел в ВРС, где смог дослужиться до должности заместителя командира Яхоринского батальона. Однако командиром батальона он стать никак не мог из-за приказа Главного (Генерального) штаба ВРС о необходимости наличия офицерского звания ЮНА для занятия подобной должности.

Временно приняв после ранения тогдашнего командира «интервентного» взвода Гачанина его должность, Кнежевич смог успешно командовать этим взводом в ходе боевых операций весной 1994 года.

Начавшаяся в августе 1994 года операция Сараевско-Романийского корпуса ВРС на Нишичском плато дала возможность повышения статуса взвода. Так как с этим взводом совместно действовали в операции другие подобные «интервентные» группы (Мишо Раича из Вучьей Луки, Мичо Влаховича из Вогощи и «интервентная» группа из Илиджи), такой факт обеспечил известность взводу «Бели вукови», а слава на войне — фактор весьма важный.

В ходе этой же операции в состав разведывательно-диверсионного взвода «Бели вукови» перешла группа русских добровольцев из состава «интервентного» взвода 3-го пехотного батальона 1-й Сараевской моторизованной бригады.

Так как во взводе «Бели вукови» собирались уже опытные бойцы, то росли его успехи, а с ними влияние и, соответственно, внимание к нему. В итоге взвод взял под свое покровительство местный комитет правящей Сербской демократической партии. Так как Пале были столицей, то это означало близость к правящему политическому верху. Закономерно, что вскоре разведывательно-диверсионный взвод «Бели вукови» перешел в корпусное подчинение и вырос в числе, получив и боевую технику. В его состав стали стремиться многие хорошие бойцы из состава 1-й Романийской пехотной и 1-й Сараевской моторизованной бригад, у которых хотя и не было военного образования, но было к тому времени по два-три года опыта боевых действий как в городских, так и в горно-лесных условиях. Также в этот взвод стали стремиться добровольцы из Сербии и из-за границы (из России, Украины, Болгарии, Румынии и других стран), у многих из них были как боевой опыт, так и профессиональная военная подготовка.

Новый статус и рост влияния дали возможность командиру взвода привлекать для обучения своих бойцов военных специалистов из Сербии.

В ходе отражения наступления Армии Республики Босния и Герцеговина 16–18 июня 1995 года взвод «Бели вукови», вырос фактически до роты, сыграл ключевую роль в обороне поселка Тырново, чем было предотвращено соединение сил 1-го корпуса, наступавших с горного массива Игман, с окруженными в районе Горажде силами 81-й дивизии неприятеля.

После этого взвод «Бели вукови» стал для Сараевско-Романийского корпуса, сформированного на базе подразделений и частей ЮНА, дислоцированных до войны в районе Сараево, главной ударной силой во всех его операциях.

Подобного рода историй можно еще немало привести из опыта войны в Боснии и Герцеговине как у сербов, так и у хорватов и мусульман. В данном случае достаточно показателен сам образец того,

что вполне возможно из состава легкой пехоты (или ополчения) после года войны путем приема небольшого числа военных специалистов и куда большего числа добровольцев с боевым опытом и краткосрочным обучением хотя бы части их (остальных обучат) подготовить достаточное число подразделений, условно говоря ударных, способных выполнять самые ответственные задачи на фронте.

ФОТО 86. Русские, болгарские и сербские добровольцы разведывательно-диверсионного взвода «Бели вукови» Сараевско-Романийского корпуса // Венцислав Марков



По большому счету именно так и возникла НОАЮ, когда созданные Коммунистической партией Югославии в июне 1941 года из отрядов партизан (Народно-освободительные партизанские отряды

Это и объясняет легкость, с которой они с началом восстания в августе 1941 года установили свою власть в центральной Сербии, в том числе в городах Чачак, Лозница, Шабац, Горни Милановац.

Фактически произошло восстановление королевской власти на территории традиционного центра сербского национализма. Коммунисты смогли захватить власть в городе Ужице, создав свою «Ужицкую республику», чему были свои причины, ибо территория вокруг Ужице вошла в состав Сербии лишь после русско-турецкой войны 1877–1878 годов. К тому же в Ужице благодаря его индустриальному характеру переселилось большое число эмигрантов из Боснии и Герцеговины и других регионов.

ФОТО 88. Колонна 2-го казачьего полка Русского охранного корпуса в Белграде // Военный музей Югославии



Так как в созданном Михаиловичем «Равногорском движении» было много офицеров и подофицеров королевской армии, то союз с ними дал партизанам возможность сохранить часть подразделений в ходе наступления сил вермахта. Эти силы, состоявшие из подразде-

лений 113-й и 342-й пехотных дивизий и 125-го пехотного полка и приданных им «Шумадийского корпуса» (созданного из сербских воинских подразделений и частей из состава СДС (Српска државна стража — Сербская государственная охрана) и из состава СДК (Сырпски добровољачки корпус — Српски добровољачки корпус — Сербский добровольческий корпус) и Русского охранного корпуса (сформированного из русских белоэмигрантов, проживавших в Югославии), разгромив четников, затем 1 декабря взяли и Ужице⁹⁴.

После захвата вермахтом подконтрольной партизанам территории в районе Ужице (Ужицкая республика) силы партизан, отступившие на территорию Боснии и Герцеговины, в районе города Рудо 21 декабря 1941 года из числа идеологически убежденных добровольцев сформировали 1-ю Пролетарскую бригаду, ставшую главной ударной силой Иосипа Броз Тито. По ее образцу в дальнейшем было создано еще 13 таких бригад.

ФОТО 89. Командующий Народно-освободительными партизанскими отрядами Югославии Иосип Броз Тито на построении 1-й Пролетарской бригады 7 ноября 1942 года в Босанском Петроваце // *Dedijer Vladimir. Dnevnik. Knjiga I. Beograd, 1945*

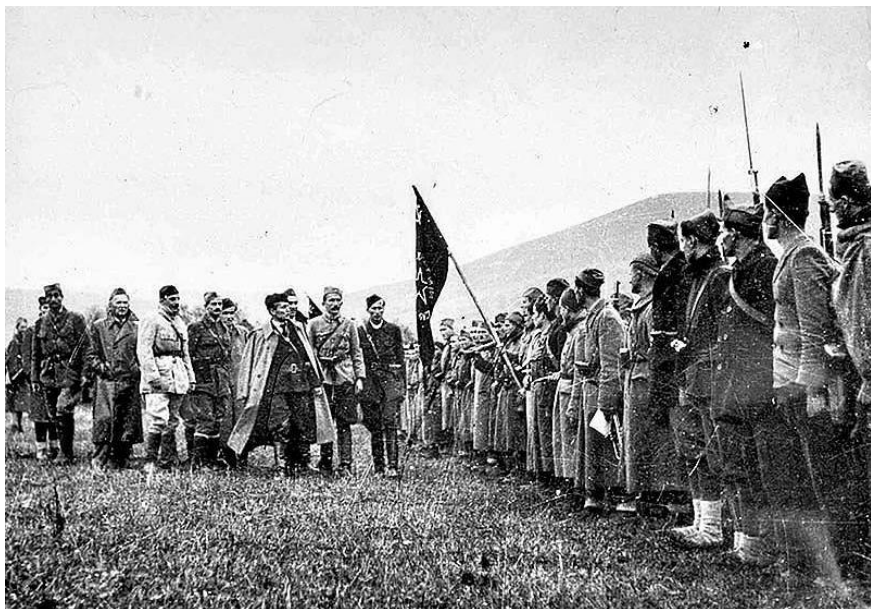

Как пишут сами историки СФРЮ, эти бригады отличались от остальных партизанских отрядов именно тем, что не были привязаны к определенной территории и одним из ключевых факторов при их пополнении был идеологический.

Таким образом, ничего тут выдумывать не надо было, разве что идеологический вектор поменять, и поэтому учебный процесс вполне можно было осуществлять в боевых условиях, сопрягая с правильной кадровой политикой, то есть соблюдая, чтобы в каждом отделении, как говорил еще Фридрих II, было два опытных младших командира.

В ходе боевых действий в течение двух-трех месяцев быстро выясняется, кто из бойцов годен для подобных ударных отрядов, а кто нет (да по сути, это и сам человек понимает).

Формируя отделения и взводы, разбавляя их опытными и подготовленными специалистами и при этом избавляясь от тех, кто разлагает коллективную нравственность и боевую мораль, можно быстро (за год-два при ведении постоянного учебного процесса) подготовить большое число ударных отрядов, а часть из них подготовить для ведения разведывательно-диверсионных действий.

В условиях гражданской неразберихи сама кадровая работа может основываться на результатах учебного процесса, в ходе которого могут быть определены способности той или иной личности.

Самой личности необходимо дать стимул к самообразованию, ибо с достижением очередных квалификаций на курсах, которые бойцы могут проходить заочно при учебных подразделениях, они будут получать большие шансы к дальнейшему служебному повышению либо к повышению материального вознаграждения.

Достаточно эффективно показала себя как в Югославской, так и в других подобных войнах заключительная обкатка выпускников таких курсов при выполнении боевых задач при контроле своими инструкторами.

Также вполне приемлемым показало себя решение, по которому лица из числа младшего командного состава, которые успешно проявили себя на должностях взводного звена в боевой обстановке, могут занимать должности командиров батальонов.

В Югославской войне была очевидна нехватка краткосрочных командирских курсов, на которых при наличии желания и способно-

стей и при сдаче экзаменов командиры взводного звена могли бы получить возможность командовать ротами и батальонами.

Сама система краткосрочных курсов в большей мере, чем длительное обучение в учебных центрах, способствует подготовке специалистов в соответствии с требованиями к командирам подразделений, которые могут быстрее давать замечания инструкторскому составу по направлению подготовки. Данные курсы следует организовывать в отдельных учебных подразделениях при штабах, и часть учащихся с меньшим боевым опытом либо без него, но с наличием хорошего образования либо высокого интеллекта можно использовать на штабных должностях в роли помощников или технических специалистов.

Примеры войн последнего времени, как Югославской, так и аналогичных конфликтов — в Закавказье, в Приднестровье, в Сирии показывают, что из-за чрезмерной самонадеянности командиров легкопехотных (ополченческих) отрядов штабная работа находилась на крайне низком уровне, что приводило к большим потерям и разгромам.

Также в условиях постоянно меняющихся организационных решений в такого рода войнах система получения званий младшим и средним командным составом оказалась полностью неработающей. Лица, занявшие в такого рода гражданских войнах командные должности, в своей массе не были привычны к военной службе и рассчитывали после войны продолжить свою гражданскую деятельность. На самом деле система воинских званий нужна не столько для службы в армии в мирное время, сколько для рационального применения командных кадров на войне.

Выпадение основной массы командиров, пришедших с «гражданки», во многом дезорганизовывало командование, ибо, с одной стороны, не давало возможности роста успешным командирам, а с другой — порождало целый ряд ненужных проблем практикой назначения на командные должности лишь с одним условием: наличие воинского звания, вне зависимости от способностей и знаний, а нередко и от рода войск.

Практика отправки в военные училища в ходе таких войн мало пригодна, ибо пока организуется учебный процесс и готовятся учебные программы, пока будут отобраны в войсках кандидаты, пока кандидаты в командиры окончат военные училища, война закончится.

В Армии Республики Сербской 12 июля 1993 в Баня-Луке был основан Центр военных школ (Центар војних школа — Центар войних школа), и его учащиеся, формируя учебный батальон, приняли участие в ряде боевых операций, в частности в операции «Штит» (шит) осенью 1994 года в Западной Боснии. Но на сам ход боевых действий их подготовка не могла оказать должного влияния, так как их было недостаточное число и начали занимать они командные должности взводного звена главным образом в 1995 году.

Сама же боевая обстановка требовала подготовленных командных кадров уже в 1993 году, когда и решался вопрос о том, смогут сербы в Боснии и Герцеговине одержать победу или нет.

Поэтому рациональнее было бы организовать учебные курсы длительностью от одного до трех месяцев в зоне ответственности каждого из семи корпусов Армии Республики Сербской, где помимо специализированной подготовки операторов и командиров расчетов ПТРК, минометов, противотанковых и гаубичных орудий, подрывников и саперов, осуществлялась бы подготовка командиров отделений и взводов. Вполне было возможно тем, кто оканчивал подобные курсы, давать новые звания в соответствии с достигнутыми в учебе результатами, а также имеющимися боевыми заслугами.

На практике в силу того, что новые командные кадры не были охвачены системой чинопроизводства, а отчасти и награждений, со временем рос антагонизм между такими командирами и вышестоящими штабами бригад и корпусов.

Переизбытка командных кадров не было, даже если бы в данном моменте нужного числа вакансий не имелось. Создавался бы резерв командных кадров для новых частей в случае неожиданного наплыва новых масс личного состава, что в гражданских войнах происходит достаточно неожиданно.

Отказ от имеющейся мобилизационной базы даже из числа населения другой национальности и веры, в том числе враждебного, а также из числа военнопленных может часто дорого стоить.

Александр Македонский потому и был великим полководцем, что после того как разбил персидского царя Дария, потом из персов начал готовить новые войска.

Тем самым вполне приемлемо, если лица со званиями младших командиров будут находиться на рядовых должностях в ударных отрядах легкопехотных частей, тем более что прецеденты в ходе той же Гражданской войны в России были.

При этом в силу характера воинской среды все-таки целесообразно лиц, выделяющихся интеллектом и идейностью, выделять в отдельные подразделения при частях легкой пехоты из остальной солдатской массы как своего рода «кузницу кадров».

Таким образом, создаваемая легкая пехота должна иметь свой костяк, вокруг которого должно вестись ее формирование, ибо при использовании традиционных методов мобилизации в случае маневренной войны с потерей методов контроля над этой пехотой со стороны государства данная пехота просто разойдется по домам, что и произошло в Ираке в 2003 году.

Так как мобилизованное гражданское население вряд ли будет стабильной массой, в составе этой легкой пехоты как раз следует создавать из добровольцев и подготовленных заранее специалистов отряды профессионалов, частично находящихся на постоянной службе, а частично в действующем резерве, но получающих денежное содержание.

Самым важным элементом этих отрядов должны быть подготовленные к ведению как партизанской войны, так и классических пехотных действий разведывательно-диверсионные подразделения, которые могли бы как действовать на оставленных противнику территориях, так и использоваться в маневренных действиях всей армии.

В таком случае возможно безболезненно снимать с тех или иных участков фронта, который в войне подобного типа является понятием весьма специфическим, самые подготовленные к маневренным действиям силы, которые, в отличие от привычных для таких войн пехотных масс, не будут обузой для регулярной армии.

Правильная организация подобных отрядов как раз и обеспечивает верное использование личного состава и его подготовку, а также выдвигание способного командного состава.

По большому счету в условиях, подобных Югославской войне, подобные отряды являются лучшей школой командиров, по крайней

мере младшего командного состава, который смог бы командовать взводами и при необходимости ротами.

В таких отрядах, которые условно можно назвать ударными, следовало бы создать отдельную учебную группу, в которой проходил бы обучение не только личный состав самих ударных отрядов, но также младший командный состав всей бригады, что обуславливало бы получение очередного нового звания для младшего командного состава.

Учебные подразделения, через которые должны проходить все новобранцы, должны находиться в подчинении частей на фронте для лучшего усвоения боевого опыта, тем более что те ветераны, что не могут продолжить принимать участие в боевых действиях, могли бы в своей части послужить инструкторами для этой же цели. Было бы рациональным привлекать на должности инструкторов отставных офицеров.

Тем самым с помощью подобных ударных групп в остальных подразделениях части можно было бы обеспечивать подготовку кадров, уже проверенных на практике, из которых впоследствии и можно было вырастить опытных специалистов и младших командиров, которые бы в своих подразделениях поднимали уровень подготовки.

Таким образом обеспечивался бы постоянный учебный процесс, тесно связанный с фронтовой практикой, а вместе с тем учебные программы в большей мере соответствовали бы реальным нуждам.

Разумеется, технические рода войск имеют особые требования к командиру, хотя умение командовать в боевой обстановке обязательно для любого рода войск, но те, кто командует пехотными подразделениями (а различные подразделения специального назначения также, по сути, пехота, хотя и хорошо подготовленная), должен иметь боевой опыт службы в ударном отряде.

Лучшей базы для школы командиров не найти, так как здесь действует общая психология отряда, собранного из уже более-менее опытных бойцов. Само понимание такого отряда как боевого братства не ново и имеет тысячелетний опыт. Конечно, идеализировать подобное братство нет смысла, но рациональное зерно в смысле его существования при жестком контроле командованием и контрразведкой есть.

Стоит заметить: иногда подобное братство приводит к появлению преступных группировок в воинской среде вследствие неразборчивости в кадровой политике.

То, что ныне от такого опыта отказались, привело к падению уровня воинского духа в войсках при ухудшающемся качестве командных кадров.

Падение боевого духа в войсках ведет к падению уровня командования в боевых действиях, тем более что бюрократизация армии проводилась неуклонно, несмотря на отдельные паузы, вызванные самими войнами.

Британский военный теоретик Ричард Симпкин в своей работе «Состязание в быстроте маневра» писал, что в мирное время качественный состав армии ухудшается, так как лучшие офицеры стараются ее покинуть, и потому советовал создавать своего рода «действующий резерв» из числа офицеров, выведенных в резерв, но готовых к мобилизации при необходимости⁹⁵. Разумеется, без стабильного здорового общества нет хорошего офицерского корпуса, и если нет возможности поменять общество, то можно хотя бы внутри него создать закрытое «микрообщество», откуда и следует черпать командные кадры.

Как раз поэтому столь удачны были военные организации русского казачества, сербских граничаров и описываемая Симпкином организация немецких юнкеров, которые с детства в своих поместьях готовились к воинской службе.

В условиях, подобных Югославской войне, как вообще любой войне, подходящей под определение американских военных теоретиков о «конфликте низкой интенсивности», в такие отряды можно было включить лучшие силы и средства бригад, созданных путем мобилизации и в силу привязанности военнослужащих к своим домам маломаневренным.

Подобная проблема была типична и для Гражданской войны в России, где исход сражений решали небольшие отряды добровольцев с обеих сторон, тогда как основная масса мобилизованных имела достаточно непостоянный состав.

В ходе Гражданской войны в США (1861–1865) дезертирство в частях северян, значительная часть которых состояла из нанятых в

портах европейских эмигрантов, за две-три недели достигала 60%, а в частях южан, куда более тесно связанных со своими штатами, — около 20%⁹⁶.

ФОТО 90. 8-й пехотный полк штата Джорджия / Художник Дон Трояни



Вряд ли что-то изменится в обозримом будущем в ходе таких войн, и тем самым создание подобных ударных отрядов является необходимостью. Практически они должны представлять костяк частей, с распадом которых подобные отряды смогут продолжить боевые действия. Проще говоря, в составе каждой бригады создавался бы один ударный батальон. Показательно, что в 1995 году как раз такие «юришные» (штурмовые) батальоны по приказу Главного штаба ВРС начали создавать в некоторых бригадах.

Ударные отряды могли легко сниматься с позиций для участия в наступлениях на любом участке фронта, и при этом не наступала неразбериха на позициях части, в составе которой был создан тот или иной отряд.

В условиях боевых действиях той же Югославской войны было бы неразумно привлекать подобные отряды к несению дежурств на позициях, что приводило бы к распылению сил, но можно было бы организовать дежурства на наблюдательных постах и в разведдозорах на линии фронта, и тогда всегда было бы можно вызвать силы этого отряда.

При проведении наступательных операций в ударных отрядах создавались бы штурмовые группы, как своего рода аналог «батальонным тактическим группам», чей состав командир бы определял в соответствии с нуждами операции из имеющихся в составе отряда взводов.

Дополнительно вводить ротное звено в такие подразделения было бы излишним, ибо в силу характера войны подобный отряд действовал одновременно по выполнению двух-трех боевых задач. Роты тут все равно бы не сохранились как единое целое, зато создавалось двойное подчинение командиров взводов в ходе операции: командирам штурмовых групп, создававшихся под конкретную боевую задачу, и командирам рот. Остальные части соединения, в данном случае бригады, должны были бы придаваться той или иной штурмовой группе либо действовать самостоятельно на второстепенных направлениях.

Подчинение данных частей командирам штурмовых групп необходимо из-за недостатка в такой гражданской войне хороших командиров батальонного звена, тогда как для рот командиров можно найти куда легче и подготовка их шла бы куда быстрее.

Одновременно в составе частей бригады можно было бы при наличии достаточного числа добровольцев создать свои штурмовые группы, которые при необходимости привлекались бы для участия в операциях ударного отряда и фактически были бы его резервом.

На практике как раз так и проводились операции не только в бывшей Югославии, но и в войнах в Закавказье, когда на острие удара отправлялись различные «спецназы», созданные на таких же принципах, как и «интервентные» подразделения в Югославской войне, и они при необходимости пополнялись добровольцами из других подразделений и частей.

Тем самым ничего тут нового нет, надо было лишь приспособить военную организацию к требованиям подобных войн.

В конце концов достаточно хорошо известно из военной истории, что выделение части военнослужащих, выражающих желание активно участвовать в боевых действиях, после получения ими боевого опыта лишь благотворно сказывалось на боеспособности войск, тогда как любое насильственное «усреднение» личного состава, как правило, приводит к снижению качества подразделения в бою, ибо худшие и безынициативные благодаря стадному инстинкту людей умеют манипулировать толпой, взывая к ее худшим чувствам.

Как правило, худшие бойцы не дают дойти до самовыражения лучшим как своими более низкими данными, так и свойственный людям завистью к чужим успехам.

Возражения на то, что в условиях войны подобного числа добровольцев не найти, неверны. Добровольцы ведь в данном случае брались бы не столько из гражданской среды, сколько из других воинских подразделений, где, как известно, какому-то проценту военнослужащих служба быстро приедается и они сами ищут возможность перейти в подразделения с большими возможностями проявить себя.

Ничего тут невозможного нет, и подобные отряды могут послужить костяком армии.

О роли четнических формирований в сербской истории XX века уже было сказано выше, как и о роли добровольческих отрядов в армии Иосипа Броз Тито.

В ходе Гражданской войны в России типичным примером подобных действий был «Ледяной поход» генерала Корнилова и добровольческие отряды из офицеров, как, например, созданная на Румынском фронте в декабре 1917 года 1-я Добровольческая бригада М.Г. Дроздовского и идейная молодежь послужили костяком для создания Белой армии⁹⁷.

Таким же образом возникали части Белой армии на Кубани (из «партизанского» отряда А.Г. Шкуро), в Поволжье (из отряда «1-я Самарская добровольческая дружина» В.О. Каппеля), в Пскове (отряд С.Н. Булак-Булаховича) и целый ряд других подобных формирований. При этом стоит заметить, что неприятельская для них Красная армия создавалась первоначально также из добровольческих отрядов Красной гвардии.



В годы Второй мировой войны как раз созданные из добровольцев войска СС представляли главную ударную силу Третьего рейха, а войну в Палестине в 1948 году со стороны Израиля вели добровольческие отряды «Хаганы» и отряды «Штерн» и «Иргун».

В конечном итоге в «лучшую пехоту» США — полк «рейнджеров» — набирают добровольцев из других частей армии США.

Понятие добровольчества традиционно для всех войн, и отрицать его необходимость все-таки недальновидно.

Исторических примеров тут можно привести еще сотни, надо лишь изучать военную историю, а не с одержимостью повторять избитые фразы о том, что лишь регулярная армия умеет воевать.

Разумеется, добровольность хороша только в тех случаях, когда дело касается тех, кто уже обладает боевым опытом и подготовкой и в силу тех или иных причин готов к выполнению ответственных бо-

евых задач. Такому добровольцу действительно можно дать право на инициативу, но в любом случае приказы выполнять он обязан, и тут принуждение, естественно, обязательно.

ФОТО 92. Командир «специального» (специального назначения) отряда «Пеша» 1-й Посавской бригады ВРС Бошко Перич. Рожден 1 ноября 1971 года, добровольцем начал воевать в составе сербских вооруженных сил в районе Бырчко. Был шесть раз ранен и погиб 14 ноября 1994 года



Вместе с тем регламентирование всех сторон жизни таких добровольцев, то есть стремление занять время 24 часа в сутки, вредно, ибо породит, что видно на базе опыта десятков войн последнего времени, лишь ответное сопротивление.

Да и по большому счету можно признать, что практика полного подавления личности в армии с разного вида поощряемыми командовани-

ем неуставными отношениями и «родовым» шовинизмом на практике в боевых действиях никакой пользы не дает, и против той же армии РФ достаточно успешно воевали чеченские боевики, не проходившие подобных «школ жизни», а в Афганистане местные моджахеды, не умевшие подшивать подворотнички и заправлять кровати, тем не менее хорошо воевали, так что офицеры и генералы Советской армии до сих пор гордятся боевыми наградами, полученными в боях против них.

В конфликтах низкой интенсивности последнего времени противники армий в лице куда более малочисленных партизан в силу высокой идеологической мотивации нередко успешно себя проявляли, хотя в своей массе эти партизаны не имели многолетнего опыта службы в военном мундире.

На той же Югославской войне в силу местных условий наблюдалась иная крайность, когда из-за отсутствия надлежащего контроля некоторые командиры подобных ударных отрядов начинали болеть «звездной болезнью», что было характерно для местной среды, и в суете за деньгами и славой им было уже не до войны.

Почему это произошло — вопрос иной, но, упоминая добровольность, надо заметить, что она без наличия дисциплины, умелого руководства и воинского кодекса поведения, который поддерживался бы не только приказом командования, но и моралью, господствующей в самой этой среде, и каким-то аналогом «судов чести», может превратить армию в банду.

Вот для того, чтобы все эти отряды не превращались в банды, известные как по этой войне, так и по Гражданской войне в России и, наконец, и по Тридцатилетней войне в Германии, и нужна продуманная политика в области кадров.

Особого внимания требует внутренний порядок в «ударных» отрядах, ибо многие бойцы, в особенности молодежь, попадая в них, начинают упиваться чувством вседозволенности. Необходимо тщательное внимание к подбору кадров; должна играть свою роль система военного правосудия.

Смысл существования военного правосудия в том, чтобы армия не разлагалась от вседозволенности, чему война способствует. Это, в свою очередь, разлагает моральный дух в войсках, а, следовательно, и идейность, что приводит к падению боеспособности.

В силу этого возникает вопрос военных трофеев, постоянно замалчиваемый, но и постоянно возникающий в любых войнах.

В Югославской войне трофеи частью оставались у тех частей, которые их захватили, а частью передавались вышестоящему командованию, отправлявшему на фронт различных уполномоченных им лиц, и открывалось широкое поле для злоупотреблений. Это относилось не столько к трофеям в виде оружия и боеприпасов, сколько к материальным ценностям.

Из-за хаоса, присущего этой войне, мародерство не наказывалось, и в итоге пока одни честно воевали в первых рядах, другие, занимая тыловые должности, приторговывали как трофеями, так и разного рода помощью, поступавшей в эти отряды.

В итоге после войны одни ветераны оказывались почти нищими, а другие, получившие свой ветеранский статус парой боевых выходов, заняли места в различных административных органах и ветеранских организациях.

Думается, государственный аппарат сам должен решать вопрос с трофеями, ибо понятно, что сжигать материальные ценности неразумно, но вот участникам боевых операций надо просто платить нормальные деньги, не обращая внимания на историческую кампанию о наемничестве, распространяемую разнообразными правозащитниками и журналистами, сделавшими на своих «разоблачениях» хороший бизнес.

Помимо этого, ветераны должны иметь пенсии, а после войны необходимо акционирование государственных предприятий и земель сообразно заслугам тех или иных частей и подразделений либо стоит делить акции между ветеранами и членами их семей, либо предоставлять им постоянное денежное содержание или наделять земельными участками.

Такой порядок существовал еще в Римской империи, однако в Югославской войне (как раз на сербской стороне) к ветеранам властью сразу после окончания войны было продемонстрировано такое отношение, словно они вышли не из войны, а из тюрьмы.

Практика разведывательно-диверсионных действий в тылу противника в ходе боевых действий в Хорватии и в Боснии и Герцеговине

В отношении боевых операций по выполнению разведывательно-диверсионных задач в тылу противника, проходивших в Хорватии и в Боснии и Герцеговине с 1992 по 1995 год, то есть после вывода с этих территорий частей ЮНА, надо сказать, что они с конца 1992 года были нечастыми эпизодами как в ВРС, так и в СВК.

И.Г. Старинов в книге «Мины замедленного действия: размышления партизана-диверсанта», описывая свою службу с лета 1944 года начальником штаба советской военной миссии при Национально-освободительной армии Югославии (НОАЮ), не раз ставил в пример своим украинским партизанам партизан югославских. В первую очередь тогдашнего командующего диверсионными отрядами армии Тито, называвшейся до 1944 года Народно-освободительные войска и партизанские отряды Югославии (*Narodnooslobodilačka vojska i partizanski odredi Jugoslavije* — Народно-освободилачка войска и партизански одреди Югославие), действовавшего в Хорватии, — Ивана Хариша, который в основу действий своих диверсантов положил применение МВУ⁹⁸.

Так как Иван Хариш после войны стал генерал-майором ЮНА, заместителем начальника инженерных войск, затем инспектором Генерального штаба и начальником штаба инженерных войск, то он много сделал для распространения в войсках знаний о правилах ведения минной войны и о ведении иных видов разведывательно-диверсионных действий.

Почему эти знания не были применены в Югославской войне сербской стороной, сохранившей основную часть структуры ЮНА, — уже вопрос к тем, кто тогда находился на командных должностях.

Это кажется странным, если учесть, насколько серьезно и планомерно в бывшей СФРЮ вели подготовку к ведению партизанской войны на территории самой СФРЮ. К тому же военные специалисты из СФРЮ часто встречались в различных вооруженных конфликтах в «третьем мире», оказывая помощь «национально-освободительным»

движениям в их «антиколониальной борьбе», в частности в войнах в Анголе, в Бельгийском Конго, в Южной Родезии и в Алжире, куда их отправляли как инструкторов по указанию государственного руководства.

СФРЮ была одной из учредительниц Движения неприсоединения, с помощью которого США ликвидировали колониальные империи своих конкурентов из Европы, и не было ничего удивительного в том, что СФРЮ оказывала военную помощь так называемым «национально-освободительным» движениям в «третьем мире».

В 70-х годах в Замбии по разрешению ее марксистского президента Кенета Каунды в лагерях ЗИПРА — военного крыла политического движения племени матабелов ЗАПУ (Союз Африканского народа Зимбабве, лидер — Джошуа Нкомо) — находились советские военные инструкторы⁹⁹.

Однако в этих же лагерях боевиков ЗИПРА обучали и военные инструкторы из СФРЮ, которая им массово поставляла оружие. Очевидно, что поддержка СФРЮ движения ЗИПРА проводилась в интересах США, стремившихся чужими руками покончить с «белыми» правительствами Южной Родезии и ЮАР и потому привлечших югославы, чей банк «Югобанк» в 1970–1980-е годы работал в интересах военной промышленности СФРЮ, в первую очередь в странах «третьего мира».

Этот банк был главным партнером Фонда Киссинджера в организации сотрудничества американских и югославских компаний, и показательно, что как раз встреча Генри Киссинджера с премьер-министром Южной Родезии Яном Смитом в Претории 19 сентября 1976 года и дала начало переговорам в Женеве, прошедшим с 28 октября по 14 декабря 1976 года и запустившим процесс слома Южной Родезии в декабре 1979 года¹⁰⁰.

Показательно, что Югославия являлась важным получателем американской военной помощи, которой с 1946 по 1988 год было получено на 723 400 000 долларов США¹⁰¹.

В США прекрасно понимали, что вооружение, техника и военные технологии, получаемые Югославией в США, будут использоваться спецслужбами Югославии в их заграничных операциях. Однако программы подготовки и обучения «национально-освободительных» движений югославами для американцев были более приемлемы, нежели

такие же программы СССР, ибо давали более надежную гарантию того, что эти движения не будут направлены против интересов США.

ФОТО 93. Государственный секретарь США Генри Киссинджер (слева) и премьер-министр Южной Родезии Ян Смит на обложке американского журнала «Тайм»



Еще 14 ноября 1951 года Иосип Броз Тито подписал с послом США в Югославии Джорджем Алленом договор о совместной обороне — МДАР (Mutual Defence Aid Programme — сокращенно МДАР), согласно которому из США, а также из Великобритании и Франции в ФНРЮ стали срочно поступать сотни и тысячи танков, артиллерийских орудий, самолетов и прочих видов вооружения. Так, уже в 1953 году Югославия приняла 25 реактивных штурмовиков Т-33А и 167 реактивных истребителей-бомбардировщиков F-84G, до 1957 года — еще 22 реактивных штурмовика RT-33А и 43 истребителя-бомбардировщика F-86 Sabre¹⁰².

Сенатор Фулбрайт после своего визита в Югославию в ноябре 1964 года сделал отчет в июле 1965 года в Комитете по иностранным делам Сената США, в котором написал, что политика СФРЮ, основанная на коммунизме и национализме и названная Фулбрайтом «эгоцентризмом», привлекательна как для стран советского блока, так и для стран Африки и Азии, что давало возможность СФРЮ быть в дружеских отношениях с большинством так называемых «неприсоединившихся стран»¹⁰³.

Визит президента США Ричарда Никсона в Югославию в октябре 1970 года, как и предшествовавшая этому визиту подготовительная дипломатическая деятельность Генри Киссинджера, способствовали тому, что СФРЮ стала активнее содействовать политике США на Ближнем Востоке, в частности в отношениях с Египтом, и поддерживала США в ООН¹⁰⁴.

Благодаря таким контактам командные кадры Югославской народной армии получили возможность обучаться в Военном колледже в Форте Ливенворт в Канзасе, однако куда большее значение имело то, что югославские военные специалисты получили доступ как к новым образцам вооружения и техники, в том числе западным образцам, так и к новым методикам подготовки и уставам ведения самих разведывательно-диверсионных действий.

Учитывая роль СФРЮ в мире и размах ее военных операций такого рода, понятно, что в Белграде, как в военном ведомстве, так и в службе государственной безопасности, имелось достаточно специалистов, достаточно методик и, наконец, достаточно специальных типов вооружений и боеприпасов, чтобы развернуть широкомас-

штабные разведывательно-диверсионные действия в тылу противника с началом войны в 1991 году.

Почему этого не произошло — вопрос уже воли и желания в государственной верхушке СФРЮ, ибо их, очевидно, не было, почему ведение разведывательно-диверсионных действий было пущено на самотек или, что еще хуже, отдано в руки лиц, не имевших ни опыта, ни знаний и свой престиж созидавших интригами и интервью в СМИ.

В итоге с переходом войны в позиционную фазу и с передачей компетенций командования войсками штабам сформированной в Хорватии Армии Республики Сербская Краина, а в Боснии и Герцеговине Армии Республики Сербской, войсковая разведка возвратилась на уровень Второй мировой войны, а проведение разведывательных и диверсионных операций было сведено к минимуму.

Как правило, они организовывались по инициативе командиров подразделений (до батальона) от случая к случаю. При этом успех в них достигался не столько удачной тактикой и тщательностью планирования, сколько опытом и личной храбростью отдельных командиров и бойцов.

К тому же нередко подобные операции носили авантюрный характер, когда кто-то наверху хотел заработать авторитет, а там, глядишь, чин и орден. Главное в этих операциях было — произвести больше шума и пролить больше крови, неважно, чьей и каким образом.

В этих условиях местные разведчики часто не обращали внимания на порядок исполнения плана операции, концентрируясь на конечной цели, так как то, что планировалось в штабах, вследствие нехватки технических средств разведки и невнимания к разведке агентурной, часто не соответствовало действительности.

Впрочем, если обратиться к опыту глубинных разведывательно-диверсионных действий Армии Боснии и Герцеговины, которыми в начальный период войны в 1992–1993 годах ее командование пыталось решить задачи не только тактического, но и оперативного характера, то тут картина была аналогична, с тем что в силу большего размаха неслись и большие потери.

Так, под Сараево в районе Хреша летом 1992 года большая диверсионная группа Армии Боснии и Герцеговины, пройдя по хребтам лесистых гор, вышла в тыл сербских войск с целью нападе-

ния на командный пункт полка сербской артиллерии. Однако, замедлив темп наступления, в том числе благодаря весьма неоперативному командованию, они попали под удар сербской артиллерии, понеся тяжелые потери.

ФОТО 94. Фронт в Сараево в июне 1992 года

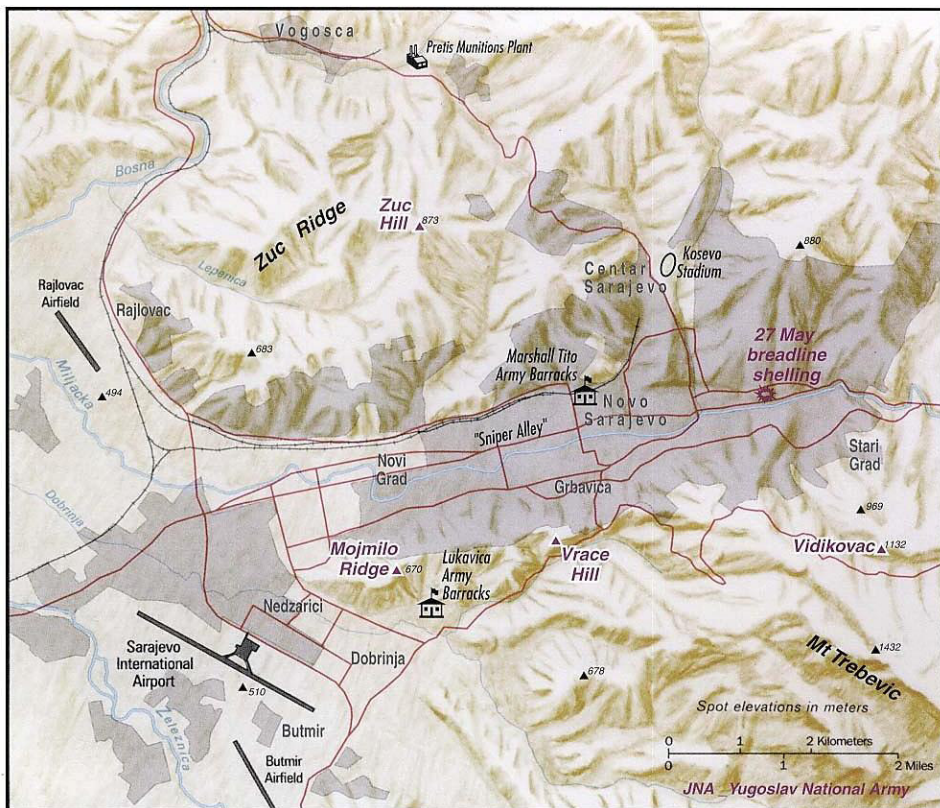

Точно такой же сценарий повторился в октябре 1992 года под Прачей, где подразделения Армии Боснии и Герцеговины, совершив налет с направления Горажде, смогли нанести потери сербам, оборонявшимся на позициях на Прешпице, убив 12 сербских бойцов (один пропал без вести), но затем, снова попав под удар артиллерии под Мاستиловой стеной, сами были разбиты, потеряв десятки убитых и раненых¹⁰⁵.

Столь же характерно было наступление подразделений 1-го корпуса Армии и Герцегоины, проведенное 19 декабря 1992 года.

Тогда они, во многом благодаря своему покойному командиру Сафету Зайко, смогли на одном участке наступления достигнуть одного из своих наибольших успехов здесь — захватить налетом район Жуч в Сараево.

Однако на другом участке их силы постиг крах. Командовавший операцией бывший полковник ЮНА Вехбия Карич послал с направления Игмана в глубокий рейд в тыл сербских войск диверсионную группу в сотню человек с задачей охватить с тыла сербский район Лукавицы, выйти на горный массив Требевич и обеспечить дальнейшее выдвижение отряда в еще полтысячи бойцов, собранных на Игмане. Задача превышала возможности этой группы, ибо требовала совершить рейд в пару десятков километров в сербском тылу, не имея в зоне своего рейда ни поддержки артиллерии, ни своих разведгрупп. К тому же отряд диверсантов оказался не слишком подготовленным, ибо, войдя успешно в сербский тыл, его бойцы зачем-то напали на сербское село Касиндолска Река. В селе они начали жечь дома, и дым от подожженных ими домов вызвал большие сербские силы из районов Лукавицы и Гырбавицы, которые смогли разбить группу, оставившую несколько десятков трупов (хотя и сами сербы понесли потери до десятка мертвыми).

Более удачными были действия диверсантов Армии Боснии и Герцеговины в районе Горажде.

В конце августа 1992 года, после того как армия Боснии и Герцеговины захватила поселок Тырново и открыла через него путь с Игмана в Горажде через горный хребет Гребак, силы Восточно-Босанской оперативной группы под командованием Заима Имамовича перешли в наступление согласно плану операции «Круг», разработанной в штабе группы.

Главную роль в ней играли группы диверсантов, получившие задачи по обходу сербских позиций и нанесению ударов с тыла при одновременном наступлении основной массы мусульманских войск по фронту.

Сербы, не ожидавшие того, что мусульмане могут осмелиться перейти в наступление, были разбиты, тем более что их командова-

ние не учитывало ни выросшей численности мусульман, ни безнадежности их положения.

В сербском отступлении, начавшемся 28 августа, погибло две с половиной сотни человек, как военных, так и гражданских.

ФОТО 95. Территория под контролем Восточно-Босанской оперативной группы в конце 1992 года

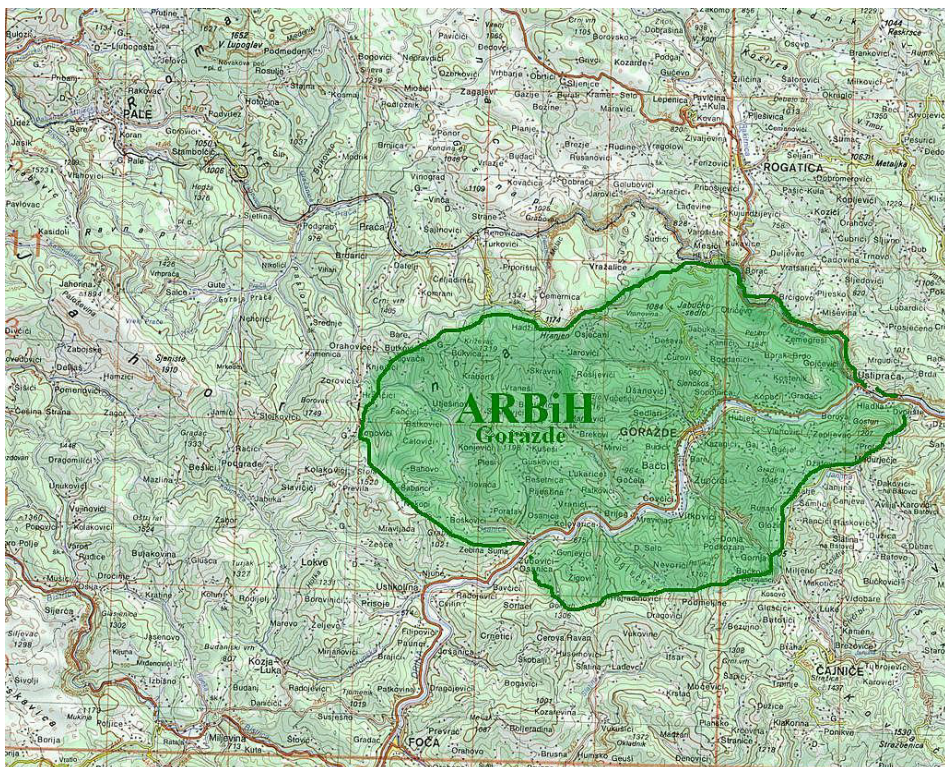

29 августа операция «Круг» была окончена разгромом сербских сил, отброшенных от самого Горажде на 15 километров, и в течение следующих месяцев силы Восточно-Босанской оперативной группы Армии Боснии и Герцеговины, действуя небольшими диверсионными группами, обходящими сербские позиции с тыла и с флангов, приблизились к находившимся под контролем сербов городам Рудо и Вишеграду.

ФОТО 96. Район Рудо и Вишеграда

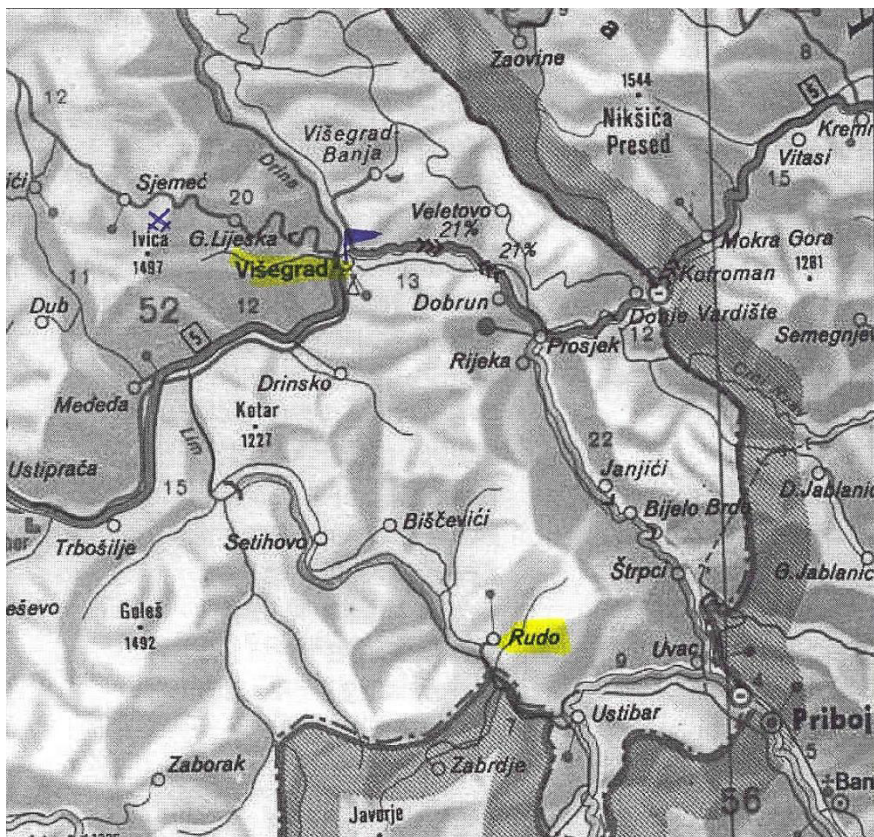

Впрочем, в ходе наступления на Фочу диверсанты Восточно-Босанской оперативной группы 18 декабря 1992 года хотя и захватили район так называемого Зубинога леса, потеряв всего троих погибшими, однако затем были вынуждены отступить перед свежими сербскими силами, потеряв в общей сложности 46 солдат погибшими.

Применяя тактику налетов в тылу противника в 1992 году, мусульмане даже в окруженной Сребренице вопреки собственной отрезанности от главных сил и недостатку в вооружении и боеприпасах смогли провести немало успешных операций тактического характера.

Командир собранных в Сребренице сил мусульман, представлявших собою плохо вооруженное ополчение, Насер Орич — бывший боец отряда специального назначения МВД Сербии (САЙ) —

смог с июня 1992 по январь 1993 года проводить рейды в сербском тылу, например, 7 января 1993 года при нападении на сербов в селах Шилеговичи, Ежестица, Маричи и Кравица¹⁰⁶.

ФОТО 97. Район Фочи



Тогда бойцами Орича было перебито 24 сербских военнослужащих и 11 сербских гражданских лиц¹⁰⁷.

Благодаря подобной тактике оперативной группы, переформированной затем в 28-ю дивизию Армии Боснии и Герцеговины под командованием Насера Орича, удалось сначала объединить территории Сребреницы и Жепы, а затем соединиться и разблокировать чудом сохранившееся мусульманское село Церско, создав большой анклав.

Приблизившись к селу Коневич Поле на стратегически важной для сербов дороге, шедшей из Зворника во Власеницу, силы этой группы создали условия для соединения с силами 2-го корпуса, оборонявшими позиции под Кладанем и Калесией.

ФОТО 98. Насер Орич в ходе боевого выхода в районе Сребреницы



Показательно что впоследствии, в июле 1995 года, силам 28-й дивизии Армии Боснии и Герцеговины удалось выйти 12-го числа в колонне из окруженной Сребреницы, обойдя начавших наступать 11 июля на Сребреницу сербов.

Хотя затем колонна попала в засаду сербских войск 13 июля у Новой Касабы, а 13 июля у Снагово, часть сил 28-й дивизии общей численностью в 3–4 тысячи человек смогла, пройдя несколько десятков километров по сербской территории, прорвать сербские позиции под Шековичами и выйти в район Кладаня на территорию под контролем Армии Боснии и Герцеговины.

Тем самым обнаружилось, что при определенных условиях возможны глубокие рейды даже таких больших масс войск в тылу противника.

В то же время, когда командование 4-го корпуса Армии Боснии и Герцеговины во главе с генералом Рамизом Дрековичем попыталось 11 ноября 1994 года силами одних диверсионных групп прорвать позиции Герцеговинского корпуса Армии Республики Сербской в районе Подвележья и на горном массиве Вележ, это закончилось разгромом¹⁰⁸.

Для операции «Есень-94» было отобрано 990 диверсантов из состава различных бригад 4-го корпуса, из состава 41-й, 42-й, 43-й, 44-й, 45-й и 49-й бригад, отдельного батальона «Прозор», из состава по-

лицейского отряда «Босна-4» и отряда специального назначения Нихада Боянич¹⁰⁹.

ФОТО 99. Боевые действия в районе Сребреницы 11–14 июля 1995 года

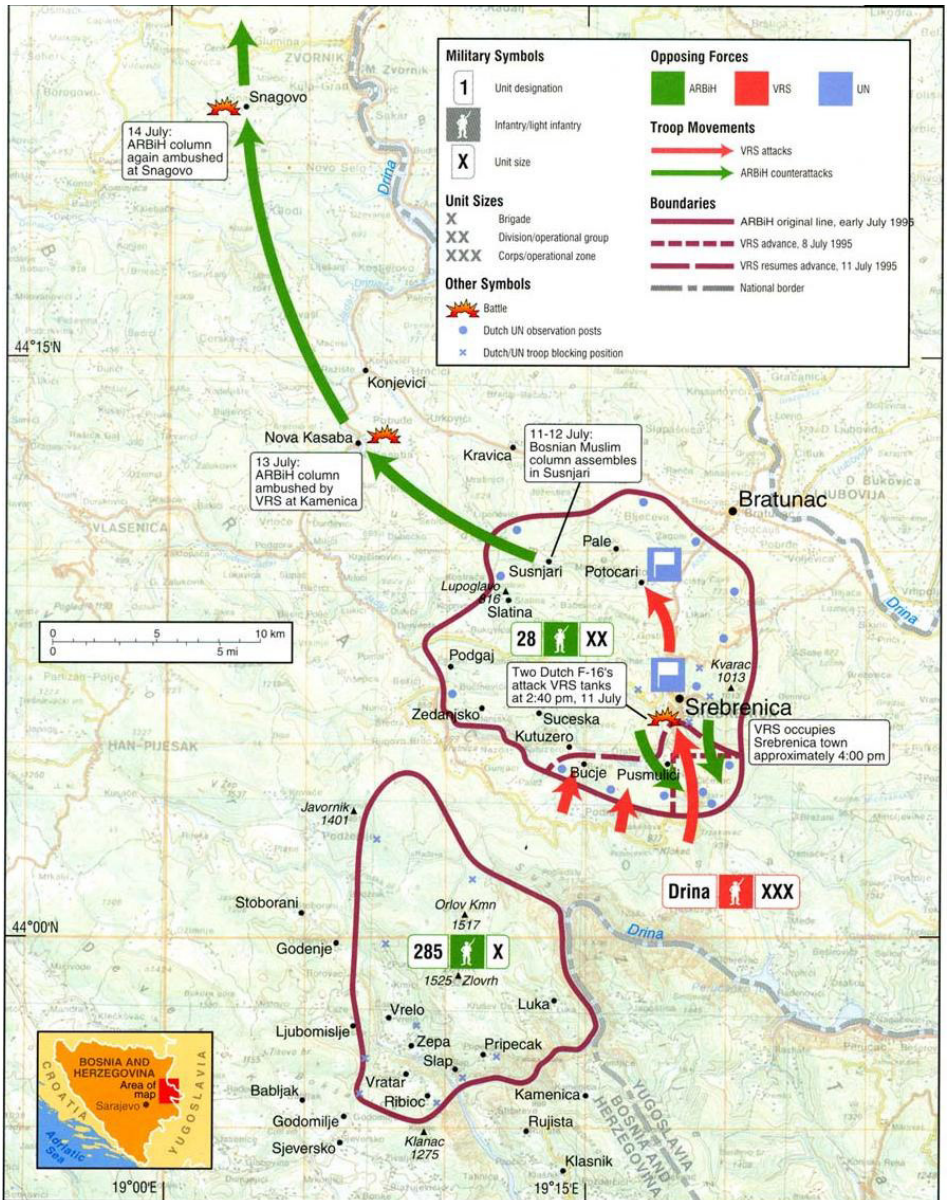

Главную задачу выполняли диверсионные группы 41-й моторизованной и 4-й легкой Мусульманской бригад, которые должны были захватить сербские позиции в районах Светигора и Мерджан Глава, тогда как другие диверсионные группы из состава 41-й моторизованной и 43-й горной бригад должны были перерезать дорогу от Невесинья к Подвележью в районе Хума¹¹⁰.

Другие диверсионные группы из состава 42-й бригады и отряда специального назначения Нихада Бояничича, поддержанные диверсантами других частей, должны были в тылу сербов разгромить позиции их артиллерии под Невесиньем¹¹¹.

Разведка была проведена достаточно тщательно, и все сербские позиции были обнаружены. В то же время секретность в этой операции не соблюдалась, так что сербское командование заранее получило информацию о готовящемся нападении¹¹².

Хотя диверсанты смогли успешно обойти позиции сербской 8-й моторизованной бригады майора Зорана Пурковича в ночь с 9 на 10 ноября, некоторые группы обнаружили себя столкновениями с сербами до начала общего наступления.

Хотя поначалу 11 ноября сербам были нанесены потери и захвачены села Каменско Бырдо и Жуберин и захвачены пленные, сербское командование успело подтянуть резервы¹¹³.

ФОТО 100. Район села Каменско Бырдо



Одновременно попытки наступления основных сил Армии Боснии и Герцеговины с фронта были с легкостью отбиты сербами, ибо все надежды командование 4-го корпуса Армии Боснии и Герцеговины возлагало на диверсантов и полагало, что сербы сами сбегут с позиций при ударе с тыла.

Диверсионные группы, имевшие только легкое вооружение, были за два дня разбиты подоспевшими силами Герцеговинского корпуса генерала Радована Грубача и силами «специальной» милиции Республики Сербской, имевшими бронетехнику и поддерживаемыми артиллерией.

Хотя основные силы диверсантов и смогли выйти на свою территорию, однако потеряли, по признанию собственного командования, 82 бойца убитыми.

В данном случае произошла типичная для подобных войн ошибка, когда в тыл забрасывались многочисленные диверсионные группы, тогда как не было достаточного количества огневых средств для их поддержки, ибо на данном участке фронта Армия Боснии и Герцеговины имела всего несколько гаубиц и пушек.

Подобная ошибка типична на войне, хотя логично, что если планировать действия диверсионных групп совместно с действиями на фронте, то надо радиус заброски диверсантов ограничивать радиусом эффективного действия артиллерии и авиации для обеспечения как выполнения ими боевых задач, так и нуждами эвакуации.

Не только по опыту Югославии, но и других войн известно, что в ходе рейдов в глубоком тылу противника обстановка настолько часто меняется, что невозможно проводить в жизнь задачи по плановому проведению диверсий.

К тому же в войнах, подобных Югославской, известно, что тяжело было посылать людей на всякие самоубийственные операции, не вызванные фронтовой необходимостью. Ибо воевали тут уже не срочнослужащие, а мобилизованные солдаты, хорошо знавшие условия войны и истинную природу многих своих командиров.

Такой личный состав требовал от местных сербских командиров куда больших воинских талантов, ибо тут у них не было ни заградотрядов, ни права расстрелов своих бойцов, ибо военного положения в Республике Сербской и в Республике Сербская Краина введено не было.

Возможно, были и свои плюсы, ибо, по большому счету, будь в сербских войсках дисциплина более крепкой, несколько местных самодуров, которых хватало на командных должностях, сделали бы так, что немногочисленное боевое ядро сербских войск перестало существовать.

Однако тут как раз и возникало интересное обстоятельство: появление такого боевого ядра из тех, кто добровольно соглашался идти на разведывательные и штурмовые операции, не имея за это никаких дивидендов и не будучи принуждаемым к тому обстоятельствами.

Такое боевое ядро было уникальным шансом для сербского командования, которое использовать его по ряду причин — объективных и субъективных — не смогло.

К сожалению, в сербских войсках в этой войне к опыту и знаниям как командование, так и многие бойцы на фронте и, разумеется, «бойцы» в тылу относились с пренебрежением, за что и было заплачено в 1995 году.

Еще в ходе войны многие разведчики, отличившиеся на фронте, которые еще во время войны вовремя не успели вписаться в подходящую нишу в тыловой жизни, были попросту отброшены на обочину общества.

Так как в разведку тогда шли исключительно добровольно, то финансовый вопрос стал большой проблемой для действий даже на тактическом уровне. Ибо когда у разведчика дома семья сидит без денег в надежде на получение пакета гуманитарной помощи, которая при этом постоянно разворовывается в местных органах власти, и если его самого в местной гражданской администрации и органах внутренних дел рассматривают как «преступный элемент», то ожидать, что его действия на фронте будут всегда успешны, не приходится.

Что же касается разрекламированных в тогдашней прессе «специальных операций сербских командос», то на самом деле все это был блеф в пропагандистских целях, наносивший большой ущерб настоящим разведчикам. Потому как ничего не знающее общество в тылу, со временем обнаружив всю лживость этого блефа, стало свое негативное отношение к нему переносить и на тех, кто действительно воевал в разведке, но по вышеупомянутым причинам предпочитал о своем опыте умалчивать.

ФОТО 101. Сербский боец

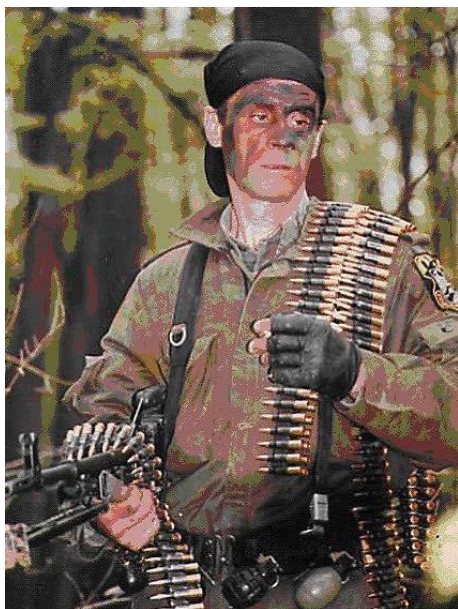

На практике, если бы тогда поменялась политика и были бы сделаны финансовые вложения в подбор и подготовку кадров разведывательно-диверсионных подразделений и в их вооружение и оснащение, то только методом проведения операций по захвату и уничтожению центров командования и связи противника можно было парализовать действия его войск, которые, будучи еще плохо организованными, удерживались в повиновении лишь силою авторитета и финансовыми возможностями всего нескольких политиков.

Однако в данном случае действия на фронте были парализованы во многом политикой, ибо в Белграде политика определялась под влиянием международных факторов. Тем самым в Республику Сербскую и в Республику Сербскую Краину давались установки на то, чтобы не предпринимать на фронте не только наступательных действий, но и глубинных рейдов разведывательно-диверсионных групп в тыл противника.

Тем самым в сербских войсках не только наступательные операции на уровне бригад и корпусов, но и обычные разведывательно-диверсионные действия в силу общей стратегической линии на обо-

рону велись более чем недостаточно, тем более что многие командиры, не имея часто опыта даже обычной командирской разведки, не понимали всей ответственности и тяжести разведывательно-диверсионных действий.

Фактически же большинство разведывательно-диверсионных действий в Хорватии и в Боснии и Герцеговине сербскими войсками велось с собственной линии фронта на небольшую глубину, с использованием по возможности незащищенных флангов и стыков, до установления визуального, акустического или огневого контакта с противником, так как никто добровольно терять связи со своими войсками не хотел.

ФОТО 102. «Интервентный» (быстрого реагирования) взвод 3-го пехотного батальона 1-й Сараевской моторизованной бригады Сараевско-Романийского корпуса ВРС на горном массиве Игман в ноябре 1994 года



Применялись для нападения на противника, как правило, огневые налеты, ибо к чему совершать нападение на какой-то объект с целью кого-то там убивать ножом или ставить подрывной заряд, когда можно этот же объект расстрелять из гранатометов либо навести на противника артиллерию.

В данном случае подобная тактика была оправдана, ибо сама разведка в глубине расположения противника — достаточно рискованное мероприятие, тем более когда авиационную поддержку получить было невозможно вследствие запрета на полеты авиации.

Глубинные рейды в тыл противника почти не проводились, а если и проводились, то главным образом в начале войны, когда линия фронта еще не стабилизировалась, да и сами вооруженные силы сторон находились в довольно хаотическом состоянии.

Но и тогда подобные действия за небольшим исключением проводились по собственной инициативе или командирами звена рота-батальон, или самими бойцами и, соответственно, не могли иметь глубину больше нескольких километров.

Проще говоря, все выглядело так: несколько бойцов по договору с каким-то им близким командиром проходили через неприятельскую линию обороны, как правило состоявшую из отдельных изолированных «бункеров» (ДЗОТ), и там совершали нападение на то, что подвернется под руку («язык» или неприятельский пост).

ФОТО 103. «Бункер» Армии Боснии и Герцеговины



После начиналось отступление на свои позиции, где «языка» могли тут же и убить не в меру храбрые защитники этих позиций.

Конечно, бывали и весьма удачные «акции», в особенности засады, в которых особая роль принадлежала саперам и снайперам, но были и большие неудачи. Подобные «акции» случались несколько раз в год в зоне ответственности одного из семи корпусов ВРС.

Естественно, в местном обществе подобные истории обрастали легендами, а так как подробной документации не велось, то систематизировать в документах данный опыт оказалось невозможным.

Отрицательно сказывалось отсутствие в «специальных» частях как армии, так и МВД вертолетов, которые могли на театрах боевых действий в Хорватии и Боснии и Герцеговине действовать очень эффективно из-за высоких гор, скрывавших их от авиации НАТО, и одновременно не давая времени для реакции слабой войсковой ПВО противника.

В силу этого на эвакуацию вертолетами в случае окружения противником разведчиков рассчитывать не приходилось.

Между тем ВРС и СВК располагали определенным числом вертолетов, как советских Ми-8, так и вертолетов «Газель» французской разработки, произведенными как во Франции (модификации SA.341 и SA.342), так и модификации «Гамма», произведенными по лицензии французской компании «Аэроспасьяль» на фабрике «Соко» в Мостаре в Боснии и Герцеговине.

К тому же сами действия в глубине противника по большому счету без агентурной разведки вестись не могли. Разумеется, у сербских спецслужб была своя агентура на территории под контролем противника, но использовалась она мало из-за общей незаинтересованности в ведении разведывательно-диверсионных действий. К тому же эту агентуру пытались привлечь к выполнению диверсий.

Агентурную разведку связывать с диверсиями не следует, ибо огневым контактом разведчики обнаруживают себя и противник, имеющий, как правило, хорошо развитую контрразведку в тылу, достаточно легко может уничтожить диверсантов, а потом вскрыть разведывательную сеть.

Стоит заметить, что для разведки следует создавать подразделения, основными задачами которых будут не диверсии и налеты, а именно разведка, а это требует ведения ими и агентурной разведки. Последнее невозможно, если не иметь лиц, являющихся выходцами

из той среды, из которой надо получать данную информацию. Фактически здесь можно опираться на созданные на той или иной основе отряды добровольцев из местных жителей, которым требуется назначать лишь командиров и военных специалистов.

ФОТО 104. Вертолет «Газель» югославского производства // Журнал «Нови гласник»



Как показала Югославская война, иногда куда больше пользы давали лица из числа местных уроженцев, хорошо знавших местность и обладавших лучшими боевым опытом в условиях войны и чувством ответственности, нежели подготовленные спецназовцы.

Большой проблемой в разведывательной деятельности было отсутствие должной связи между разведывательно-диверсионными действиями и деятельностью военной разведки, а также абсолютно неудовлетворительная координация между госбезопасностью и военной безопасностью.

Последнее можно объяснить и политическими причинами, так как сербские спецслужбы, главным образом внутри сербского общества, обеспечивали удержание власти той или иной группе.

Однако организационный вопрос можно было в идеале решить лучше, так, что отделы военной разведки можно было включать в состав разведывательно-диверсионных частей, а их оперативных работников — в состав разведывательно-диверсионных подразделений, так как именно сотрудники военной разведки должны управлять действиями разведывательно-диверсионных групп, дабы получать достоверную картину о происходящем в тылу врага.

Однако на практике сербские спецслужбы захлестнула клановая и политическая борьба, началась гонка за деньгами, и им было уже не до разведывательно-диверсионных действий.

Что касается деятельности сербских спецслужб государственной безопасности и военной безопасности (состоявшей из разведки и контрразведки) в Республике Сербской и Республике Сербской Краине в области «политической безопасности» и противодействия терроризму, то она официально состояла в прямом или косвенном противодействии действиям спецслужб Хорватии, Боснии и Герцеговины и НАТО. Впрочем, направление работ местных спецслужб определялось руководством спецслужб в Белграде — соответственно, СДБ Сербии и Военной безопасностью Югославской армии.

Ни военное, ни политическое руководство обеих республик — РС и РСК — контроля над своими спецслужбами не имели. Так как из Белграда задавался «миротворческий» вектор и само руководство Сербии заявляло, что Сербия никакого отношения к войне, шедшей в Хорватии и в Боснии и Герцеговине, не имела и, более того, поддерживала «партнерские» отношения не только с США (хотя те Белград партнером не считали), но и с Хорватией и с Боснией и Герцеговиной, то борьба против агентуры противника в РС и РСК не могла вестись в полной мере.

В куда более полной мере шла нелегальная торговля с противником, в том числе поставки боеприпасов и снаряжения, и уже после войны в Сербии появились документы, подтверждающие факты продажи стрелковых боеприпасов, произведенных на фабрике в Ужице, бывшему министру внутренних дел Боснии и Герцеговины Али Делимустафичу в Сараево.

Подобных фактов было более чем достаточно, так что нельзя было говорить о ведении какой-либо эффективной разведки и контрразведки.

Что касается борьбы против политической оппозиции, то благодаря успешному сотрудничеству властвующих номенклатур в ходе войны и их довоенной повязанности говорить о какой-то независимой оппозиции не приходилось и фактически те чиновники, что были при власти, интересы своих кланов представляли как государственные интересы и, соответственно, все конфликты, основанные на экономических интересах, преподносили как угрозу политическому порядку и национальным интересам.

В бывшей Югославии еще раз подтвердилось (но уже западными спецслужбами) преимущество методов агентурной разведки, которые обеспечили тем или иным спецслужбам возможность участия в принятии ключевых решений в области политики и обороны. В силу характера войны агентурная разведка превратилась из инструмента по сбору информации в инструмент по проведению решений. Недостатком, и весьма существенным, была аналитическая работа в спецслужбах бывшей Югославии, которая частично саботировалась как изнутри этих спецслужб, так и извне — из мира политики, что дало возможность НАТО сделать из СФРЮ собственный полигон.

Все это не могло не отразиться на главной боевой задаче спецслужб — обеспечении разведывательными данными действующих на фронте сил при одновременном ведении агентурной работы в тылу врага и подавлении такой деятельности в собственном тылу.

В силу этого наступавшие войска во многих случаях не знали ни численности, ни вооружения противника, зато об их «акциях» нередко знали женщины и дети в их же селах и городах.

Впрочем, такое же положение было характерно и для противника, и сербские спецслужбы по своим довоенным каналам быстро получали информацию о деятельности противника. Однако на фронт эта информация поступала с большим опозданием и часто «застревала» в высших командных звеньях, не доходя до командиров подразделений и частей, непосредственно командовавших действиями на фронте, так что их разведчикам приходилось действовать часто вслепую, разведывая уже известные спецслужбам данные.

В результате отсутствия разведывательных данных в подразделениях ущерб наносился планированию боевых операций.

Разведывательно-диверсионные действия в Югославской войне в силу вышеуказанной специфики велись небольшими группами в несколько человек, хотя в военной теории принято было вести их группами величиной с взвод, согласно опыту Советской армии в Афганистане и американской армии во время войны во Вьетнаме.

В силу этого главным образом велась разведка, тогда как диверсии проводились редко. Однако уже сам вывод подразделений разведчиков на заданные рубежи являлся успехом.

Нередко случавшиеся в Югославской войне разгромы войск в засадах происходили из-за отсутствия вообще каких-либо разведывательных дозоров, хотя бы впереди движущихся войск.

В районе Озрена таким образом было даже потеряно несколько вагонов сербского бронепоезда с большим количеством оружия, двигавшегося под мусульманский городок Градачац практически без разведки и в конечном итоге провалившегося колесами на одном участке железной дороги, где противник, сумев остаться незамеченным сербскими войсками, выкопал щебень из-под шпал.

На практике же различные ударные отряды, создававшиеся на фронте на временной основе и не связанные единством организации, скатывались со временем в партизанщину, а то и в бандитизм, а что касается официальных «специальных» сил, то они все реже использовались по назначению.

Все это привело к тому, что многие подразделения не только полиции, но и армии куда чаще использовались властью в тылу, нежели на передовой. Соответственно, они вбирали в себя большое количество обычных подонков со связями и без связей, сильных разве что языком да интриганством, которые оружие с куда большей готовностью, нежели на передовой, применяли по отношению к пленным и гражданским лицам, а при удобном случае — и к собственным «товарищам».

В силу наличия подобного состава общая подготовка спецподразделений, естественно, падала.

Так что, не отрицая важности опыта сербских сил специального назначения, нельзя не видеть, что невнимание как к политическим силам, так и к военной организации и боевой морали войск обернулось профанацией деятельности, ибо идейный фактор в них стал заменяться денежным.

Помимо этого использование разведывательно-диверсионных групп напрямую командирами частей и подразделений чревато было у всех сторон в войне тем, что последние могли пойти на использование данных групп для уничтожения каких-либо целей в тылу врага. Это приносило краткосрочный эффект, но в конечном итоге нередко приводило к обнаружению противником этих групп и либо к их уничтожению, либо к прекращению ими активных разведывательных действий.

Главная же ценность разведывательно-диверсионных групп заключалась в возможности как раз ведения ими разведки, ибо разведданные, полученные в тылу противника, давали возможность военному командованию эффективнее планировать собственные операции, в том числе в области огневой поддержки.

ФОТО 105. Разведывательная группа русских добровольцев 2-й легкопехотной Подринской бригады Дринского корпуса ВРС уходит на задачу. Вышеград, 1992 год / Петр Малышев



В ВРС в подчинении военной разведки Главного штаба был создан в 1995 году 10-й диверсионный отряд, который десятым был потому, что в югославской военной системе все «специальные» формирования

носили двузначный номер и, следовательно, 10-й отряд был на самом деле 1-м и единственным таким отрядом в ВРС.

В ходе судебного процесса по фактам расстрелов в Сребренице пленных мусульман, проходившего в Международном трибунале в Гааге, в своих свидетельских показаниях бывший начальник разведывательной службы управления военной безопасности ВРС Перо Салапура заявил, что отряд был создан в 1994 году как первая профессиональная часть ВРС по приказу генерала Ратко Младича. Согласно показаниям в Трибунале одного из военнослужащих этого отряда Дражена Эрдемовича, отряд проходил подготовку на полигоне армии Югославии в Панчево.

В документах военной разведки ВРС, оказавшихся после войны в архиве государственной безопасности Сербии, а затем, после свержения Слободана Милошевича, переданной в Международный трибунал в Гааге, 10-й диверсионный отряд был создан 10 августа 1994 года и состоял из трех оперативных отделений, в подчинении которых находилось два взвода. Отряд подчинялся начальнику разведслужбы ВРС полковнику Перо Салапуре¹¹⁴.

Помимо курса подготовки в Панчево, некоторые военнослужащие отряда, согласно заявлению поручика Радослава Кременовича и данным документам, прошли подготовку в Израиле и в Российской Федерации, в том числе для проведения индивидуальных ликвидаций. Отряд имел на вооружении самое современное оружие, включая глушители к стрелковому оружию и дистанционно управляемые радиовзрыватели.

В документах было описано, что главным образом в отряд набирали лиц с авантюристическими и финансовыми амбициями, но вместе с тем в каждой группе должно было быть лицо с патриотическими мотивами для контроля остальных членов группы.

Для создания первой группы военная безопасность выбрала из мест лишения свободы 14 лиц из лагеря Батковичи из числа пленных мусульман, хорватов и одного словенца, а также сербов, осужденных за совершение уголовных преступлений. Затем из состава ВРС было набрано еще 45 сербов.

Согласно правилам службы, командир отряда имел право применить силу в случае, если военнослужащий не выполнил приказа, а

при необходимости, в случае угрозы жизни другим военнослужащим, имел право и ликвидировать его.

Согласно документам, отряд провел 18 диверсионных операций против штабов, огневых позиций и тыловых коммуникаций противника. В их числе и ликвидация полковника армии Боснии и Герцеговины Рамиза Вилича в Тузле, который арестовал часть нелегальных сотрудников военной разведки ВРС, а также подрыв трех железнодорожных мостов в районе Мартин-брода в Хорватии и нападение на штаб 4-й гвардейской бригады Хорватской армии.

«Специальные» силы МВД РС, состоявшие из бригады «специальной» милиции под командованием Горана Сарича и его заместителя Любиши Боровчанина, разделенной на отряды величиной в усиленную роту, к ведению разведывательно-диверсионных действий с началом позиционной войны привлекались редко, и главным образом им давали штурмовые задачи.

Правда, в начале войны «специальные» силы МВД РС, созданные на базе подразделений МВД Боснии и Герцеговины, а также отрядов «красных беретов», созданных главным образом из местных добровольцев силами СДБ Сербии, были одной из главных опор в установлении сербской власти и постоянно вели разведывательно-диверсионные действия.

Ключевую роль тут играли силы «красных беретов», которые участвовали в реорганизации местных МВД Республики Сербской и Республики Сербская Краина, в первую очередь их сил специального назначения, с тем, чтобы затем часть «красных беретов» была включена в состав сил специального назначения МВД, а часть — в армейские части.

Однако численность их была невелика, и в боевых действиях на фронте в Боснии и Герцеговине и в Книнской Краине в условиях «странной» позиционной войны большую важную роль в войне они утратили.

Главным образом «специальные» силы МВД использовались как обычная пехота на фронте, принимая, разумеется, участие в различных «штурмовых» операциях, а также несли службу по охране военно-политических центров и важных персон. В число этих персон со временем стали включать всех чиновников, которые были лично нужны кому-то из руководства, а затем и родственников этого руководства.

Разумеется, это привело к тому, что в ряды «специальных» сил МВД все больше стали стремиться лица сомнительного качества, что вызывало не только раздражение общества, но и наносило ущерб боеспособности этой «специальной» милиции.

В МВД РС позднее возникли планы создания отдельного корпуса специальной милиции, но это было вызвано борьбой политического руководства Республики Сербской во главе с Радованом Караджичем против Главного штаба ВРС во главе с генералом Ратко Младичем¹¹⁵.

Вместе с тем, возможно, было бы оптимальным (что, естественно, невозможно на практике в тех условиях) объединить «специальные» силы МВД и различные разведывательно-диверсионные, штурмовые и «интервентные» подразделения ВРС под одним командованием.

Это пытался сделать в Республике Сербская Краина генерал Миле Мыркшич в 1995 году, создавший Корпус частей специального назначения (КСЈ — Корпус Специјалних Јединица — Корпус специальных единиц), но это не оказало никакого влияния на ход боевых действий в августе 1995 года в силу ряда объективных причин.

ФОТО 106. Командующий Армией Республики Сербская Краина генерал Миле Мыркшич (слева) с президентом Республики Сербская Краина Миланом Мартичем перед строем Корпуса частей специального назначения на военном параде 28 июня 1995 года // Журнал «Српска Војска Крајине»



Уже после войны, на одной из встреч руководства МВД Республики Сербской во главе с тогдашним министром Драганом Кияцем с военными специалистами из Израиля, приглашенными Радованом Караджичем для реформы сил специального назначения МВД РС, один из этих высоких чинов в ответ на замечание израильского офицера об отсутствии у сербских сил опыта «коммандос-акции» заявил, что сербы в этой войне вели оборонительную войну и в таких «акциях» нужды не имели.

Подобные заявления выражали ту психологию, что царила не только во власти, но и в народе и которая и выразилась в позиционном характере войны, который был, возможно, самой последовательной вещью в этой непоследовательной войне.

Впрочем, надо быть справедливым и отметить, что ни неприязненным, ни каким-либо иностранным спецслужбам в ходе войны так и не удалось ни захватить, ни уничтожить кого-либо из сербского руководства как в РС и РСК, так и в самой Сербии.

Вообще ни спецназы армий НАТО, ни иные их разведывательно-диверсионные подразделения и части на территории под сербским контролем не высаживались, вопреки целому ряду голливудских боевиков.

Исключение представляет единственный случай, когда 8 июня 1995 года была проведена операция группы поиска и спасения Корпуса морской пехоты США (TRAP — Tactical Recovery of Aircraft and Personnel Team) по эвакуации пилота самолета Ф-16 Скотта О'Грейди, сбитого 2 июня 1995 года над Мырконич-градом самоходным ЗРК «Куб» сербской ПВО.

Попыток же нападения на сербские военно-политические центры не предпринималось, хотя не только из-за личной охраны, но и из-за того, что в силу «общинного» характера сербского общества, в котором любая незнакомая личность сразу вызывает сомнения, большой трудностью было незаметно попасть к месту операции и так же незаметно уйти оттуда.

Сама военная организация силу идеи заменить не может. Эта идея обеспечивается «теллуричностью», как писал в своей работе «Теория партизана» Карл Шмидт, либо, если перевести это на более понятный язык, — «почвенничеством»¹¹⁶.

Подразделения специального назначения Сербии таким «почвенничеством» в начале войны обладали в силу сильных на Балканах родственных, кумовских и земляческих связей.

В данном случае сербы находились в более выгодном положении, чем русские, ибо у сербского политического руководства все-таки не возникало вопросов о том, кого надо вооружать — сербов либо же мусульман, хорватов или албанцев.

Однако практическое применение спецподразделений остановилось в своем развитии, чему плохую службу сослужила мифология побед. На основании успехов первого периода войны в Сербии был сделан ошибочный вывод, что идеал в военном деле достигнут, в результате чего командиры и бойцы этих спецподразделений в своем большинстве потеряли интерес к собственной подготовке и занялись устройством личных дел, используя служебное положение.

Тем самым в своем развитии они остановились на месте. Будучи переброшенными в Боснию в 1993–1995 годах, они столкнулись в боях с мусульманами и неожиданно для себя обнаружили, что имеют дело не с необученным и плохо вооруженным ополчением, а с прошедшими фронтовую практику боевыми подразделениями, подготовленными естественным отбором фронтового выживания.

Тому пример — операция 27 декабря 1993 года в селении Езеро (Езеро — озеро) под Сараево в конце 1993 года по захвату здания «Бетания» в ходе тайной операции «Панцир-2» (панцирь), о которой позднее в 2008 году в Трибунале в Гааге свидетельствовал майор Тешич, офицер Гвардейской бригады, находившийся при тогдашнем штабе сил специального назначения Югославской армии.

Для ее проведения были переброшены из Сербии в район сербского поселка Вогоща под Сараево силы специального назначения — сводный отряд 72-й разведывательно-диверсионной бригады из Панчево под командованием командира бригады полковника Душана Ступара. Эта элитная часть югославского войска могла быть использована лишь по прямому договору между югославским Генеральным штабом и Главным штабом ВРС.

Получив залачу по захвату недостроенного здания, «панчевцы» вошли на первый этаж.

Однако местные сербские подразделения, которые должны были идти с левого и правого флангов, никакой практической поддержки, по словам «панчевцев», не оказали, как, впрочем не поддержала их и сербская артиллерия.

В итоге на втором этаже остались мусульманские бойцы Армии Боснии и Герцеговины, которые могли наблюдать за первым этажом через проемы.

Как только передовой отряд «панчевцев» смог войти в это здание и кто-то из наступавших задел железные листы, сербы обнаружили себя и мусульмане тут же на них стали сбрасывать ручные гранаты, открыв стрелковый огонь.

«Панчевцы» попали в засаду и едва смогли выбраться из нее, потеряв десяток убитыми.

Если в 1991–1992 годах противник сербов не имел возможности наносить массированные артиллерийско-ракетные и авиационные удары, тогда как сами сербские спецподразделения в ходе своих операций слишком часто полагались на преимущество артиллерии, то в 1995 году оказалось, что привычный неторопливый ход операции оборачивается поражением от противника.

В результате данные спецподразделения в 1995 году оказались неспособны к ведению разведывательно-диверсионных действий и при серьезных потерях даже в ходе обычных фронтовых операций нередко отступали с фронта.

В итоге в 1995 году в ходе наступлений Армии Хорватии на Западную Славонию в мае и на Книнскую Краину в августе 1995 года, а также в ходе наступательных операций объединенных сил Армии Боснии и Герцеговины, Армии Хорватии и сил ХВО Херцег-Босны в августе-октябре 1995 года в Боснийской Краине и на Озрене сербские войска, за некоторым исключением, не имели достаточно сил не только для проведения диверсионных операций в тылу наступающего противника, но не имели в достаточном количестве и разведывательных подразделений и в итоге попадали в окружение и в засады противника.

Так, попытка контрнаступления сербских войск под городом Сански Мост в октябре 1995 года, проведенная без эффективной войсковой разведки, закончилась поражением сербских войск,

неожиданно для них атакованных силами 5-го и 7-го корпусов Армии Боснии и Герцеговины.

Обманутое собственной пропагандой руководство Республики Сербской поначалу не могло поверить, что у него нет достаточного количества «специальцев» (бойцов спецназа). Сам Радован Караджич, выступая осенью 1995 года перед отступавшими сербскими войсками в Боснийской Краине, призвал их начать партизанскую войну и, разумеется, получил массовый отрицательный ответ.

В тех условиях ни введение военного положения, ни перемена стратегии уже ничего изменить не могли, ибо некому было проводить на практике перемены в теории.

Сами разведывательно-диверсионные действия требуют продуманного командования и организации, которые связывали бы эти действия с действиями остальных войск по предельно краткой командной линии.

В силу этого оптимальным было бы наличие разведывательно-диверсионных подразделений в составе различных штурмовых или, как описывалось, «ударных» подразделений и отбор в такие разведывательно-диверсионные подразделения личного состава из последних.

Во-первых, этим обеспечивалась бы качественная подготовка как разведывательно-диверсионных подразделений, в том числе в изучении методов боевых действий, так и штурмовых (ударных) подразделений.

Во-вторых, устанавливалось бы эффективное взаимодействие разведывательно-диверсионных подразделений с командованием штурмовых (ударных) подразделений, способных послать им в поддержку подкрепления для прикрытия или развития наступления в случае успешных действий разведывательно-диверсионных групп.

Это позволило бы организовать постоянное действие нескольких разведывательно-диверсионных групп, прикрывавших друг друга и свои базы снабжения и располагающих возможностью оперативно вызвать подкрепления.

В-третьих, куда легче и быстрее решались бы вопросы как заброски, так и эвакуации разведывательно-диверсионных групп силами штурмовых (ударных) подразделений.

Сами командиры разведывательно-диверсионных подразделений в состоянии будут привлекать по необходимости группы из таких подразделений в случае наступательных операций для ударов по тем участкам позиций противника, где будет лучшая возможность для прорыва этих позиций и, соответственно, ввода основной массы войск.

Собственно говоря, в Израиле роты спецназа прикомандированы к бригадам, и печально, что русскому читателю приходится доказывать очевидные вещи на основании опыта армии государства с историей в шесть десятков лет, тогда как опыт Югославской войны в России особо «продвинутыми» военными специалистами объявляется дилетантством, а русские исторические воинские традиции — бредом.

Для разведывательных действий в данном случае требования по отбору кандидатов — самые высокие, так как разведчик вынужден передвигаться значительное время в составе небольшой группы, а то и в одиночку, в отрыве от собственных войск. При этом разведчика не защищает броня или траншея, и это вырабатывает у него психологические качества, в большей мере соответствующие маневренной войне. По большому счету, возвращаясь к теме «обкатки» командного состава, следует признать, что несмотря на высокий риск, именно разведчикам следовало бы предоставлять возможность по сокращенной программе получать офицерские звания.

При этом в спецназ должны приниматься не только кандидаты из армейских рядов, но и специалисты с «гражданки», где нередко появляются куда лучшие специалисты, нежели те, которых готовят в военных училищах.

В силы специального назначения США — «зеленые береты» — также было возможно поступать из гражданской сферы лицам, считающимся хорошими специалистами в своей области¹¹⁷.

В силу постоянного психофизического напряжения самым сжатым выражением боевых действий для самой личности являются разведывательно-диверсионные действия и отношение к тем, кто в них участвует, командования, что говорит об общем отношении его к войне.

Разведывательно-диверсионные действия в большей мере являются выражением маневренной войны, и, следовательно, такие действия должны проводиться в рамках единого плана боевых действий, дабы подготовить почву для танково-механизированных

клиньев либо для десантов или для артиллерийско-авиационных ударов, чем обеспечивалось бы эффективное использование весьма рискованных действий в тылу врага.

ФОТО 107. Военнослужащие 10-й группы специального назначения США в 1956 году в ФРГ



Действия разведывательно-диверсионных групп, в отличие от действий партизанских отрядов, должны планироваться и осуществляться в рамках общего плана боевых действий конкретных частей и соединений. Это могло обеспечивать оперативный успех наступающим войскам либо, наоборот, предотвращать подобный неприятельский успех, если сам желаемый результат разведывательно-диверсионных действий имеет оперативное значение, что относится прежде всего к ударам по командным и политическим центрам противника.

Что же касается налетов, то они, как писал Старинов, с одной стороны, чреваты большими потерями, ибо противник, как правило, будет превосходить числом и вооружением диверсантов, а с другой — не слишком эффективны¹¹⁸.

Цели подобных налетов, как правило, хорошо охраняются, и нападения на них следует предпринимать лишь в крайних случаях и с усилением разведывательно-диверсионных групп штурмовыми подразделениями, располагающими эффективными средствами для действий по бронетехнике и укреплениям противника.

Офицеры разведывательных групп в данном случае обязаны знать организацию и тактику противника и на основании подробных до мелочей данных определять направления нападений. Здесь требуются как действия агентурной разведки в самой неприятельской среде, так и скоординированные действия специалистов-взрывников, связистов, операторов РЛС и авиационных и артиллерийских корректировщиков.

При этом желательно, чтобы разведгруппа, заняв исходные позиции, обеспечивала ввод в бой штурмовых групп, выдвинутых на исходные позиции по указанию командира разведгруппы уже после того, как разведгруппой установлено наблюдение за целью и определены маршруты нападения на нее.

В данном случае куда эффективнее засадные действия с применением минно-взрывных устройств и снайперского огня.

Очевидно, что разведывательно-диверсионные группы могут вооружаться прежде всего средствами, которые могут переноситься вручную.

По своей убойной силе и эффективности в случае проведения засад против наземного противника в его глубоком тылу ни противотанковые средства, ни легкие минометы, ни тем более стрелковое

оружие не могут сравниться с минно-взрывными устройствами, за исключением ПЗРК.

Разумеется, это не означает ненужности огневой, в том числе противотанковой и снайперской, подготовки в спецназе, и даже не отрицает важности боевых единоборств в этой подготовке, но командный состав спецподразделений и в подготовке, и при исполнении задач будет ориентирован прежде всего на работу с МВУ.

По сути, в частях специального назначения, из состава которых создавались бы разведывательно-диверсионные группы для заброски на большие глубины, нужны подразделения «гвардейских минеров» Красной армии, созданные приказом Народного комиссариата СССР в августе 1942 года для действий в тылу противника¹¹⁹.

Минно-взрывные устройства — идеальные средства для партизанской войны, ибо дают возможность партизанам бороться с любыми целями на земле, а в определенных условиях — на воде и даже в воздухе, и при этом во многих случаях им не надо себя обнаруживать.

Современные вооруженные конфликты характеризуются частым употреблением различными партизанскими силами противотанковых и противопехотных мин и фугасов. Эти мины, устанавливаемые поодиночке или группами на путях сообщения, представляют большую угрозу и для самых современных армий мира, особенно если устанавливаются подготовленными саперами.

В настоящее время благодаря разнообразным конвенциям армии «цивилизованных» стран растеряли опыт «минной войны», и в настоящее время «пальма первенства» переходит к саперам различных террористических и партизанских движений, не сдерживаемых никакими конвенциями. Так как главным образом эти движения появляются в «третьем мире», то реальную картину состояния дел получить трудно. Тем не менее очевиден большой опыт работы с минами, полученный в странах «третьего мира».

Уже с начала 70-х годов «третий мир» был наводнен миллионами мин, произведенных или разработанных в странах противостоящих блоков (прежде всего СССР, ЧССР, ГДР, Болгарии, Румынии, Югославии, Швейцарии, США, Франции, Италии, Бельгии, Португалии, Израиля) в таком количестве, что до сих пор эти запасы позволяют вести активные боевые действия десятки лет.

К тому же различные партизанские и террористические организации, ставшие в последние десятилетия играть одну из главных ролей в таких войнах, могут использовать главным образом самодельные взрывные устройства, которые представляют собой все те же мины, но изготовленные в кустарных условиях, однако по таким же схемам, по которым создавались в фабричных условиях сами мины.

Не является большим секретом и то, что принятие Оттавской конвенции некоторыми странами сопровождалось продажей этими же странами сотен тысяч противопехотных мин в страны «третьего мира», и таким образом подписание конвенции частично подстегнуло рост использования противопехотных мин.

Помимо этого некоторые страны «третьего мира» сами организовали производство как противопехотных, так и противотанковых мин, и ясно, что данные страны подписывать Оттавскую конвенцию не собирались и не собираются. Войны в «третьем мире» с принятием Оттавской конвенции не прекратились, и нужда в минах, в том числе нажимных, продолжает расти.

В связи с этим вопрос борьбы с МВУ приобретает ключевое значение, и для его правильного решения необходимо знать принципы действия и конструкцию практически всех боеприпасов, в особенности взрывателей и головок самонаведения, а также основные характеристики взрывчатых веществ.

Методы этой работы в ходе минувших событий в бывшей Югославии не слишком отличаются от методов, применявшихся в ходе войны в Афганистане, начиная с ввода в Афганистан советских войск и заканчивая вводом туда же войск американских, а также в первой и второй чеченских войнах, грузино-абхазском конфликте, гражданской войны в Ливане, вооруженной борьбе палестинских и ливанских моджахедов против Израиля и, естественно, нынешней войне в Ираке.

Вопреки ныне широко распространенному мнению, применение мин в современной войне может принести значительные преимущества стороне, которая их будет применять.

Применение минно-взрывных устройств (МВУ) может различаться характером их оперативно-тактического применения.

Так, мины и фугасы могут применяться в минных полях для защиты собственных линий обороны как на фронте, так и районов и

баз в тылу врага. Также их можно применять для блокирования маршрутов возможных наступлений противника.

В данном случае основная задача МВУ заключается в предотвращении или в замедлении маневренных действий противника. Применение мин тогда требует обязательного прикрытия минных полей артиллерийско-стрелковым огнем и ведения наблюдения за ними, дабы воспрепятствовать попытке противника преодолеть минные поля путем их разминирования.

Боевые действия, происходившие на территории бывшей Югославии (в 1991–1995 гг. в Словении, Боснии и Герцеговине, Хорватии; в 1998–2002 гг. на Космете, в Южной Сербии и Македонии), показали, что мины и фугасы играют значительную роль в боевых действиях, а в ряде случаев она поднимается до доминирующей.

Создание минных полей в Боснии и Герцеговине практиковалось в двух вариантах: когда создавались сплошные минные поля вдоль всей линии фронта и когда эти минные поля устанавливались для обороны важных объектов и путей сообщения.

В Боснии и Герцеговине мины применялись в еще большем масштабе, нежели в Хорватии.

В действиях разведывательно-диверсионного характера важную роль играли противопехотные мины, особенно в ходе рейдов в горной местности, где невозможно было продвигаться без разведывательных дозоров, которые играли бы роль и инженерной разведки, так как на практике от мин неслись большие потери. Нередко при этом на одном минном поле случалось и по два, и по три подрыва, особенно при эвакуации раненых и погибших.

Фугасные противопехотные мины нажимного действия типа ПМА-1А, ПМА-2А, ПМА-3А по правилам устанавливались в один-три ряда, однако в силу трудоемкости установки их чаще устанавливали в качестве усиления рядов мин натяжного действия либо нажимные мины ставили группами по несколько штук для защиты участков местности, закрытых для наблюдения (овраги, впадины, внутренние помещения зданий, сооружений и т.п.).

Эти мины было тяжело обнаружить, в особенности ПМА-3.

До нынешнего времени не создано надежной защиты от противопехотных нажимных мин фугасного действия, т.к. имеющиеся бо-

тинки тяжелы и неудобны для передвижения даже саперов, а применявшиеся позднее французскими миротворцами надувные подушки, надеваемые на ботинки и распределяющие вес, подходят только для разминирования нажимных мин, и то в весьма ограниченном периоде. Пока нигде в мире эта проблема не решена, ибо при применении защитных ботинок передвижение было тяжелым, ухудшали положение и высота подошвы, и тяжесть, да и нога в таких ботинках ломалась в бедре и колене весьма тяжелым образом.

Так как эти мины имели пластиковый корпус и химический взрыватель, то эти мины тяжело обнаруживались, в особенности если дело касалось югославской ПМА-3, а поиск мин затруднялся в силу большого количества металла в земле: либо осколками, либо в земле, насыщенной рудами.

Эти мины (ПМА-1А, ПМА-2 и ПМА-3), имея заряды ВВ соответственно 200 граммов прессованного тротила, 70 граммов прессованного тротила с дополнительным детонатором в 2 грамма тетрила, 35 граммов прессованного тротила, представляли большую опасность для пехоты уже хотя бы в силу естественного страха людей, больше боявшихся потерять ногу, нежели голову.

В этой войне из противопехотных мин фугасного действия применялись практически только мины производства СФРЮ, большими запасами которых располагала ЮНА. Тем не менее были и исключения.

Так, в Армии Боснии и Герцеговины использовалась мина «Горажданка», производившаяся на фабрике «Победа» в городе Горажде (отсюда и название).

Эта мина представляла собой упрощенный вариант канадской мины С-3А, известной также под названием «Elsie», производившейся в Великобритании, в Японии и в США (под индексом М-25).

«Горажданка» имела несколько иные размеры и заряд (вес 80 г, заряд ВВ 5 граммов гексогена), цилиндрический, заостренный внизу корпус, в котором размещались ударный механизм и небольшой пластмассовый контейнер с зарядом и запалом, вставляемый в корпус сверху¹²⁰.

Ударный механизм состоял из ударника с пружиной, упирающейся в дно корпуса, удерживаемого стопорным шариком. При нажатии на

контейнер, возвышающийся над корпусом, ударник опускался вниз, сжимая пружину до тех пор, пока шарик не выкатится из своей втулки в свободную полость и не высвободит ударник¹²¹.

Данная мина также применялась в качестве взрывателей к самодельным противотанковым минам.

ФОТО 108. Противопехотная мина «Горажданка» и ее использование в качестве взрывателя к противотанковой мине

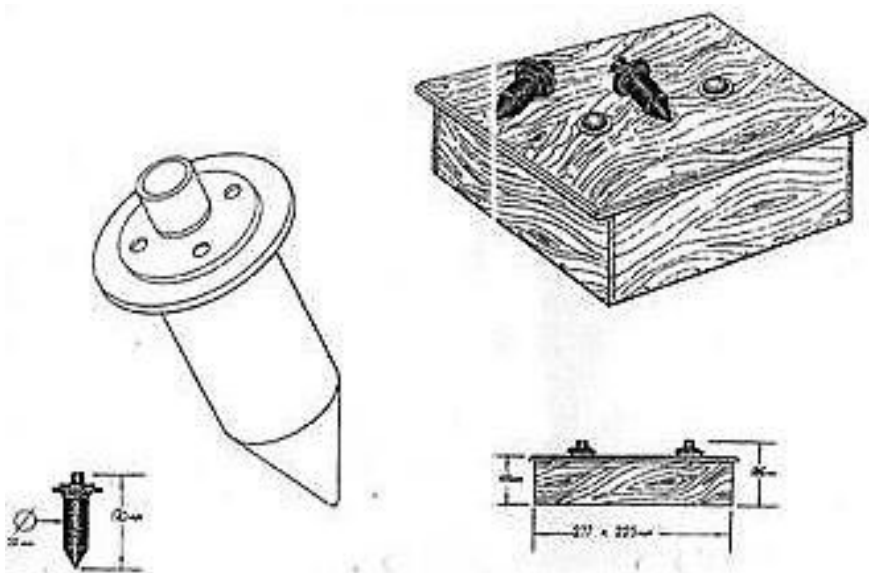

Что касается осколочных мин направленного действия, то тут во фронтовых мастерских создавалось большое число мин направленного действия, которые использовались в большом количестве.

Делались они из различных металлических изделий (в том числе из металлической посуды, а также из цинка от патронов) и управлялись по электролинии. Часто использовались импровизированные мины направленного действия, достигавшие иногда нескольких десятков килограммов веса.

Нередко мины подобного типа использовались просто с натяжными взрывателями МУВ с привязанной к ним длинной проволокой или шпагатом, конец которого находился на наблюдательном пункте.

Штатный вариант осколочной мины направленного действия в СФРЮ производился под обозначением МРУД.

ФОТО 109. Противопехотная осколочная мина направленного действия производства МРУД СФРЮ

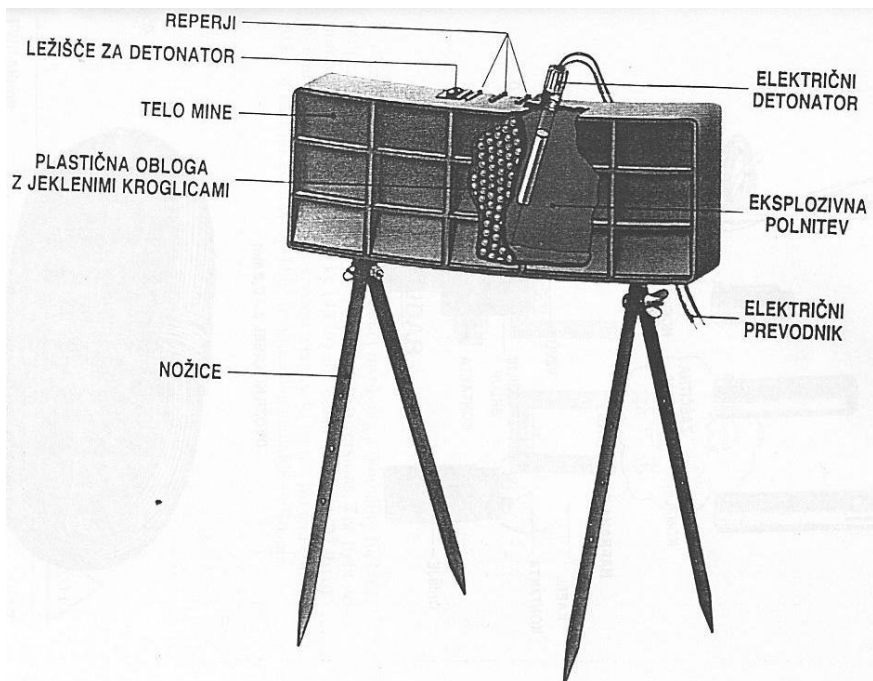

Эти мины использовались как для обороны часто меняющихся позиций, так и для защиты мест привалов, флангов во время наступательных операций.

Использовались все вышеперечисленные осколочные мины не только против пехоты, но и против движущихся по дорогам автомобилей.

Помимо самодельных осколочных мин направленного действия, в ходе войны в Боснии и Герцеговине применялись самодельные осколочные мины кругового действия, как правило в неуправляемом варианте с натяжным датчиком цели.

Следует отметить, что большой эффективности и надежности от таких мин добивались при установке их на некоторой высоте, так что и натяжную проволоку вешали на этой высоте.

ФОТО 110. Самодельная осколочная мина кругового действия, найденная в районе Бырчко в Боснии и Герцеговине / Денис Трушин



Так, согласно воспоминаниям бывшего командующего 7-го корпуса армии Боснии и Герцеговины Мехмеда Алагича, в ходе обороны хорватскими войсками Витеза — городка в Средней Боснии — система хорватской обороны «базировалась на факте того, что они под своим контролем имели фабрику взрывчатых веществ “Витезит”. Очень эффективно они использовали все средства, изготовленные из подсобных элементов: бетонных оболочек, ведер, бутылок... всего, что могло использоваться для самодельных минно-взрывных устройств. Помимо этого, они создавали в различных вариантах минно-взрывные заграждения, в том числе на деревьях. Несколько раз я должен был организовывать обучение работы с минно-взрывными устройствами. Особенно опасны были мины, установленные на деревьях на высоте груди. Мины приводились в действие натяжением. Эффект их действия был очень пагубен для нас. Если группа проходила через участок, где были поставлены такие минно-взрывные устройства и, допустим, последний боец приводил в действие мину, то могли подрваться все. Вначале мы имели много раненых, бойцы оставались без конечностей, и это вносило страх и панику»¹²².

Впрочем, штатные осколочные мины кругового действия использовались куда чаще. Так, в Югославской войне часто встречалась ПМР-2А — противопехотная мина осколочного кругового действия производства СФРЮ.

ФОТО 111. Противопехотная осколочная мина кругового действия ПМР-2 // Jane's Mines and Mine Clearance 1999–00 / Ed. By Colin King

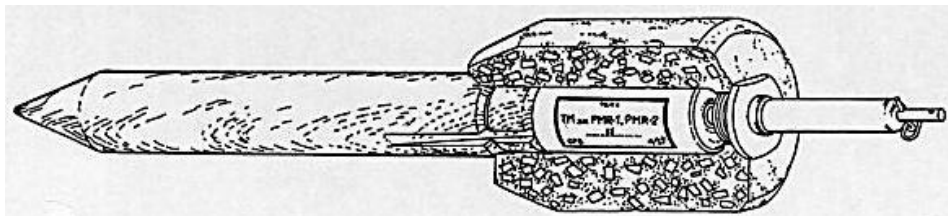

В бывшей Боснии нередко можно было наблюдать установку таких мин натяжного действия прямо на брустверах своих же траншей либо на пару метров впереди них либо установку нажимных мин без взрывателей или с предохранительными чеками.

Со сменой подразделений на позициях менялись и саперы, которые к тому же часто гибли, так что карты минных полей нередко не составлялись и контроля за расходом и установкой мин не существовало.

Уязвимым местом мин данного типа была натяжная проволока, которая была подвержена коррозии и ослаблению, и натяжные проволоки со временем (год-два) ослабевали и оседали на землю, в особенности под тяжестью опавшей листвы и травы.

Проблемы могла вызвать и практика использования вместо карабачиков привязывание проволоки к колышкам и чеке, ибо в условиях частых дождей коррозия особенно активно развивалась именно в этих проволочных узлах и проволока теряла прочность. Дело мог также усугублять огонь от горящей сухой травы. Он расплавлял пластиковую изоляцию проволоки и открывал путь для последующей коррозии.

Нередко проволоку обрывали (иногда без приведения мины в действие) дикие животные.

Поэтому необновление минных полей отрицательно сказывалось на боеспособности натяжных противопехотных мин, так как саперам приходилось перезатягивать проволоку.

ФОТО 112. Противопехотная выпрыгивающая осколочная мина кругового поражения ПРОМ-1 // Jane's Mines and Mine Clearance 1999-00 / Ed. By Colin King / Lyn Haywood



Рыболовная леска, заменявшая иногда проволоку, со временем сама растягивалась, и поэтому иные саперы поднимали мины на высоту одного-полутора метров, скрывая, как правило, их корпус за стволы деревьев.

К тому же осколочное действие мины ПМР-2А и ей подобных было не слишком велико, ибо нарезание корпуса по его внешней стороне на крупные дольки не обеспечивало дробление корпуса мины при взрыве на осколки соответствующих размера и формы.

Все же эти мины могли преодолеваться и без средств разминирования, что и случалось на практике, в особенности на каменистых почвах или в городе, где можно было избегать опасных земляных поверхностей.

Все же были известны случаи, правда редкие, когда в мину ПМР-2А вставляли дополнительный взрыватель, срабатывавший, если ее снимали с колышка, а случалось, что колышки просверливались насквозь, протягивая проволоку к еще одной мине рядом в земле.

Мина ПРОМ вообще отличалась большой смертоносностью, а к тому же долговечностью в силу того, что и взрыватель, и вышибной заряд находились в центре корпуса и были хорошо герметизированы.

Эта мина считается одной из лучших мин своего класса, т.к., обладая мощным зарядом, она имеет общий вес всего 3 килограмма, что делает ее удобной как в обращении, так и для минирования отдельных закрытых для наблюдения участков местности, а также для диверсионного минирования возможных путей движения сил противника.

Сама форма этой мины и относительно невысокий, надежно запираемый подковообразным предохранителем взрыватель УПРОМ-1 способствовали этому.

К тому же обезвреживание мины было достаточно простым за счет того, что при необходимости шток можно было заблокировать проволокой диаметром до 2 мм, продев ее конец в отверстие штока и обмотав вокруг штока. Эта мина полностью герметична, ее внутренний взрыватель является составной частью конструкции, а вышибной пороховой заряд находится в центре мины в металлической трубочке красноватого цвета и надежно изолирован от внешней среды.

Возможность использования мины в нажимном и натяжном вариантах, как и ее хорошая поражающая способность, делали ее более под-

ходящей, нежели нажимные фугасные мины, для минирования участков, где противник проводил разведывательно-диверсионные действия (прежде всего засады) или вел снайперский огонь. При выполнении таких действий противник обычно не брал с собой миноискатели.

Югославский взрыватель УПРОМ-1 позволяет установить до шести натяжных проволок, что делает мину ПРОМ-1 весьма эффективной. Это дает основание полагать, что взрыватели с наклонным штырем более перспективны, нежели взрыватели, где проволока просто вытягивает боевую чеку.

Известна пара примеров, когда устанавливались несколько мин ПРОМ, связанных между собой натяжными проволками (за боевые чеки) в подковообразной форме.

Практика показала, что натяжные проволоки очень чувствительны к осколкам, различным природным явлениям вроде осыпания камней и к домашним и диким животным. В силу этого как раз и рекомендовалось использовать взрыватели комбинированного действия для выпрыгивающих мин, тогда как невыпрыгивающие осколочные мины устанавливать на высоте метр-полтора.

Целесообразно, как показал мировой опыт, использование осколочных выпрыгивающих мин в управляемом варианте: по проводам либо с комплектами управления как командного (по радио или проводам) типа, так и автономного — с сейсмическими и с обрывными датчиками.

В Югославии была разработана модель выпрыгивающей осколочной мины кругового действия ПРОМ-КД с электровзрывателем, с обрывным датчиком и с предохранителем рычагового типа (риски 0 — предохранение и 1 — боевое положение).

Еще одна выпрыгивающая осколочная мина кругового действия ПРОМ-3 была предназначена для использования в ходе разведывательно-диверсионных операций.

Данная мина имеет относительно небольшой вес в 2,1 кг и снаряжена зарядом пластичного ВВ с оболочкой, содержащей 2900 стальных валиков (по 0,35 г), залитых в пластиковый корпус¹²³.

При этом она имела большой радиус убойной силы осколков за счет наличия двух одновременно приводящихся в действие взрывателей, имеющих в запалах пиротехнические замедлители, приводя-

щие в действие запалы на высоте около 20 сантиметров. Тем самым две ударные волны, распространяющиеся в заряде пластита, соударяются в центре мины и вызывают разлет шрапнели со скоростью около 2000 метров в секунду¹²⁴.

ФОТО 113. Противопехотная осколочная заградительная (выпрыгивающая) мина кругового действия ПРОМ-КД, разработанная в Югославии для применения разведывательно-диверсионными группами

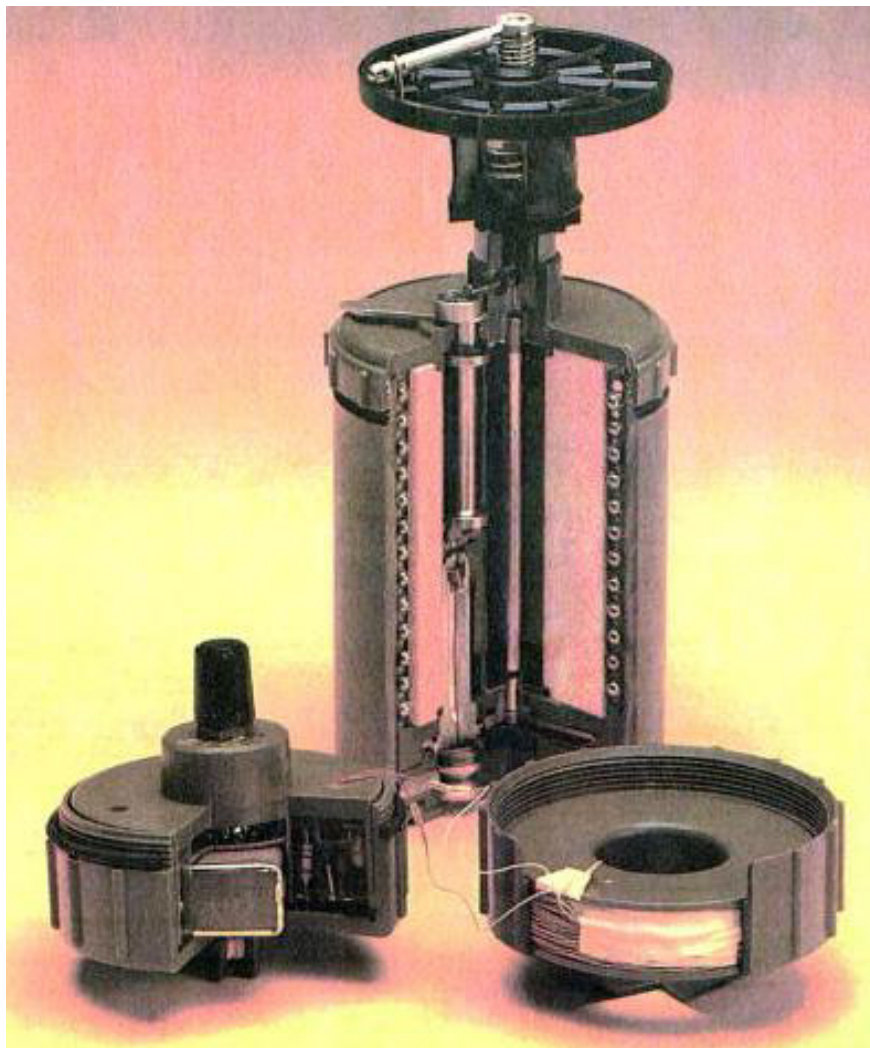

Мина в транспортном положении имела две катушки натяжных проволок в транспортном положении, установленных на взрыватель — одна катушка на другую, так что мина была весьма удобна в переноске. Нажимная крышка мины ПРОМ-3 была съемной, а к наклонному штырю могли крепиться две натяжные проволоки по 16 метров длиной. Когда штырь ломается, освобождается подпружиненный шток и ударная игла бьет в капсуль-воспламенитель, приводя в действие вышибной заряд, выбрасывающий мину на 20–30 см.

Впрочем, эти две модели ПРОМа на войне практически не применялись, хотя в ряде случаев, как, например, при взрыве на базарчике Маркале 5 февраля 1994 года, имели место подозрения в их применении.

С переходом войны в фазу уже гражданского конфликта, как в Боснии и Герцеговине, так и в Хорватии порядка в установке минных полей поубавилось и мины ставились кем угодно и как угодно, нередко без соблюдения необходимых правил, хотя бы по созданию карт минных полей. Это вело к большим потерям в войсках от собственных мин. Конечно, главной причиной была недисциплинированность, но в то же время нельзя не учитывать то, что подразделения саперов, как правило, существовали на уровне бригады, а это, естественно, не соответствовало нуждам во взводном и ротном звеньях. Представлялось необходимым, чтобы как саперы, так и подрывники находились во всех подразделениях ранга роты. При этом необходимо обучать всех бойцов основам минно-взрывного дела, по крайней мере в отношении установки и обезвреживания всех видов минно-взрывных средств, что не требует много времени.

Сама практика разведывательно-диверсионных действий обуславливала необходимость скрытного прохода через минные поля для прохода своей штурмовой или разведывательно-диверсионной группы. Тем самым ни уничтожение мин на месте накладным зарядом, ни сдергивание кошкой в данном случае не представлялись возможным.

Единственно возможной была практика ручного разминирования с ручным обезвреживанием мин и взрывателей.

При этом если в ходе проделывания прохода саперы допустили ошибку и оставили одну мину, вся операция идет насмарку.

Сами действия саперов выглядели таким образом: первый сапер одним ножом или ножом и щупом проверял участки размером для одной-двух стоп, дополнительно проверяя обнаженной поверхностью руки наличие растяжек и осторожно осматривая и по возможности убирая ветки и камни с дороги.

Если ситуация позволяла и противника не было в непосредственной близости, то сапер мог использовать миноискатель, просматривая всю местность перед собою, тогда как следующий за ним напарник, наступая только в очищенные участки для стоп, перепроверял тропу на полметра влево и вправо, используя миноискатель и щуп и обозначая импровизированными колышками. За ними могли следовать номер третий и номер четвертый, осуществляющие обозначение очищенного участка сигнальными лентами или шпагатом.

При подрыве первого или второго номеров номер третий осуществлял в случае необходимости огневое прикрытие раненых либо незаметно, не открывая огня, подбирался к ним, перепроверяя полосу, тогда как номер четвертый осуществлял бы его прикрытие и одновременно встречал санитаров, выносящих убитых и раненых.

Лучший метод, применявшийся на практике в боевом разминировании, заключался в полном перекапывании ножами на глубину до десяти сантиметров более сложных участков.

В работе с минами главным было знать устройство мины и особенности взрывателей, а также принцип их работы и без спешки, соблюдая постоянно все правила, работать с ними.

При необходимости обезвреживания сапер выкручивал взрыватель очень осторожно, закатав рукава, проверив рукой со всех сторон отсутствие ловушек.

Самой чувствительной частью мины являлся взрыватель, и потому саперу иногда следовало его оставлять в неподвижном состоянии, а с помощью напарника или самому — скручивать с него боеприпас.

Сами нажимные фугасные мины сапером брались только сбоку, хотя саперу надо было учитывать возможность наличия ловушек.

Для осколочных мин с натяжной проволокой саперу следовало отсоединить проволоку от чеки, придерживая ее пальцем, и либо снять проволоку полностью, либо перерезать растяжку в 10–15 сан-

тиметрах от чеки, придерживая чеку, и намотать прикрепленный к чеке кусок растяжки на корпус взрывателя, закрепив тем самым чеку. Также следовало проверить пространство вдоль растяжки на наличие нажимных мин и проверить оба конца растяжки.

Для проверки земли при подготовке места для одной-двух остановок надо было использовать нож, вскапывая всю землю под углом, не надавливая на него. Мина от легкого удара ножа в бок не могла взорваться, хотя надо было поступать осторожнее при работе на косогоре.

Идти следовало стопа в стопу, с закатанными рукавами, прощупывая наличие растяжек, стараясь перепрыгивать с камня на камень или с бревна на бревно, а при необходимости вскапывая место для одной-двух ступней, а по возможности следовало прощупывать грунт руками, дабы не привести в действие взрыватель нажимного действия выпрыгивающей мины.

При необходимости отдельные мины можно было снимать вручную или обезвреживать.

На миноискатель, конечно, не следовало чересчур полагаться, но его надо обязательно использовать, ибо нюх сапера — понятие относительное.

Вообще же главный источник сведений о минах — местные жители, которые их иногда сами устанавливают.

На дорогах следовало избегать выбоин и луж, пешком передвигаться по обочине, осматривая дорогу и ближайшие к ней деревья.

В тылу врага следовало передвигаться тропами, которыми пользуется противник, — их редко минируют, так как сами не желают подрываться. Конечно, некоторые тропы противник минирует, устанавливая соответствующие знаки на них, но в большинстве случаев, если эти тропы находятся вблизи баз противника или его населенных пунктов, он их не минирует, так как по ним движение происходит постоянно и круглосуточно.

При этом на тропах необходимо было всегда осматривать, насколько свежи следы.

Минированная полоса была узка, главное — ее надо было найти и не торопясь преодолеть, если необходимо — ползком, прощупывая руками землю перед собой, а выйдя в тыл врага, можно было ускорить темп движения.

Для борьбы против пехоты применялись и противотанковые мины, которые приводились в действие противопехотными, либо просто противопехотная мина приводила в действие заряд большой мощности.

В Боснии в ходе войны 1992–1995 годов подобная практика продолжилась, так что тут применялись и противопехотные нажимные фугасы, когда противопехотные нажимные фугасные мины усиливались боеприпасами или зарядами взрывчатого вещества.

ФОТО 114. Наступление на город Горажде в апреле 1994 года
Армии Республики Сербской

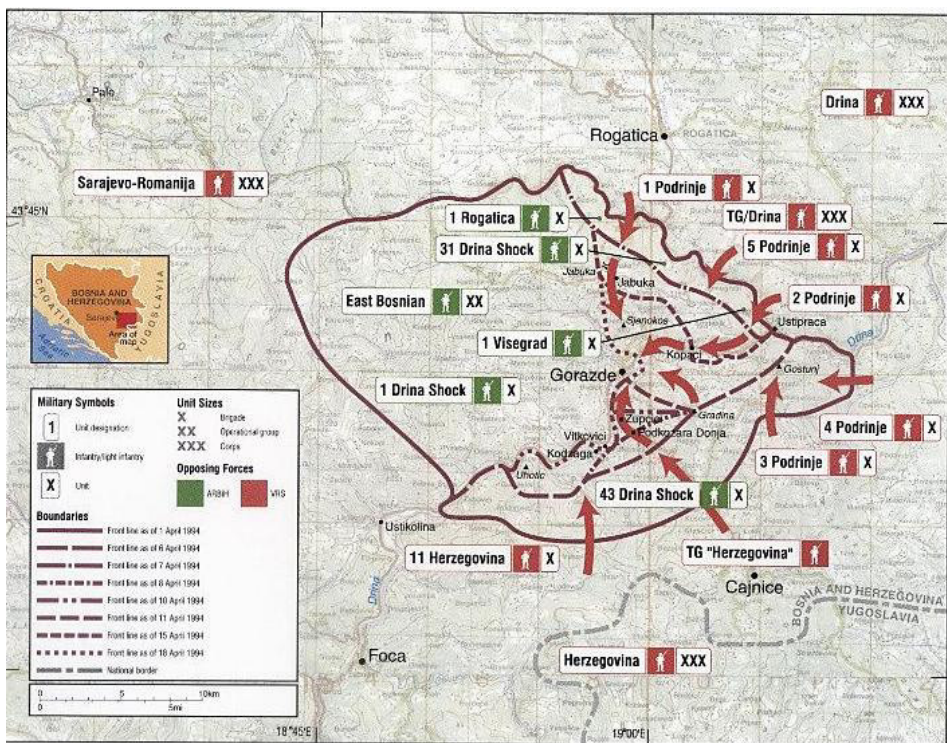

Взрыв подобного фугаса приводил к уничтожению нескольких бойцов. Так, в апреле 1994 года в ходе сербского наступления на город Горажде, находившийся под контролем «бошняков» (боснийских мусульман), наступавшие со стороны сел Подграб и Прача

подразделения 1-й Романийской пехотной и 1-й Сараевской моторизованной бригад понесли на минных полях потери в несколько десятков погибших и раненых¹²⁵.

Тогда как раз благодаря подрыву одного такого противопехотного фугаса было сорвано наступление сводного отряда 1-й Сараевской моторизованной бригады, потерявшего до десятка человек убитыми, ранеными и контуженными.

Подобные противопехотные фугасы применялись еще в ходе Второй мировой войны; так, согласно инструкции Красной армии «Изготовление противопехотных и противотанковых мин войсками», была предусмотрена установка двух противопехотных фугасных мин с нажимными взрывателями с дополнительным зарядом, связанным с ними детонирующим шнуром.

Согласно опыту Югославской войны 1991–1995 годов, противотанковые мины могут использоваться для создания камнетных фугасов. Противотанковая мина ТМА-3 вследствие наличия на своем днище гнезда для дополнительного взрывателя нередко использовалась и в качестве заряда камнетных фугасов (норма согласно соответствующему наставлению ЮНА — 10 кг тротила на 1 куб. метр камней), которые в оптимальном варианте имели снизу и с боков ограду из досок для направления потока камней, а по схожей схеме могли создаваться напалмовые фугасы¹²⁶.

Противотанковые мины с пластиковым корпусом типов ТМА-1А, ТМА-2А, ТМА-3, ТМА-4, ТМА-5, ТМА-5А, разработанные в бывшей Югославии, отличались простотой конструкции и относительно небольшим содержанием металла и вполне подходили для выполнения подобных задач.

Применение противотанковых мин в пластиковом корпусе являлось весьма эффективным при минировании грунтовых путей сообщения одиночными минами. Такие мины саперы, теряя бдительность, нередко пропускали, особенно если данные пути не имели постоянной охраны.

Лишь современными миноискателями возможно было обнаружить мину ТМА-4, и то только при условии, если поисковый элемент вести параллельно земле на высоте до 5 см с тем, что крупные камни, толстые корни, валяющиеся сучья, естественно, затрудняют работу.

ФОТО 115. Противотанковая противогусеничная мина ТМА-5
производства СФРЮ



Благодаря такой схеме размещения взрывателей общая площадь датчика цели была несравненно меньше при той же вероятности поражения, и подобная конструкция давала возможность установки мин в выбоины на дорогах, заполнявшиеся затем водой, применявшаяся в Косово и Метохии в 1998–1999 гг., в Македонии в 2001 г. и в Южной Сербии в 2000–2001 гг.

Это были довольно простые мины, и, в общем, не было ничего сложного в создании схожих с ними противотанковых мин из стандартных подрывных зарядов.

В ряде примеров, имевших место в Боснии, подобные противотанковые мины либо самодельные взрывные устройства использовались против пехоты в тылу противника с применением в качестве взрывателя противопехотных нажимных мин фугасного действия либо в качестве управляемых фугасов, оказывая мощное психологическое воздействие.

Противотанковые мины в современной войне куда эффективнее можно использовать в ходе действий в тылу противника, нежели на фронте.

В книге заместителя начальника Украинского штаба партизанского движения по диверсиям И.Г. Старинова «Записки диверсанта» сообщается, что согласно его расчетам для подрыва неприятельского танка советским партизанам в тылу противника требовалось четыре противотанковых мины, тогда как на фронте это число составляло пару тысяч противотанковых мин¹²⁷.

Противотанковые мины и сегодня не отжили свое, ибо современные взрыватели дают возможность применять в качестве мин боеприпасы кумулятивного действия и боеприпасы с действием ударного ядра, что повышает их действие по цели.

Это и доказала практика Югославской войны, в которой для диверсий часто применялась противотанковая противоднищевая мина ТМРП-6, использовавшая эффект ударного ядра.

ФОТО 116. Противотанковая противоднищевая мина ТМРП-6 //

Stevanović Trajko, Petrović Svetislav. Priručnik minkoeekspozivnih sredstava / Zavod za udžbeni i nastavna sredstva. Beograd, 1987

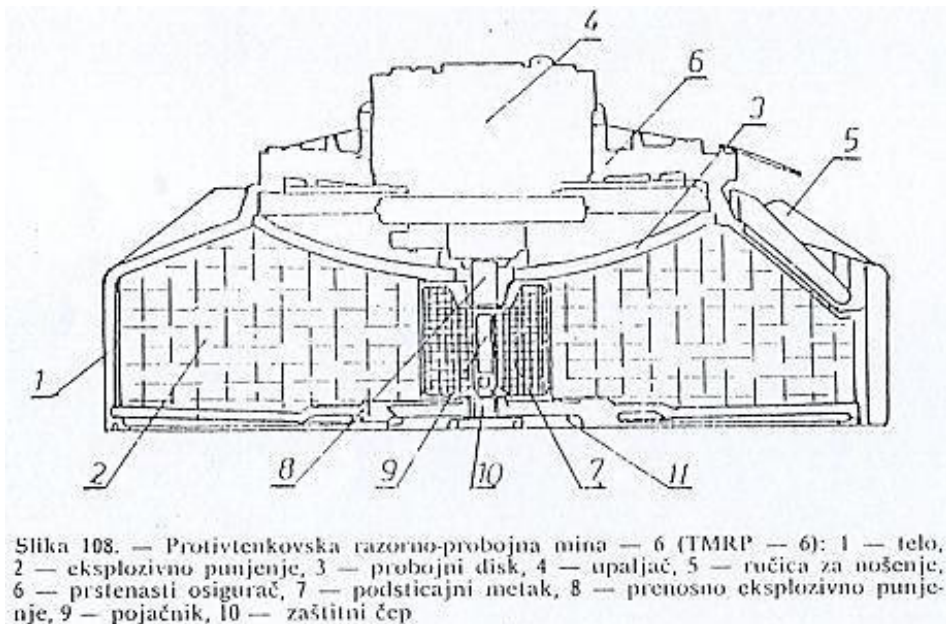

Эта мина применялась главным образом со штыревым взрывателем УТМРП-6, имевшим штырь длиной 600 миллиметров.

Сама мина ТМРП-6 имела вогнутый диск из высококачественной стали, размещенный над зарядом.

Мина обладала весом 7,2 кг и корпусом из пластика с ребрами, в котором находится заряд в 5,2 кг литого тротила и промежуточный детонатор из прессованного тротила, в котором находился детонатор из тетрила, вытаскиваемый при установке мины с диверсионным взрывателем или электродетонатором (как фугас) через донное отверстие¹²⁸.

ФОТО 117. Взрыватель УТМРП-6 // *Stevanović Trajko, Petrović Svetislav.*

Priručnik minskoekspozivnih sredstava / Zavod za udžbena i nastavna sredstva. Beograd, 1987

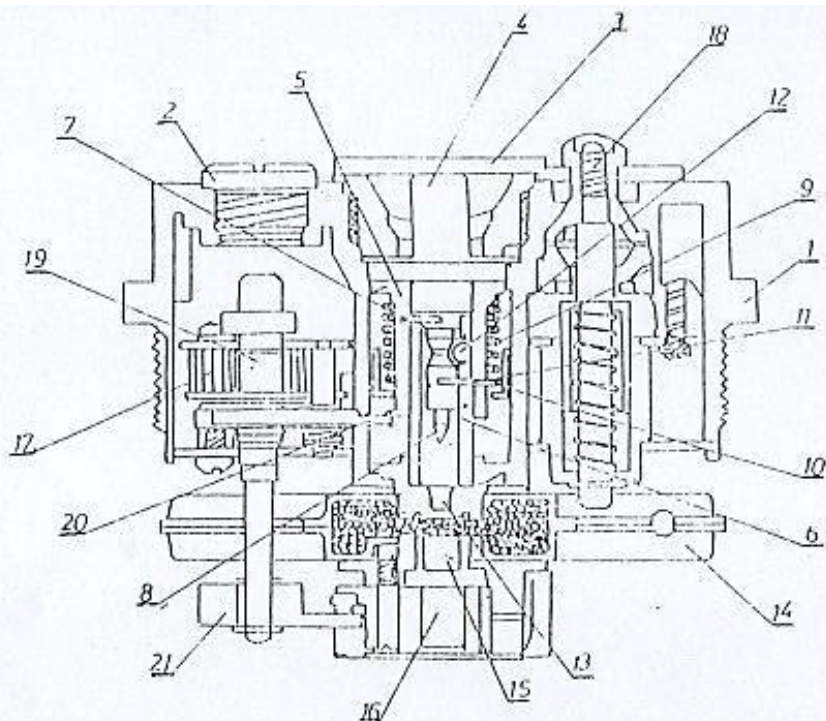

Слика 109. — Упалјач противтенковске разорно-пробожне мине — 6 (УТМРП — 6):
 1 — тело, 2 — заштитни њеп, 3 — заштитна капа, 4 — носач полуге, 5 — клизач, 6 —
 водича, 7 — џивија клизача, 8 — ударна игла, 9 — ударна опруга, 10 — пластично
 џауње, 11 — џивија ударне игле, 12 — осигуравајућа куглица, 13 — иницијална капсула,
 14 — избачно пулjenje, 15 — успораџ, 16 — детонаторска капсула, 17 — сатни ме-
 ханизам, 18 — starter, 19 — главна осовина, 20 — сигурносна полуга, 21 — полу-
 кружни брег

Взрыватель УТМРП-6 имел часовой механизм дальнего взведения, установленный на заводе на одну минуту. С помощью специального ключа, устанавливаемого на закрытую пластиковой заглушкой (наверху взрывателя) ось, время замедления может увеличиваться до четырех минут. Пуск механизма дальнего взведения производился прожатием кнопки стартера, выступающего над крышкой взрывателя¹²⁹.

С нажатием стартера запускается часовой механизм, который переводит мину в боевое положение.

При подрыве заряда из металлического диска формируется ударное ядро, которое поражает цель. Согласно наставлению по данной mine, этот диск вследствие резкого изменения формы под действием взрывной силы получал скорость в 1500–2000 м/сек и пробивал до 50 миллиметров вертикальной литой брони на расстоянии 10 метров, а с расстояния 30 метров — 30 миллиметров, с расстояния 50 метров — 20 миллиметров¹³⁰.

В дальнейшем в минах этого класса стали применяться менее демаскирующие неконтактные взрыватели. К югославской mine ТМРП-6 на фабрике «Славко Родич» в Бугойно был разработан взрыватель такого типа ТМНУ-7, и мина с этим взрывателем получила обозначение ТМРП-7.

Как раз в силу возможности данной мины поражать броневые цели на расстоянии 30–40 метров (что для мин с кумулятивным эффектом невозможно) было предусмотрено и управление по проводам. В таком случае электродетонатор устанавливался через донное отверстие (в транспортном положении закрытое заглушкой) на место прежнего детонатора, который в этом случае вынимался из полости в середине дополнительного детонатора.

Применение ударного ядра сделало возможным в Югославской войне нетрадиционное применение этой мины со штыревым взрывателем в качестве противобортовой.

В этом случае она устанавливается вертикально на тех участках дороги (например, на узких горных дорогах или при наличии земляных или каменных насыпей), где возможно штырь установить так, чтобы цель при движении по дороге могла воздействовать на него.

Эта мина поражает цель ударным ядром, и с учетом того, что машина отклоняет штырь на 20 градусов, поражение происходит примерно в середину машины.

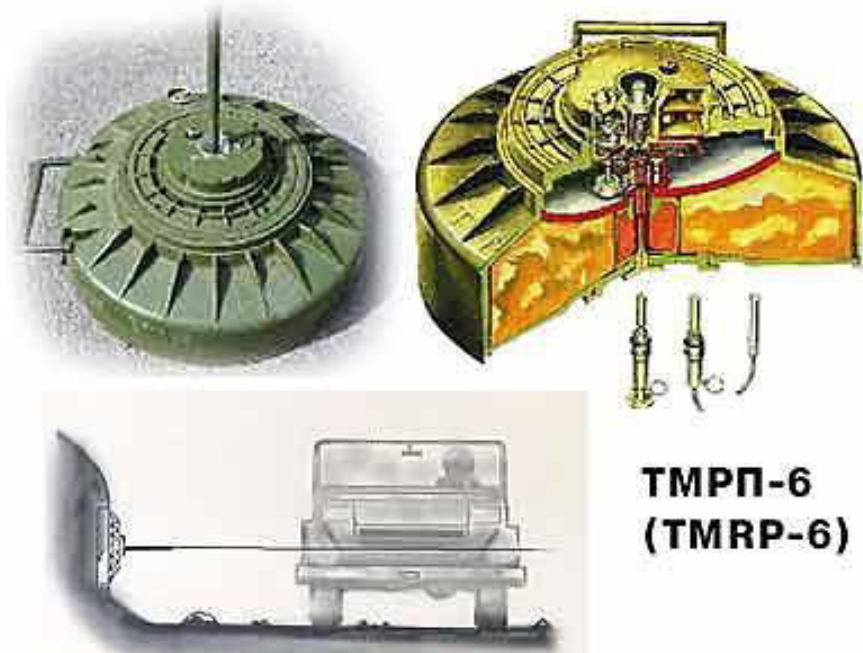

Притом следует учитывать, что ударное ядро, потеряв часть энергии на пробивание бортов машины, сохраняет поражающую способность еще на каком-то расстоянии.

Надо при этом помнить, что к такому применению предназначена только ТМРП-6, и то согласно наставлению, тогда как другие мины иностранного производства для подобной установки предназначены не были, так как в электронные взрыватели некоторых таких мин были встроены механизмы неизвлекаемости, срабатывающие на наклон взрывателя. Соответственно, при установке мины в вертикальное положение мина просто взорвется после переведения взрывателя в боевое положение.

В силу этого применение противднщевых мин в качестве противобортовых или в качестве управляемых фугасов — дело вынужденное, однако война часто требует вынужденных решений.

Совершенно очевидно, что эффективнее противотанковые противобортовые мины использовать в ходе разведывательно-диверсионных

действий партизан, ибо одна такая мина имеет большее убойное действие и менее восприимчива к средствам разминирования, чем противогусеничные и противоднищевые мины, применяющиеся на фронте.

К тому же их датчики получают в тылу противника меньше помех, нежели на передовой, где разрывы боеприпасов, шум техники, наконец, часто возникающие завесы дыма и пожары отнюдь не способствуют работе достаточно сложных взрывателей противобортовых мин, а большое количество осколков и пуль на передовой линии фронта также не способствует сохранению не только обрывных, но и натяжных датчиков.

Помимо этого для применения самодельных взрывных устройств силами спецназа в качестве противотанковых фугасов может быть создан взрыватель, который применяется и самостоятельно как нажимная или натяжная противопехотная мина, подобный описанному выше, но с пластиковым корпусом, вполне надежный при хранении и установке, с пониженным количеством металла в терочном взрывателе.

Подобные взрыватели могли в той же Югославской войне использоваться как с МВУ, например с осколочной миной направленного действия МРУД или с уже описанной выше противотанковой противоднищевой миной (с эффектом ударного ядра) ТМРП-6, с противотанковыми минами ТММ-1, ТМА-1, ТМА-2, ТМА-3, ТМА-4, ТМА-5, ТМА-5А либо с различными импровизированными минно-взрывными средствами: бетонными минами-растяжками, каменными и напалмовыми управляемыми фугасами, самодельными осколочными минами направленного действия, неуправляемыми фугасами с натяжными и нажимными взрывателями и просто с зарядами, имевшимися в войсках (тротилловые шашки по 200 граммов, защищенные пластиком тротилловые шашки по 100 и 500 граммов фунтовые (453 грамма) заряды из тетритола, подрывные заряды (1,2 килограмма тетритола, 1,1 килограмма гексотола, 25 килограммов тротила), а также ряд зарядов иностранного и ручного изготовления).

В городских боях взрывники, среди которых хотя профессионалов было не так уж и много, нередко в ходе «акций» решали исход боя, разрушая неприятельские укрепления подрывными зарядами, подтаскивая их вплотную к позициям противника. Так, например, наполненные взрывчаткой различные емкости вносились диверсан-

тами обеих сторон на неприятельские позиции или отправлялись по рекам, имея штыревые взрыватели, против неприятельских объектов, прежде всего мостов.

Еще большее значение работа с минно-взрывными средствами имела при обороне, т.к. минно-взрывные устройства были часто главной преградой противнику и тут, бывало, устраивались минные ловушки из нескольких связанных между собой ПРОМОВ.

Большую роль играло взрывное дело в устройстве линий обороны в городской войне, и думается, очень перспективно развитие боевых систем с жидкими ВВ, аналогичных американской М-300, которые могли бы быстро закачиваться в нужном месте для устройства укрытия или разрушения объектов.

В Югославской войне Сараево стало театром применения подобных зарядов, сербские ударные группы в городских районах Илиаша, Илиджи, Гырбавицы несколько десятков раз практиковали установку зарядов большой мощности либо вручную, занося их через неохраняемые участки в зданиях или между ними либо завозя их на тележках.

ФОТО 119. Здание «Лорис» в Сараево (район Храсно), подъезд которого был подорван сербским фугасом



Так, в ходе боевых действий в районе Гырбавицы, на участке между стадионом «Железничар» и объектом «Стройрад», сербские диверсанты смогли подорвать подъезд здания «Лорис», из которого велся прострельный огонь по глубине сербских позиций.

Таким же образом, установив несколько десятков килограммов взрывчатки, сербские диверсанты из состава 3-го пехотного батальона 1-й Сараевской бригады подорвали подъезд здания на улице Београдска, дабы не дать возможность противнику, захватившему с торца здания один подъезд, захватить и все остальные и вклиниться в глубину сербских позиций.

Также и в районе Еврейского кладбища сербские диверсанты из 3-го пехотного батальона подорвали наполненным взрывчаткой бойлером с зажигательной трубкой подвал капеллы, в которой противником были оборудованы огневые позиции.

ФОТО 120. Вид с сербских позиций на Еврейском кладбище на центр Сараево и район улицы Београдска / Елена Паич



В ходе городских боев были применены один раз даже морские мины, которые были использованы как подрывные заряды. Впрочем, в дальнейшем сербы освоили технологию модифицирования авиа-

бомб путем оснащения их ракетными двигателями. Данные бомбы запускались с расстояния в несколько сот метров с помощью направляющих ПУ на базе обычного грузовика.

Югославская довоенная промышленность была одной из ведущих в мире по производству различных взрывчатых веществ, взрывателей, в том числе специального назначения, и мин. Главное, что использовалось из взрывчатых веществ на войне, — тротил. Обычно он использовался в прессованном состоянии, хотя иногда и в литом виде, требовавшем, в отличие от первого применения, дополнительного детонатора из гексотола или прессованного тротила. Другим распространенным взрывчатым веществом был гексоген. В фабричных условиях он смешивался с тротилом, и это вещество (гексолит по-сербски или гексотол по-русски) обычно использовалось в производстве кумулятивных боеприпасов. Помимо этого из смеси гексогена со специальными пластификаторами получался пластит — взрывчатка, способная под давлением, в том числе рук сапера, принимать любую форму. В бывшей Югославии производились пластины М5А1 (гексогена 91%, пластификатора 9%, скорость детонации 8640 м/с), П-20 (гексогена 90,5%, пластификатора 9,5%, парафина 80%, опанола Б-50 20%, скорость детонации 7050 м/с), ПЕ-64 (гексогена 92%, пластификатора 8%, парафина 17%, опанола Б-100 23%, диоктилсебацита 60%). Кроме того, на основе пентрита, высокочувствительного вещества белого цвета, была создана пластичная взрывчатка НП-64 (пентрита 92%, пластификатор, аналогичный пластификатору в ПЕ-64 — 8%). Смесь пентрита с тротилом называлась пентолит и использовалась для фабричного изготовления детонаторов, детонирующих шнуров (по-сербски «штапинов») и снарядов.

Самую большую популярность имели все же пластины (пластичные взрывчатки), которые в силу легкости употребления, плотно прилегания поверхности и водоотталкивающей способности чаще всего применялись в различных наступательных и диверсионных «акциях».

Что касается способов подрыва, то чаще всего использовался огневой способ с применением огнепроводного шнура («спорогоречи штапин» по-сербски) и, как правило, азидного капсюля-детонатора № 8, соединявшегося либо с самим зарядом, либо, если зарядов было несколько, то с детонирующим шнуром, соединявшимся после-

довательно или параллельно с зарядами. Механический способ подрыва использовался редко, как правило с помощью специальных натяжных взрывателей, в основном в минно-взрывных ловушках, а электрический способ применялся в основном тогда, когда это позволяли время и обстановка.

В Боснии и Герцеговине применялось большое количество средств как иностранного производства, как и кустарного изготовления. Опасность от минно-взрывных устройств была очень велика, давая высокий процент потерь в войсках. Закономерно, что в войсках в силу длительной практики работы с МВУ появилось со временем немало хороших специалистов, в том числе из числа лиц, познакомившихся с минами лишь с началом войны, которые были способны установить несколько десятков, а то и сотен мин за день, а бывало — столько же за день и снимавших, правда по схемам.

Широкую популярность получили в Югославской войне пластичные взрывчатки на основе гексогена: М5А1, П-20, ПЕ-64 и пентрита НП-65, а также промышленная пластичная взрывчатка «Витезит» (20, 25, 30, 35, 40 и MVP-20).

Интересный пример можно привести с уничтожением цеха фабрики по производству боеприпасов и взрывчатых веществ «Победа» в Горажде в апреле 1994 года, когда была начата большая наступательная операция Армии Республики Сербской на район Горажде.

Вследствие международного дипломатического давления на Белград и последующего давления президента Сербии Слободана Милошевича на командующего операцией генерала Ратко Младича операция была остановлена.

Тем не менее сербские войска заняли пригород Горажде — Копачи — и нескольких высот над этим городом. Прикомандированная в состав сербской 5-й (Горажданской) легкопехотной бригады группа русских добровольцев под командованием Александра Шкрабова из состава «интервентного» взвода 1-й Сараевской моторизованной бригады смогла пробраться в один из цехов фабрики боеприпасов «Победа». Вследствие сербского наступления этот цех оказался практически на линии фронта. Несколько раз сербские разведчики заходили на эту фабрику, но, чтобы она не досталась сербам, мусульмане подготовили ее к уничтожению, установив большое коли-

чество взрывчатки. Шкрабов со своей группой, забравшись в цех фабрики и обнаружив, что она заминирована, принял решение ее уничтожить. Получив от командования бригады дополнительное количество мин и взрывчатки, бойцы его группы, распределив их по всей фабрике, связали в одну сеть с уже установленными до этого противником зарядами промышленной взрывчатки «Витезит», используя электродетонаторы. Вскоре сербские войска получили приказ отступить от фабрики, а Шкрабов подорвал заряды.

ФОТО 121. Наступательная операция Армии Республики Сербской на Горажде в апреле 1994 года

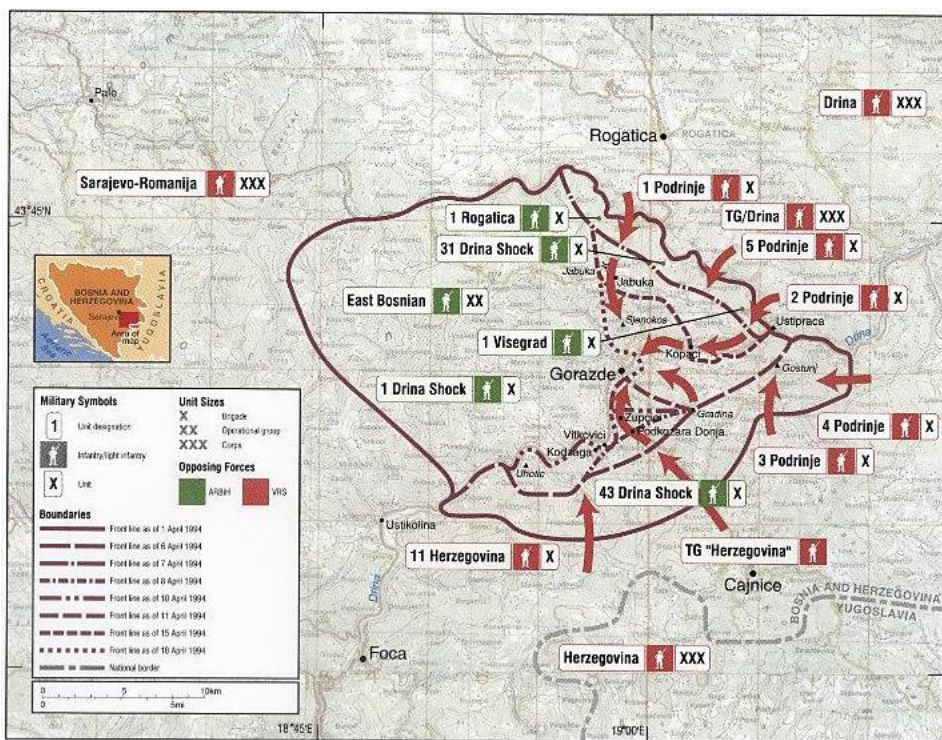

Сама югославская военная промышленность производила большое количество различных мин-ловушек и диверсионных взрывателей, ибо бывшая Югославия всерьез готовилась к отражению агрессии с любого направления. Но послужило все это главным образом в войне гражданской.

ФОТО 122. Командир диверсионной группы Александр Шкрабов



Впрочем, в ходе боевых действий все эти взрыватели нечасто применялись. Причина заключалась в необученности личного состава, а также в отсутствии планирования использования подобных ловушек.

Все же надо признать, что в Югославии производство мин, как и вообще взрывчатых веществ и устройств, стояло на достаточно высоком уровне. Производилось большое количество взрывателей для «специальных» операций. Прежде всего, это были взрыватели двух серий: старый тип «диверсионных» взрывателей и более новый тип специальных механических взрывателей М-69. К первой серии относились такие взрыватели, как УДУ-1 — нажим, натяжение и разгрузка, УДЗ — штыревой, УДОП-1 — натяжение и разгрузка, УДОд-1 — на откручивание, УДП-1 — натяжной¹³¹.

Во взрывателе УДП-1 натяжного действия шток ударника был скрыт в корпусе и удерживался за сферический хвостовик лапкой вытяжной чеки.



УДП-1 (UDP-1)

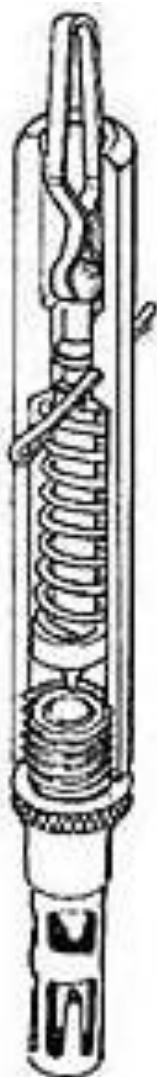

Так, большие возможности предоставлял комбинированный (натяжной-нажимной-разгрузочный) взрыватель УДУ-1, где переключение режима срабатывания («нажимной» или «разгрузочный») осуществлялось изменением положения специального регулятора, удерживавшего подпружиненный ударник¹³².

ФОТО 124. Взрыватель УДУ-1

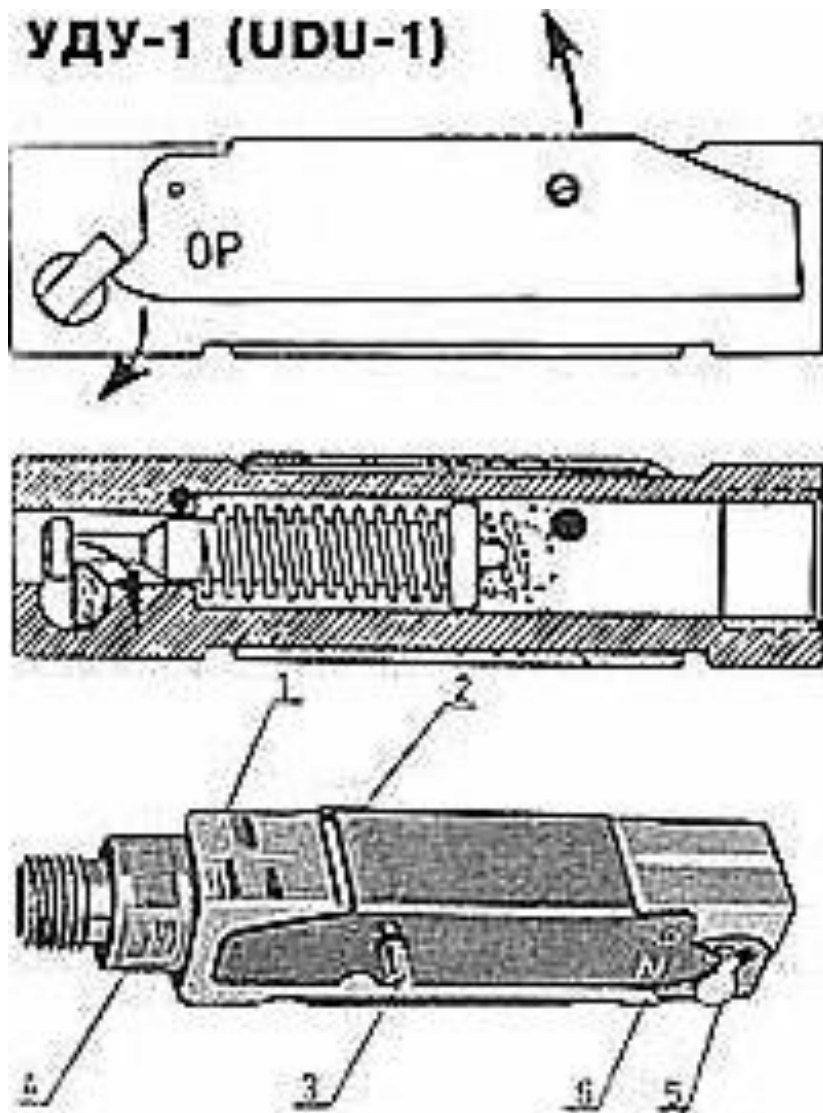

В этой же «диверсионной» серии югославских диверсионных взрывателей имелся и более простой по устройству разгрузочно-натяжной взрыватель УДОП-1, в котором подпружиненный ударник удерживался специальным рычагом, упорившимся в крышку¹³³.

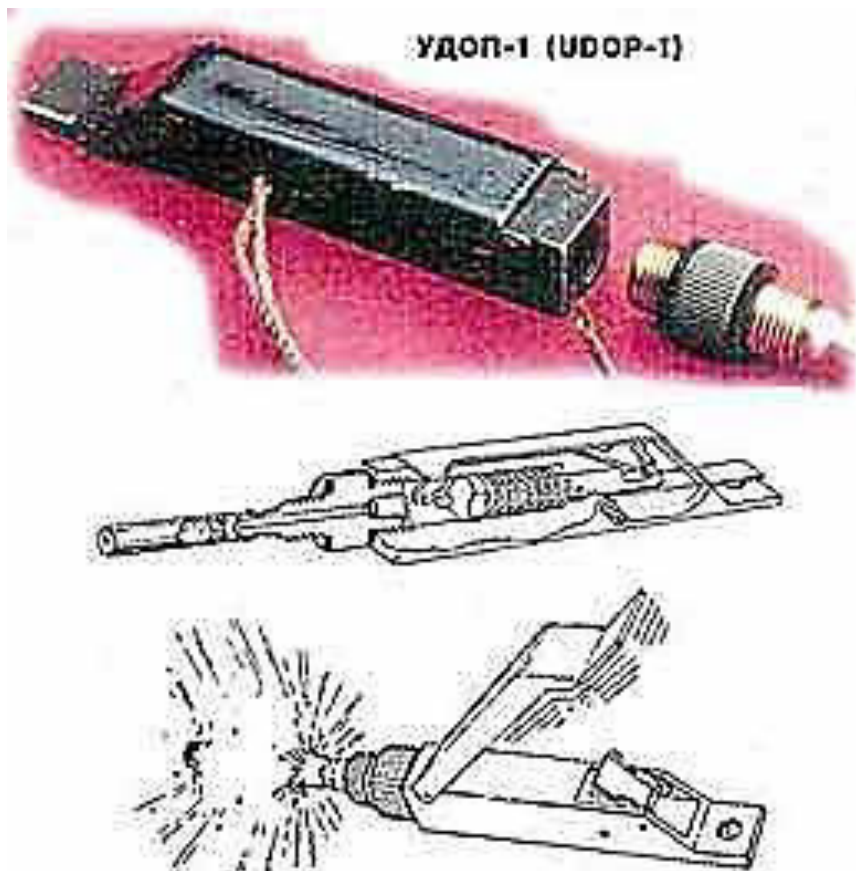

Взрыватель откручивающейся УДОд устанавливался в заряд, а затем на него закручиванием устанавливалась специальная пробка, к которой прикреплялась изнутри к крышке бочки или фляжки головки взрывателя.

Ко второй серии относились следующие взрыватели: УМП-1 — натяжной, УМП-2 — натяжной, УМНП-1 — нажим и натяжение, УМОП-1 — разгрузка и натяжение, УМНОП-1 — разгрузка, нажим, натяжение¹³⁴.

Что же касается механических взрывателей серии М-69, то тут особого внимания заслуживает взрыватель УМОП-1, который мог использоваться и как натяжной, если на него не устанавливать груз¹³⁵.

ФОТО 126. Взрыватель УДОд-1 / Ю.Г.Веремеев



ФОТО 127. Взрыватель УМОП-1 / Ю.Г.Веремеев



Этот взрыватель имеет простую конструкцию — в металлическом корпусе имеется подпружиненный шток, входящий в так же подпружиненную втулку с ударником, с тем что пружина штока задает ему движение, противоположное движению, заданному другой пружиной втулке¹³⁶.

Таким образом, простой по устройству механический взрыватель может использоваться как натяжной и как разгрузочный. Он был эффективен и мог быстро и легко устанавливаться под минерируемую поверхность, причем герметичность обеспечивает высокую надежность.

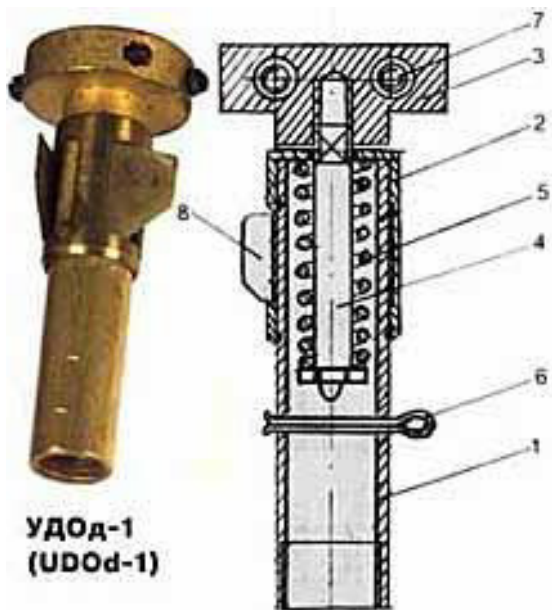
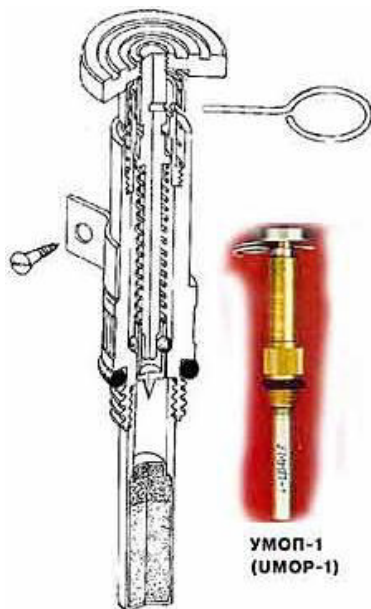
В натяжном механическом взрывателе УМП-1 предохранительные шарики находились под полостями в корпусе и поэтому натяжная проволока закреплялась за чеку, установленную в выступающем хвостовике ударника вдоль движения ударника (в транспортном положении хвостовик штока удерживался перпендикулярным предохранителем)¹³⁷.

ФОТО 128. Взрыватель УМП-1

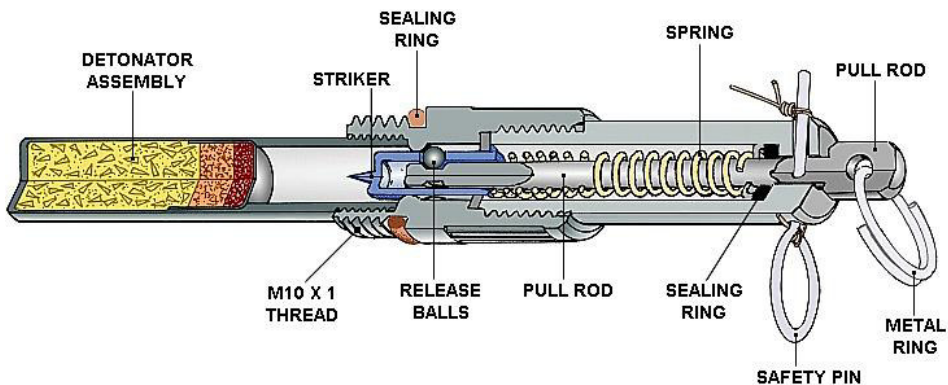

В натяжном взрывателе УМП-2 ударник находился под давлением сжатой пружины и предохранитель, установленный в выступающем из корпуса хвостовике ударника, играл одновременно роль боевой чеки с разницей с УМОП в том, что предохранительные шарики выпадают из ударника после выхода штока из нижней его части¹³⁸.

ФОТО 129. Взрыватель УМП-2 // *Stevanović Trajko, Petrović Svetislav.*
 Priručnik minskoekspozivnih sredstava / Zavod za udžbena i nastavna
 sredstva. Beograd, 1987

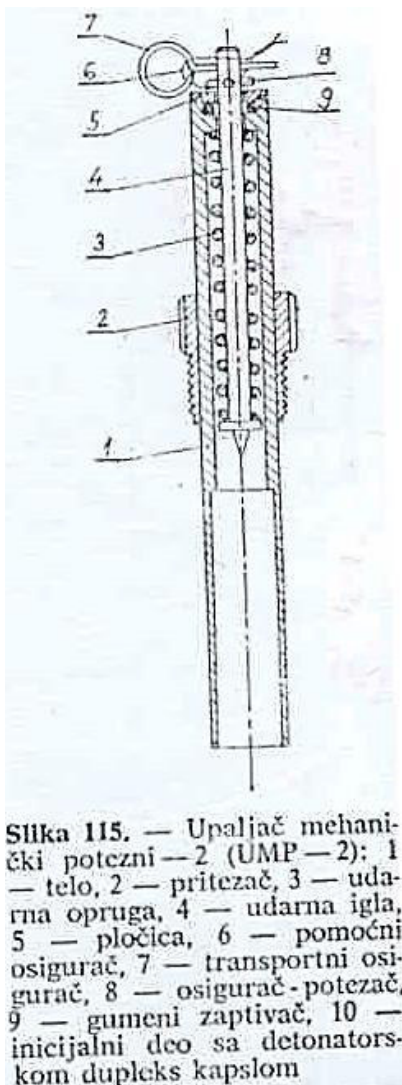

Механические взрыватели в данном случае удобны тем, что могут применяться и при изготовлении самодельных взрывных устройств на базе ручных гранат, которые всегда имеются в боекомплекте.

ФОТО 130. Взрыватель УМП-1



В Югославии встречались интересные модели, которые могли бы эффективно использоваться в данной роли при небольших дополнениях в конструкции, как, например, многоцелевой взрыватель УМНОП-1, действующий на нажим, разгрузку, натяжение в продольном и поперечном направлениях¹³⁹.

ФОТО 131. Взрыватель УМНОП-1



Взрыватель штыревой УДЗ: при наклоне штыря на угол 5–10 градусов ударник вытягивался вверх, дополнительно сжимая пружину, освобождая место внутри втулки, куда вкатывался предохранительный шарик. Тем самым освобождалась втулка, и под действием пружины втулка с ударником на конце била в капсулю¹⁴⁰.

ФОТО 132. Взрыватель штыревой УДЗ-1 // *Stevanović Trajko, Petrović Svetislav. Priručnik minskoekspozivnih sredstava / Zavod za udžbena i nastavna sredstva. Beograd, 1987*

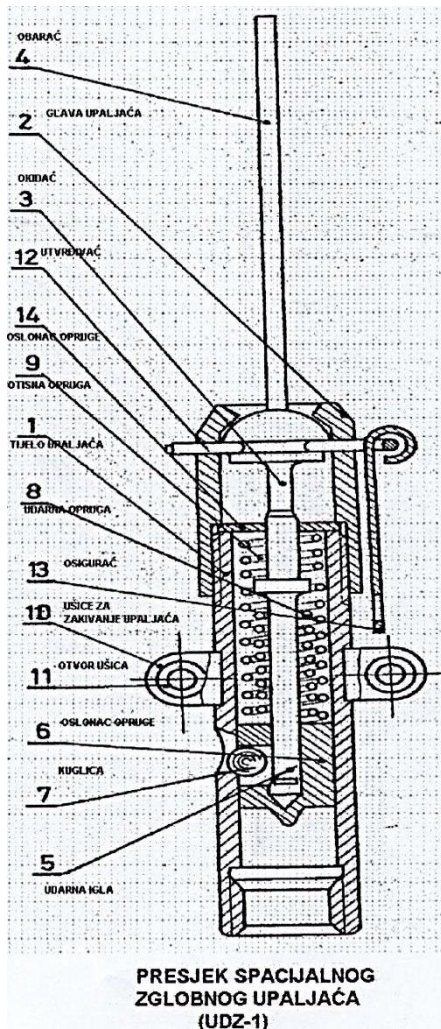

Существовали также химические взрыватели: УСХП — натяжной, УСХОП-1 — разгрузка и натяжение, УСХН-1 — нажимной и УСТХ — замедленного действия.

Югославский химический взрыватель УСХП-1 имел натяжную проволоку в роли датчика цели, прикрепленную к пластиковому клипу, к которому, в свою очередь, была прикреплена спирально закрученная проволока, находящаяся в терочной смеси. При натяжении проволоки спираль, вызывая трение в смеси, возжигает ее и приводит взрыватель в действие¹⁴¹.

ФОТО 133. Взрыватель УСХП-1 // *Stevanović Trajko, Petrović Svetislav.*
 Priručnik minskoekspozivnih sredstava / Zavod za udžbeni i nastavna sredstva. Beograd, 1987

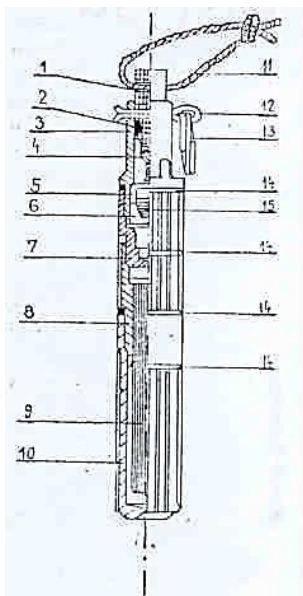

Slika 145. — Upaljač specijalni hemijski potezni — (USHP-1): 1 — potezač, 2 — telo upaljača, 3 — zaptivač, 4 — potezna žica, 5 — nosač smeše, 6 — zapaljiva smeša, 7 — čep osigurača, 8 — nosač detonatorske kapsle, 9 — detonatorska kapsla, 10 — zaštitna kapa, 11 — kanap za potezanje, 12 — osigurač, 13 — alka, 14 — zaptivač

Другой югославский химический взрыватель УСХН-1 имел подпружиненный ударник, удерживаемый выемкой нажимной втулки. При нажиме на верх втулки ударник освобождался и под воздействием пружины своим верхом сдавливал химический состав детонатора, вызывая его воспламенение¹⁴².

ФОТО 134. Взрыватель УСХН-1 // *Stevanović Trajko, Petrović Svetislav. Priručnik minskoekspozivnih sredstava / Zavod za udžbeni i nastavna sredstva. Beograd, 1987*

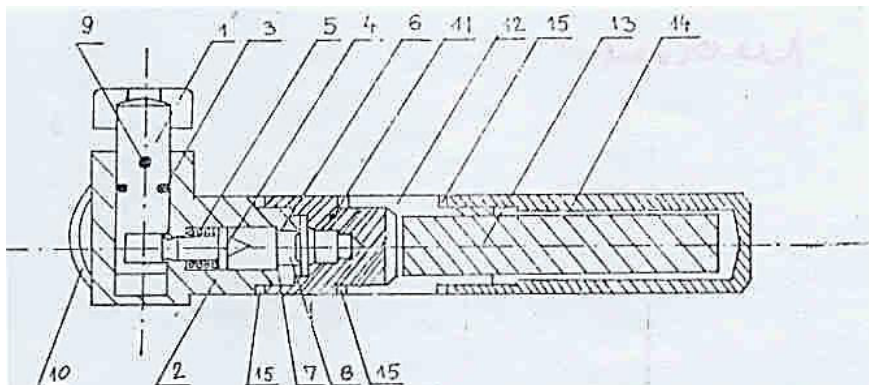

Илика 146. — Upaljač specijalni hemijski nagazni — 1 (USHN — 1): 1 — klip, 2 — smjesa, 3 — pokrivka, 4 — udarna igla, 5 — opruga, 6 — nosač smješe, 7 — pokrivka, 8 — nosač smješe, 9 — osigurač, 10 — alka, 11 — šep osigurača, 12 — nosač detonatorske kapsle, 13 — detonatorska kapsla, 14 — zaštitna kapa, 15 — zaptivač

Югославский химический взрыватель УДВК имел пять модификаций, дававших различное время замедления и различавшихся по цвету предохранителей (УДВК-1 с предохранителем красного цвета давал замедление от 20 до 30 минут, УДВК-2 с предохранителем белого цвета — от 80 до 180 минут, УДВК-3 с предохранителем зеленого цвета — от 4 до 7 часов, УДВК-4 с предохранителем желтого цвета — от 9 до 15 часов, УДВК-5 с предохранителем синего цвета — от 20 до 26 часов).

В бывшей СФРЮ имелись собственные электронные взрыватели, в том числе взрыватели замедленного действия.

Довольно интересен был простой электроконтактный взрыватель УДБ-1, в котором два контакта замыкались металлическим шариком, что обеспечивало как натяжное действие (чекой служил предохранитель), так и действие силой инерции или нагибанием (без предохранителя)¹⁴³.

ФОТО 135. Югославский химический взрыватель УДВК



Как пример оригинальной югославской разработки можно привести югославский электромеханический взрыватель ЭМУ-1 для противопоездных мин¹⁴⁴.

ФОТО 136. Электромеханический взрыватель ЭМУ-1 / Ю.Г. Веремеев

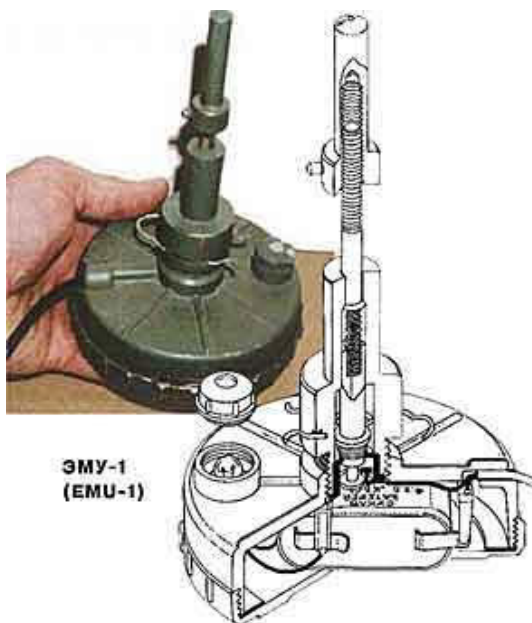

В СФРЮ были созданы и часовые механические взрыватели СУ-24, СУ-10 и СУс-80¹⁴⁵.

ФОТО 137. Часовой механический взрыватель СУ-10 М66/1 //

Stevanović Trajko, Petrović Svetislav. Priručnik minskoekspozivnih sredstava / Zavod za uđbena i nastavna sredstva. Beograd, 1987

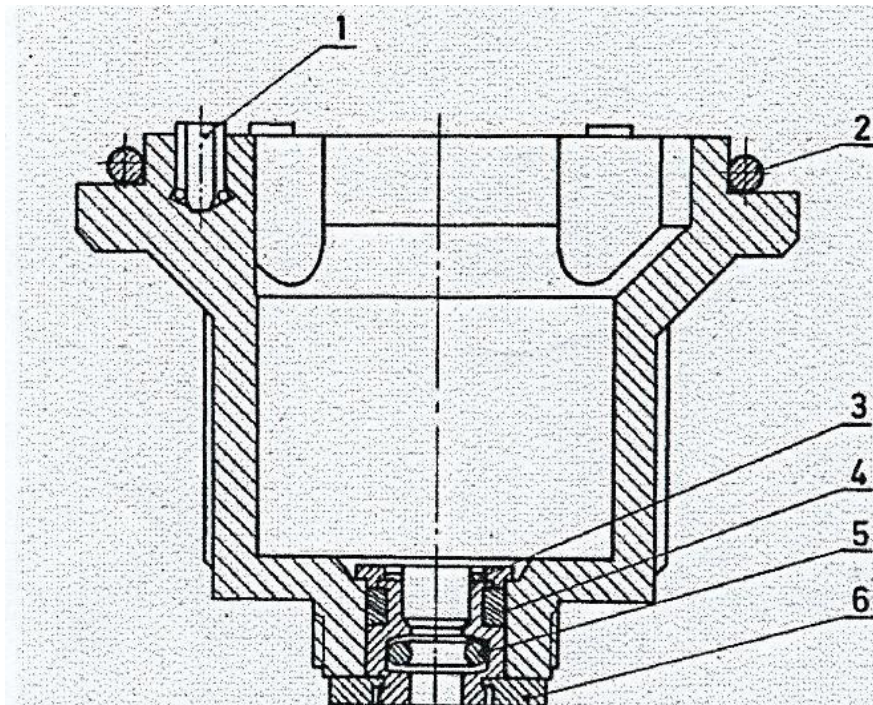

Но самыми современными взрывателями югославской армии были специальные электронные взрыватели серии УС: УСИ-Т — инерционный (сила инерции 1–3 м/сек или нагиб до 30 градусов); УСС-Т — фотоэлементный, с полупроводниковым прибором, вызывающим выработку электрического тока с попаданием на него света (на свет, больший 7 люкс); УСТ-Т — тепловой (на тепло больше 70 градусов Цельсия); УСТ — замедленного действия (на замедление от 5 до 9999 минут); УСВ-Т — вибрационный (на вибрацию); УЕПЖ — электродный; УСА-Т — акустический¹⁴⁶.

ФОТО 138. Електронний взривач сериј УС — УСИ-Т — инерционни // *Lazović Momčilo, Stojanović Vlastimir, Crnković Mičo. Vojnopolicijska taktika. Beograd: Policijska Akademija, 1996*

Електронски упалачи

Електронски упалачи се користе за активирање мина изненађења различитих врста, првенствено при вођењу диверзантских борбених дејстава.

Зависно од спољног импулса који изазива активирање, постоји четири типа електронских упалача:

- упалач специјални инерциони-тренутни (УСИ-Т)
- упалач специјални светлосни-тренутни (УСС-Т)
- упалач специјални термички-тренутни (УСТ-Т)
- упалач специјални темпирни (УСТ)

Сви упалачи су облика паралелопипеда габаритних димензија 95 мм × 73,5 мм × 37,5 мм (сл. 13), тежине 300 гр. Извор напајања је батерија стандардног кућишта јачине 9 V.

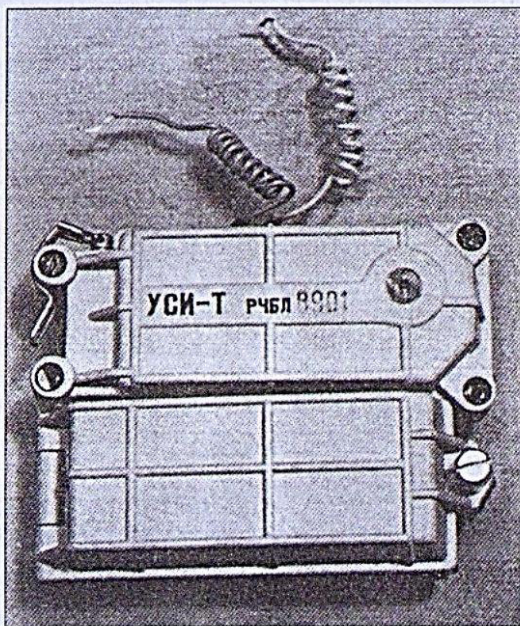

Сл. 13. – Упалач специјални инерциони – тренутни (УСИ-Т)

Они имели в среднем вес около 300 граммов и размеры 95 х 73 х 37 мм. Эти взрыватели оснащались источниками питания 9 вольт, что обеспечивало подрыв одного-двух электродетонаторов, и оснащались механическими предохранительными устройствами; время

перевода в боевое положение составляло около 5 минут (плюс-минус 30 секунд)¹⁴⁷.

Из этой серии интересен электронный взрыватель замедленного действия УСТ, для которого была характерна очень высокая точность отсчета времени (плюс-минус 1 минута), и он мог устанавливаться на срок от 5 до 9999 минут¹⁴⁸.

Помимо этих взрывателей, в бывшей Югославии были разработаны несколько образцов радиовзрывателей и взрывателей, приводившихся в действие с помощью лазерных излучателей.

Особенно важную роль в засадных действиях могли бы сыграть лазерные взрыватели. К тому же они не поддавались глушению, в отличие от радиовзрывателей и прочих самодельных радиоустройств.

Дальность действия югославского лазерного взрывателя составляла 1–1,5 км, т.е. на этом расстоянии передатчик надежно приводил в действие исполнительный прибор. Состоял взрыватель из передающего и принимающего устройств¹⁴⁹.

ФОТО 139. Принцип работы лазерного взрывателя // *Lazović Momčilo, Stojanović Vlastimir, Crnković Mičo. Vojnopolicajska taktika. Beograd: Policijska Akademija, 1996*

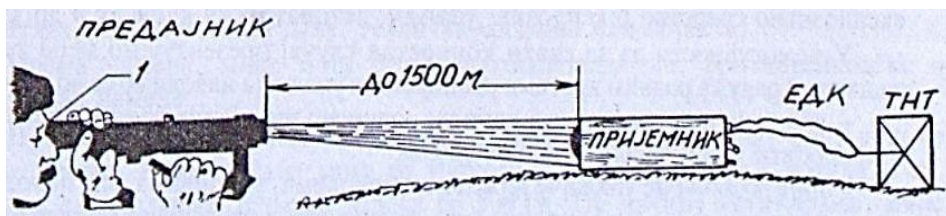

Передающее устройство общим весом 2,9 килограмма состояло из лазерного излучателя, спаренного с оптическим прицелом, источника питания (аккумулятор в 9 вольт) и кодирующего устройства. Последнее позволяло выбрать несколько вариантов кодирования сигнала, что осуществлялось поворотом ручки в одно из четырех положений (А, В, С, D)¹⁵⁰.

Принимающее устройство весом 1,9 кг имело два прицела, фильтр для приема лазерного луча, клеммы для подключения электродетонатора, источник питания в 9 вольт и декодирующее устройство, аналогичное кодирующему¹⁵¹.

Данные устройства представляли собою комбинацию четырех букв — А, В, С, D, так что указатель должен был быть установлен и на передатчике, и на приемнике на одну и ту же букву-код. Аккумуляторы обеспечивали до 500 включений лазерного луча по 10 секунд каждое при общей непрерывной работе в 20 часов¹⁵².

Однако все эти взрыватели использовались крайне редко, и то главным образом спецслужбами, а в ходе действий разведывательно-диверсионных групп (надо заметить, крайне редких) — еще реже, и большое их число годами пролежало на складах.

Причина заключалась не только в необученности личного состава, но и в отсутствии воли у политического руководства вести партизанскую войну, а у военного командования — понимания роли в этой войне минно-подрывных средств и тем самым отсутствия планирования подобных ловушек.

Лишь хорватские силы осуществляли в 1991 году минирование минами-ловушками территорий в Хорватии, с которых они отходили под натиском ЮНА. После 1992 года применение мин-ловушек и диверсионных взрывателей в рамках каких-либо планов штабов частей в Армии Республики Сербской и в Армии Республики Сербская Краина практически не велось.

Тут следует отметить, что непонимание роли МВУ в разведывательно-диверсионных действиях привело к большим потерям и в рядах разведывательно-диверсионных групп мусульманской Армии Боснии и Герцеговины.

В результате ее РДГ(разведывательно-диверсионные группы), проходя в тыл противника, сами себя обнаруживали применением стрелкового оружия и гранатометов, после чего попадали под огонь артиллерии противника.

Тем самым командование Армии Боснии и Герцеговины было вынуждено отказаться от глубоких рейдов в тыл противника, ограничивая применение РДГ во фронтовой полосе, и то главным образом для выполнения штурмовых задач.

Такое же непонимание роли МВУ в действиях в тылу противника привело к тому, что сербские силы специального назначения в ходе наступлений хорватских войск на Республику Сербская Краина (в мае 1995 на Западную Славонию и в августе 1995 на Книнскую Кра-

ину) и на Боснийскую Краину (июль-октябрь 1995 года) не смогли организовать эффективные разведывательно-диверсионные действия на оставляемых противнику территориях.

Минно-взрывные устройства — идеальные средства, применяя которые спецназу во многих случаях не надо себя обнаруживать, которыми он может бороться с любым бронированными машинами на земле, а в определенных условиях — на воде и даже в воздухе.

Организация партизанской войны в тылу противника также должна основываться на применении МВУ, так как неподготовленные поначалу партизаны будут нести несоизмеримо высокие потери даже при проведении налетов и засад против подготовленного противника.

Как раз применение мин, даже самодельных, позволит снизить потери, что очень важно в период становления партизанского движения.

Даже операции, как ныне принято писать, «контртеррористические», будут проводиться куда быстрее и легче, если силы специального назначения будут на практике знакомы с применением МВУ — излюбленным оружием сегодняшних террористов.

В конечном итоге минно-подрывное дело, если его поставить во главу обучения, придаст дополнительный элемент интеллекта подготовке и применению сил специального назначения, ибо заставит командиров куда больше думать и проявлять больше ответственности.

Ведь очевидно, что без специалистов невозможно ожидать, что группы специального назначения в тылу противника смогут организовать производство самодельных ВВ, тогда как подрыв мостов и зданий, помимо самих подрывников, невозможен без наличия хотя бы в штабах частей спецназа специалистов по строительству, знающих конструкцию сооружений и природу использованных в них материалов.

Разумеется, это не означает, что весь личный состав разведывательно-диверсионных групп должен быть саперами, а лишь то, что стрелковый огонь и огонь средств огневой поддержки будет служить для использования МВУ, что не отрицает возможности применения средств огневой поддержки — прежде всего ПТРК и минометов — самостоятельно.

Простое изучение опыта войн последних двух десятков лет показывает, что вполне возможно в комбинации с применением МВУ силами

даже недостаточно подготовленной легкой пехоты развернуть в тылу противника эффективную партизанскую войну, если подразделения легкой пехоты будут в состоянии наносить поражение противнику, располагающему как бронетехникой, так и численным превосходством.

Снайперская подготовка в данном случае идеально дополняет минно-подрывное дело, ибо снайперская винтовка, как, впрочем, и остальные огневые средства, в состоянии куда эффективнее воздействовать на противника после применения против него МВУ, нежели без этого применения.

Как известно, на фронте минные поля должны иметь огневое прикрытие, дабы противник их не мог легко разминировать.

В ходе партизанских действий невозможно в силу недостатка людей оставлять подразделения для прикрытия установленных мин, да и это достаточно рискованно для самих стрелков.

В то же время снайперские пары либо одиночные снайперы вполне могут осуществлять подобные задачи либо использовать эффект подрыва противника.

В самой СФРЮ была достаточно хорошая школа стрелковой подготовки, из которой вышли талантливые стрелки и, соответственно снайперы в войне.

Практика действий снайперов в Югославской войне не отличалась от общемировой практики, и снайперы применялись по парам, по возможности получая для прикрытия пулеметчика¹⁵³.

С ходом войны в Боснии и Герцеговине в ходе выполнения задач по прорыву неприятельских линий обороны снайперов пехотных «ударных» отрядов применяли в составе боевых троек: пулеметчик и его второй номер и снайпер; либо снайпер и расчет РПП¹⁵⁴.

Залог успеха снайперского движения — его массовость и одновременно существование связи «учитель-ученик» либо хотя бы наличие должного качества литературы и возможности постоянно самостоятельно стрелять.

Дабы это было возможно, при каждой части следует создавать снайперскую группу, которая могла бы курировать стрелковую подготовку всей данной части с обязательными проверками знаний военнослужащих и их обучением. Этой группой должны производиться отбор хороших снайперов и их подготовка по специальности.

В данном случае важно, чтобы кандидаты выбирались согласно добровольному желанию, а не спускаемой разрядке, по которой формально отбирались кандидаты и после столь же формального обучения объявлялись снайперами.

В данном случае армейская система подготовки отнюдь не является идеалом, и куда чаще на практике в снайперском деле отличались местные охотники и спортсмены. В этом нет никакой балканской специфики.

Тут можно порекомендовать обратиться к опыту англо-бурской войны.

Сами буры наносили большой урон британским войскам, действуя в разомкнутом строю, максимально используя природные и искусственные укрытия и ведя стрелковый огонь¹⁵⁵.

Так как у буров в мирное время армии не было, то не было у них и армейских инструкторов, и, как описывали современники, стреляли они «на глаз», без знания таблиц стрельбы¹⁵⁶.

ФОТО 140. Буры в войне 1899–1902 годов



Однако, будучи отличными стрелками благодаря практике постоянной охоты, они и являлись, по нынешним понятиям, снайперами и

на практике доказали, что разведывательно-диверсионные подразделения вполне могут использовать как главное свое оружие снайперский огонь.

При битве при Коленсо в 1900 г. отряд бурских стрелков полностью разгромил отряд регулярной армии Великобритании, чем была наглядно продемонстрирована возможность с помощью стрелкового оружия путем ведения высокоточной стрельбы из засады уничтожить подразделения регулярной армии¹⁵⁷.

Впоследствии в ходе советско-финской войны финские снайперы подтвердили это еще раз, тем паче что часто они осуществляли прикрытие минных полей либо заминированных объектов.

ФОТО 141. Сербский боец со снайперской винтовкой М-76



Все армии в Югославской войне были насыщены различными видами снайперских винтовок как югославского, так и иностранного производства, и снайперское дело было достаточно хорошо поставлено хотя бы уже в силу массовости снайперского движения и наличия постоянной практики.

В ходе боевых действий чаще всего встречалась полуавтоматическая снайперская винтовка М-76, которая была создана в начале 70-х годов конструктором Божидаром Благоевичем на основе автомата Калашникова, но под патрон Маузера 7,92x57 мм и с оснащением четырехкратным оптическим прицелом с подсветкой¹⁵⁸.

Существовала и экспортная модель М-77 под патрон 7,62x51 мм¹⁵⁹.

В середине 70-х годов, после того как в 1974 году была закуплена лицензия в СССР на производство пулемета ПКТ, было решено и на базе СВД фабрикой «Црвена Застава» (Црвена застава — Красное знамя) начать создание модификации полуавтоматической снайперской винтовки М-91 под патрон 7,62x54, однако снайперская винтовка М-91 осталась опытным образцом и на вооружение ЮНА не поступила¹⁶⁰.

В ходе боевых действий наряду с М-76 ЮНА имела на вооружении и снайперские винтовки ручного перезаряжения типа «Маузер», обеспечивавшие большую точность ведения огня.

ЮНА в 50-х годах имела снайперские варианты (с трехкратным оптическим прицелом) винтовки М-48/М48А — модификации немецкого Маузера (патрон 7,92x57)¹⁶¹.

Затем была создана снайперская винтовка ручного перезаряжания М-69, а в 1992 году была начата разработка новой снайперской винтовки ручного заряжения М-93 под патрон 7,92x57 мм по заказу сил специального назначения Югославии¹⁶².

Эта винтовка вследствие повышения требований по уменьшению силы отдачи, вибрации и нагрева имела вес 6,5 килограммов со съемным восьмикратным оптическим прицелом¹⁶³.

Широко применялись в Югославской войне и различные модели иностранных снайперских винтовок; в частности, хорваты под обозначением ЕМ-992 использовали винтовку .300 Winchester Magnum.

ФОТО 142. Югославские снайперские винтовки (сверху вниз): М-1993 под патрон 7,92x57 мм; М-91 под патрон 7,62x54 мм; М-1969 под патрон 7,92x57 мм // Журнал «Нови гласник»



Югославская война показала, что в разведывательно-диверсионных действиях в тылу противника, где были нужны быстрота и бесшумность, нужна легкая компактная винтовка, надежная при любой погоде с глушителем, значительно снижающим звук, тогда как применявшийся глушитель М91-2 лишь рассеивал звук и скрывал пламя¹⁶⁴.

Советская винтовка ВСС «Винторез» с интегрированным глушителем под патроны СП-5 и СП-6 (9x39 мм) тут сыграла бы важную роль, но ни у одной из сторон в войне подобного типа оружия не было.

В Югославской войне для выполнения важных спецзаданий и для ведения собственно снайперской войны в интересах штабов частей и соединений часто использовались снайперские винтовки с ручным перезарядением западного производства под патроны 7,62x51,8x57 мм и .338 «Винчестер», а также винтовки югославского производства с ручным перезарядением.

Такие задачи часто требовали поражения целей на большую глубину с собственных позиций. В некоторых случаях использовались винтовки западного производства под патрон 12,7x99 мм, однако происходило это достаточно редко.

Позднее под патрон 12,7x108 мм в Югославии на фабрике «Црвена Звезда» в Крагуеваце (Сербия) была создана винтовка «Цырна стрела» (Црна стрела — Черная стрела) М-93, которая была использована в ходе войн в Косово и в Македонии.

ФОТО 143. Снайперская винтовка «Цырна стрела» под патрон 12,7x108 мм в 2001 году в Македонии / М. Горымов



В то же время весьма проблематичным представлялась точность данного калибра в силу высокой отдачи, и поэтому более рациональным представляется использование калибров от 20 миллиметров и выше, что дает возможность использовать осколочно-фугасные боеприпасы: тем самым эффективность действия по цели значительно увеличивается.

В Хорватии была создана снайперская винтовка RT-20 под патрон 20x110 мм, но в ней не был решен вопрос отдачи, что привело к уменьшению мощности порохового заряда в патроне.

Тем самым скорость пули замедлялась, что увеличивало траекторию пули и усиливало воздействие на нее силы ветра, температуры и атмосферного давления и тем самым значительно уменьшало точность.

ФОТО 144. Снайперская винтовка RT-20 под патрон 20x110 мм



TECHNICAL DATA	
Cartridge	20 x 110 mm
Overall length	1330 mm
Barrel length	920 mm
Muzzle velocity	850 m/s
Scope	Kahles ZF 6 x 42
Operation	manually-operated bolt
Mass of rifle without bipod and scope	15.1 kg
Mass of bipod	1.3 kg
Mass of scope	0.6 kg
Mass of rifle with bipod and scope	17 kg
Mass of backpack	3.2 kg



В Сербии конструктор Любо Шарац после войны 1999 года в Косово разработал экспериментальный образец снайперской винтовки «Шарац» под патрон 20x110 мм, в котором вопрос отдачи был решен, но к тому времени интерес к ней в армии Югославии был потерян.

ФОТО 145. Экспериментальный образец снайперской винтовки «Шарац» под патрон 20x110 мм



Помимо снайперских винтовок, говоря о снайперской войне, следует отметить и применение акустических радаров для ведения антиснайперской борьбы, которые достаточно часто применяли французские подразделения миротворческих войск в Сараево.

Не только разведывательно-диверсионные подразделения, но и легкую пехоту, и прежде всего ее ударные отряды, следует готовить к партизанской войне, хотя этим злоупотреблять не стоит, и пока есть возможность территорию оборонять, следует прежде делать это, чем надеяться на успешность своих действий в тылу противника.

Однако если выхода нет, то и подразделения легкой пехоты должны готовиться к возможному переходу к партизанским дей-

ствиям без наличия связи и снабжения в горах, лесах и при возможности в городах, где следует важную роль отвести разведгруппам, которым нужно определить все возможные пути сообщения и укрытия, в особенности подземные.

Главным вооружением в подразделениях легкой пехоты должны быть мины, и в ее рядах должно быть необходимое число саперов (минимум отделение на роту), дабы обеспечить как защиту позиций (в том числе партизанских баз) минными полями, так и установку минно-взрывных устройств на маршрутах противника.

Естественно, при ведении партизанской войны все действия должны управляться из одного штаба, и поэтому все силы легкой пехоты, ведущие партизанскую войну в тылу врага, должны действовать совместно с силами специального назначения, подготовленными к ее ведению, а соответственно, и к применению минно-взрывных устройств (МВУ).

Югославская народная армия, Вооруженные силы Республики Сербской (ВРС) и Сербские вооруженные силы Краины (СВК) в 1990-х годах

Постепенный переход инициативы на фронте в руки хорватско-мусульманской коалиции в 1994–1995 годах вполне можно было предотвратить, даже вне зависимости от развития политической обстановки.

Для понимания этого нужна была лишь трезвая оценка войны Югославией, которая все-таки обладала несравненно большими силами, нежели Хорватия, даже с учетом иностранной помощи последней.

Югославская военная помощь РС и РСК также превосходила военную помощь мусульманской Боснии и Герцеговине, которая, хоть и поступала ей с Запада и со всего исламского мира, но в силу изолированности мусульманских территорий с трудом достигала места назначения, да и была не особо-то щедрой.

США не планировали обязательного сохранения мусульманского государства в Боснии и Герцеговине и, в крайнем случае, могли найти новый подобный материал в албанской среде.

К тому же руководство США было отнюдь не всемогуще и ограничено в своих возможностях самой их человеческой природой, ибо ни один человек всемогущим не является.

Следовательно, его желания не могли носить абсолютный к исполнению характер. Сама абсолютность его воли как мессианской задачи установления глобального порядка во всем мире намеренно навязывалась американскими средствами массовой информации.

Правда, надо заметить, что в атакуемой этими СМИ сербской среде подобная абсолютность часто безоговорочно усваивалась, особенно во власти, ибо оправдывала собственное малое усердие.

Вместе с тем сербские власти в РС и РСК впадали в другую крайность, слишком часто уходя в шовинизм, тогда как трезвые оценки неприятеля отсутствовали, и очевидный факт того, что его

силы постепенно усиливаются во всех отношениях, не признавался сербской властью.

Совершенно нелогично сербской властью ожидалось, что слабеющие сербские силы будут в 1995 году так же громить противника, как и в 1992–1993 годах.

Когда же на деле произошло обратное, то вместо срочных мер по улучшению положения опять началась политическая демагогия с обвинениями в адрес внешних сил не только в адрес США и их союзников по НАТО, но Сербии и России.

Но даже если РС и РСК с самого начала были обречены на разгром и сербская власть ничего сделать не могла для предотвращения катастрофы, то неотвратимость поражения не снимает с власти ответственности за судьбу народа и власть обязана была спасать свой народ, если не могла спасти свою землю.

ФОТО 146. Командующий Армией Республики Сербской (ВРС) генерал Ратко Младич (в центре)



Сами новосформированные ВРС и СВК не были новыми армиями, а все той же ЮНА, приспособленной к условиям гражданской войны, и поэтому они унаследовали практически все ее качества, пусть и в различной степени. Понятно, что общий уровень подго-

товки командных нижних и средних звеньев в них был ниже, чем в ЮНА, но в то же время их боевой опыт был, в силу большого напряжения сил при борьбе с более сильным противником, куда большим, чем в последней.

По сути, ВРС были четвертой армией Югославской армии (созданная из ЮНА Югославская армия состояла из трех армий), а СВК — ее пятой армией.

Тем самым они были частью большого организма, установленно-го еще во времена Тито, и все их генералы были обязаны исполнять приказы из Белграда, а для тех, кто этого бы не захотел, имелось достаточно эффективное средство убеждения в виде управления военной безопасности, чьи филиалы в ВРС и СВК куда больше подчинялись Управлению военной безопасности в Белграде, нежели собственному командованию.

Также и управления государственной безопасности как РС, так и РСК больше подчинялись шефу ДБ в Белграде Йовице Станишичу, нежели политическим лидерам своих республик.

Вместе с тем надо понимать, что с распадом СФРЮ часть спецслужб, в первую очередь из Управления военной безопасности ЮНА, оказалась под контролем созданного в конце 80-х годов движения СК-ПЮ (Союз коммунистов — движение за Югославию). Так как под контролем данного движения было большое число так называемых олигархов, создавших свои бизнес-империи благодаря Управлению военной безопасности ЮНА, то фактически в бывшей СФРЮ возникла огромная военно-финансовая корпорация, чьи интересы продолжали играть важную роль не только в политике Сербии, Черногории, Республики Сербской и Республики Сербская Краина, но и Хорватии и Боснии и Герцеговины.

Данная корпорация, или, как ее принято называть, «параслужба», с окончательным распадом ЮНА вышла из-под контроля Генерального штаба Армии Югославии, а политическому руководству Сербии она и не подчинялась. СК-ПЮ, преобразованный в движение ЮЛ (Югославскую левую), которое возглавила Мира Маркович, часто в большей мере руководил действиями армий Республики Сербской и Республики Сербская Краина, нежели это делал супруг Миры Маркович — президент Сербии Слободан Милошевич.

Если учесть разветленные связи данной «параслужбы» в Сараево и в Загребе, как и крепкие связи с Лондоном, Парижем и Вашингтоном — традиционными партнерами бывшей ЮНА, то понятно, что война велась достаточно хаотично, ибо по одному и тому же вопросу мнения у политических и военных властей в Пале (столице РС), в Книне (столице РСК) и в Белграде (столице новой Югославии, состоявшей из Сербии и Черногории) могли диаметрально расходиться и происходили самые неожиданные действия.

К тому же система старой ЮНА, конечно, имела большие плюсы (как любая организованная и более-менее устоявшаяся армия), но она имела и большие минусы из-за своей излишней бюрократичности.

Подобная армия даже после отказа от старой идеологии уже самими принципами ведения кадровой политики становилась все менее маневренной и управляемой в ходе боевых действий.

Оставалось все меньше тех, кто умел, хотел и имел право провести в жизнь замыслы военного командования.

Сама организация войск обеспечивает большую часть успеха полководца, ибо дает ему простор для смелых и своеобразных поступков. Еще Александр Македонский в своих походах использовал совершенную для тех времен военную организацию — фалангу, которую его отец Филипп развил на основе греческой военной организации. То же самое относится и к Юлию Цезарю, командовавшему уже проверенной и успешной римской военной организацией, основанной на легионах и когортах.

Эти два полководца благодаря организации своих войск смогли уже в ходе сражения выполнять маневры силами и тем самым добиваться преимущества над своим противником.

Руководство же в Белграде, решившись на войну, организационным вопросам уделило очень мало внимания, хотя любое силовое решение требует не только знаний командиров, но и «сработанной» воинской структуры.

Впрочем, в начале реформирование ЮНА в Армию Югославии было проведено успешно (согласно генералу Еврему Цокичу, хотя, по его мнению, сохранение в организационной структуре армий создавало излишнее звено, ибо вполне было достаточно корпусов)¹⁶⁵.

Вместе с тем большой вред принесли массовые увольнения офицеров в 1992–1993-х годах, как и вообще вся кадровая политика по созданию новой Армии Югославии, которая, согласно генералу Велько Кадиевичу, велась с большим негативным вектором, за что ответственность несла партия ЮЛ¹⁶⁶.

Как пишет в своей книге «Начало конца» Еврем Цокич, те, «кто больше всего сделал для распада Югославии, развернули пропагандистскую кампанию, и Аджич (начальник Генерального штаба Армии Югославии) был вынужден уйти в отставку»¹⁶⁷.

Новым начальником штаба стал генерал Живота Панич, который в данном случае был уже полностью привержен политике руководства Сербии¹⁶⁸.

ФОТО 147. Генерал Еврем Цокич



Политика продвижения офицеров по партийной линии привела к тому, что Армия Югославии стала испытывать избыток старших офицеров (от майора и выше) и недостаток офицеров нижнего звена на должностях командиров взводов¹⁶⁹.

В силу этого уже и генерал Панич в 1994 году по инициативе Слободана Милошевича был смещен на своем посту генералом Момчило Перишичем.

Занимавший в то время должность командующего 1-й армией генерал-подполковник Еврем Цокич в своей книге «Начало конца» описывает Перишича как способного офицера, хорошо показавшего себя, по мнению Цокича, в ходе операции в Мостаре в 1991 году¹⁷⁰.

ФОТО 148. Генерал Момчило Перишич



Однако на практике сама армия новой Югославии оказалась в 1990-х годах в глубоком кризисе. Как пишет сам Цокич, а то же самое писали и другие военные авторы и говорили многие офицеры, политики новой Югославии свою армию недооценивали, а иные из них и презирали¹⁷¹.

Армия оказалась в нищете, так что одни командиры батальонов и бригад торговали на базарах или работали в охране, а другие занимались хищениями военного имущества и прочим криминалом¹⁷².

Цокич пишет о случаях, когда офицеры отказывались от обеда или ужина, дабы их семья не осталась голодной¹⁷³.

Многим семьям офицеров из воинских частей, выведенных из Хорватии, Словении и Боснии и Герцеговины, часто было негде жить, а попытки обеспечить их из жилого фонда ЮНА часто оборачивались мошенничеством и махинациями¹⁷⁴.

Естественно, с таким отношением к Армии Югославии вряд ли на что-то лучшее могли рассчитывать армии РСК и РС, и потому очевидно, что главная причина сербских неудач в войне 1991–1995 годов заключается в политике внутренней.

Война — вещь довольно-таки непредсказуемая, и не только политика влияет на ход войны, но и сама война влияет на политику. Политика может быть ошибочной, может быть предательской, наконец, предательство может возникнуть и в самих военных рядах, но когда начинаются боевые действия, то в них с ростом потерь растет и общая нетерпимость к врагу, и тем самым политика, открыто не соответствующая военным целям, а это прежде всего победа, вызывает скрытое или открытое сопротивление во всей армии.

Нельзя объяснять любое поражение предательством каких-либо военных и политических лидеров.

Если какой-то батальон не мог взять штурмом высоту, обороняемую взводом противника, то предательство кого-то в верхах не имело большого значения, и тут надо искать ошибки, сделанные самим командиром батальона, офицерами батальона и, наконец, его личным составом.

Можно, конечно, тут возразить, что был отрицательный отбор командного состава, когда лучших устраняют, а худших продвигают, и это действительно немаловажно, однако ни одна спецслужба

мира не могла поставить столько агентов в любую армию, дабы управлять всей ее кадровой политикой.

Это было бы абсурдом, ибо тогда такая спецслужба должна была взять на финансирование всю такую армию.

Да и тяжело подобный отрицательный отбор было проводить в боевых условиях. Другое дело — ошибочность тех или иных военных теорий, которые и определяют во многом критерии отбора личного состава, но подобная ошибочность характерна для очень многих войн современности.

Сами сербские вооруженные силы, как и любые другие, зависели от состояния дел в государстве и во всем обществе.

Ни один их генерал не мог изменить основы государственной политики и общественной морали, заложенной в головы всего офицерского корпуса, притом далеко не однородного.

Сами личности тех или иных военных не особо важны. Они лишь выражали тот дух и то направление мышления, что господствовали во власти, которая была такой, какой ее и заслуживало общество. Коллективная же воля этого общества была главной силой вооруженных сил, и пока сила духа в сербских армиях была еще сильна, они побеждали своих неприятелей, а когда государство эту силу духа растратило, то оно и начало нести поражения.

К тому же свою роль играло и иностранное вмешательство. В четвертой главе своей книги «Контрудар» бывший министр обороны СФРЮ генерал Велько Кадиевич писал: «... западные спецслужбы, прежде всего ЦРУ, наводнили армию офицерами, основанными на полной лжи или полуправде, что одно и то же. Вместе с этими офицерами на поверхность всплыли и соответствующие люди, которыми можно было манипулировать как угодно.

Это были люди с ненасытными амбициями, обычно без профессиональных знаний, чаще всего с недостатком или малой толикой человеческой порядочности. Для них не существовало понятия «патриотизм». Наиболее одиозной фигурой из этого набора был Неделько Бошкович (глава военной безопасности Югославской армии в 1992–1993 годах), нанесший огромный вред ЮНА и ее репутации. Руководство ЮНА вернуло его из отставки и сделало начальником управления безопасности ЮНА. Просто печально было

слышать похвалы армейского руководства того времени, что оно имеет своего агента в Пентагоне, чего раньше не удавалось ни одному руководству ЮНА. К сожалению, тогда они не понимали, в какой западне находятся и кто действительно чей агент и кто на кого работает. Нужно было лишь немного открыть глаза, чтобы увидеть, что практически творилось в ЮНА (различные аферы, разрушавшие, прежде всего, моральный облик офицеров ЮНА, быстро отправленные на пенсию наиболее способные генералы и офицеры). Это было полностью противоположно тому, что в то же время делал Запад, создавая хорватскую и мусульманскую армии. Югославскую армию в то время никто не хотел брать под защиту. Она действовала как прокаженная. Еще в то время при моих редких встречах с Милошевичем я обращал его внимание на Неделько Бошковича и его роль в очернении офицеров и генералов ЮНА. Тогда я указывал Милошевичу на его неверное в целом отношение к армии и что он дорого заплатит, как это произошло с Чаушеску (а поэтому я здесь лишь упомянул, что ключевую роль в окончательном свержении Чаушеску сыграла румынская армия своей активностью, а у Милошевича армия Югославии — своей пассивностью, но с полностью одинаковым результатом и такими же мотивами).

Такая политика по отношению к армии (сначала к ЮНА, а потом в более мягкой форме и к армии Югославии) приведет к ужасным поражениям на полях сражений и внесет существенный вклад в итоговое негативное развитие событий вплоть до окончательной военной оккупации СФРЮ. В этом свете смешно (не могу подобрать соответствующего выражения) звучит заявление Слободана Милошевича, сделанное на так называемом гаагском трибунале о том, что он “не командовал ЮНА, поскольку, если бы он командовал ЮНА, Югославия бы сохранилась”. Милошевич действительно не командовал ЮНА, пока я был союзным секретарем по вопросам обороны до января 1992 года, а с того момента взял на себя абсолютное командование армией»¹⁷⁵.

Разумеется к каждой оценке следует подходить осторожно, ибо известно по советскому опыту, сколь часто закономерный кризис морали в номенклатурном аппарате, приведший к распаду СССР, иные российские политики и историки долго объясняли ролью ЦРУ, хотя с этой же самой ЦРУ аппарат государственной безопасности,

согласно заявлениям этих же политиков и историков, столь успешно боролся все эти годы.

Конечно, по большому счету в обществах социалистического типа, каковые были построены и в СССР, и в СФРЮ, иностранным спецслужбам действительно было тяжело создавать какую-либо влиятельную агентуру, и являлся Бошкович агентом ЦРУ или нет — тяжело судить, ибо и самого Кадиевича долгое время обвиняли в том, что он был то хорватским агентом, а то американским.

К тому же вряд ли один Бошкович смог настолько сильно переменить направление мышления офицеров военной безопасности, если бы эта перемена не произошла еще до его прихода на должность и вообще до самого распада СФРЮ.

В конце концов в ходе судебного процесса на трибунале в Гааге лидер Сербской Радикальной партии Воислав Шешель неоднократно обвинял предшественника Бошковича генерала Александра Васильевича в том же, в чем Кадиевич обвинял Бошковича, с тем что Васильевич куда долее Бошковича находился на данной должности и сохранял свое влияние на политику в бывшей Югославии и многие годы после своей отставки.

Согласно принятому в тогдашней армии Югославии мнению, генерал-майор Александр Васильевич был смнен с должности начальника военной безопасности ЮНА вследствие давления Слободана Милошевича, который хотел полного контроля над армией, а относительно независимое ее положение при министерстве, которое подчинялось союзному правительству, Милошевича не устраивало.

После смены Васильевича при активной роли ДБ Сербии и его начальника Станишича председатель союзного правительства Бранко Костич по «черногорской линии» Васильевича на эту должность поставил своего кума генерал-майора Неделько Бошковича, до этого исполнявшего обязанности начальника безопасности ВВС и ПВО.

На последнюю должность Бошкович был поставлен лишь в марте 1992 года, однако за два месяца он сумел полностью выполнить указания по устранению неблагонадежных, по мнению Слободана Милошевича, офицеров.

В командовании ВВС и ПВО тогда возникла афера «Опера», основанная на обвинении в сотрудничестве ряда офицеров этого командо-

вания с Франьо Туджманом и перебежавшим в Хорватию бывшим командующим ВВС и ПВО ЮНА генералом Антоном Гусом.

Генерал Бошкович сразу начал следствие, а потом и судебный процесс в военном суде в Белграде, и хотя все в итоге сошло на нет, данная афера в ВВС и ПВО сослужила свою службу, и благодаря еще ряду подобных «шпионских» афер военная безопасность ЮНА была зачищена от кадров, считавшихся неблагонадежными новой властью.

Заключительным актом генерала Бошковича было переподчинение Управления военной безопасности из Союзного министерства обороны в подчинение Генерального штаба Югославской армии, после чего в начале 1993 года генерал-майор Неделько Бошкович был заменен генерал-майором Александром Дмитриевичем.

Уже спустя полтора десятка лет, в 2007 году, после начала следствия в «Специальной» прокуратуре Сербии по вопросам организованного криминала по подозрению в контрабанде сигаретами против Миры Маркович, Марко Милошевича, Бояны Байрушевич, бывшего руководителя Управления таможни Югославии Михаила Кертеса и ряда других лиц, стала известна и роль генерал-майора Неделько Бошковича в организации «большого бизнеса» для новой югославской власти, заключавшейся в контрабанде сигарет.

Эти сигареты, производимые в Сербии, а также в Российской Федерации и на Украине, через Черногорию в огромных количествах отправлялись морским путем в Италию.

Занимавшиеся переброской сигарет представители организованных преступных группировок юга Италии находились в Черногории под покровительством тогдашнего верха Югославии (Сербии и Черногории), так что каждый влиятельный чиновник в аппарате считал своим правом участвовать в данном бизнесе.

Этот бизнес был фактически государственной политикой, одобренной всем руководством как Югославии, так и Сербии и Черногории, что неоднократно упоминалось на судебных процессах, ведшихся по тому или иному поводу против целого ряда членов сербских организованных преступных группировок, тесно связанных с тогдашними спецслужбами Югославии, в том числе благодаря генерал-майору Неделько Бошковичу, являвшемуся уроженцем Черногории.

Его зять Ваня Бокан стал тогда одним из ведущих лиц в этой торговле, как и его близкий друг Станко Суботич. В этой ситуации сербы проявили удивительное для них единство, которое, правда, достаточно быстро окончилось серией ликвидаций, в которых погибло около полусотни влиятельных политиков, полицейских, чиновников, сотрудников спецслужб и криминальных авторитетов, в том числе тогдашний министр внутренних дел Сербии Радован Стойичич «Баджо», убитый в 1998 году.

ФОТО 149. Министр внутренних дел Сербии Радован Стойичич «Баджо»



Впрочем, был убит и зять Бошковича Ваня Бокан, расстрелянный в Афинах осенью 2000 года.

Данные о существовании в Сербии и Черногории организованных преступных группировок, в которые входили многие представители местной номенклатуры, также подтверждены материалами судебных процессов в Италии, Греции, Германии и ряде других европейских стран, а также подготовленным официальным документом МВД Сербии «Белая книга» и книгой «Правила молчания» бывшего премьер-

министра Черногории Момира Булатовича, наконец, рядом судебных процессов против лиц, осуществлявших в то время торговлю сигаретами, как, например, против Андрии Драшковича и Сретена Йочича, и процессом, который в прокуратуре итальянского города Бари велся против тогдашнего государственной верхушки Черногории.

Естественно, что в этом бизнесе периодически возникали противоречия, которые со временем все учащались, и тому показательный пример — конфликт ДБ Сербии и ДБ Черногории. Этот конфликт имел весьма тривиальные причины, ибо ДБ и все МВД Черногории вели самостоятельную политику и со временем отделились от Белграда, не желая делиться прибылями торговли.

Тут показателен случай убийства редактора хорватского журнала «Национал» Иво Пуканича 23 октября 2008 года в Загребе, в организации и проведении которого «специальная» прокуратура Сербии выдвинула обвинение против Сретена Йочича, Миленко Кузмановича и Желько Миловановича, тогда как против остальных членов группы, проходивших по этому же делу (граждан Хорватии Роберта и Луки Матаничей и Амира Малафани, а также граждан Сербии Бояна Гудурича и Слободана Джуровича) аналогичное обвинение было выдвинуто прокуратурой Хорватии, где они и были заключены под стражу.

Йочич и Джурович являлись долгие годы сотрудниками спецслужб СФРЮ весьма высокого уровня, так что Йочич, контролировавший часть рынка наркоторговли как в бывшей СФРЮ, так в Болгарии и в Голландии, пользовался протекцией руководства ДБ Сербии, тогда как Желько Милованович был военнослужащим части специального назначения госбезопасности Сербии.

В общем-то все это было известно в бывшей СФРЮ, и в данном случае вышеупомянутые лица выполняли установку государственных верхов.

Единственное, чего не учли организаторы подобной политики, — то, что преступный мир живет по своим законам, а не по законам марксистской диалектики, изучавшейся творцами этой политики. Законы же преступного мира заключались в доминировании личной выгоды и в круговой поруке, почему любая организованная преступная группировка будет в конечном итоге подчинена более мощным спецслужбам.

Совершенно очевидно, что не одни сигареты тогда перебрасывались, и не одни сербы были в этом замешаны: скорее, сербы были лишь посредниками в этом большом бизнесе мирового масштаба.

Однако не менее очевидно и то, что тогдашнюю югославскую номенклатуру, созданную путем тщательного отбора через сито партийных организаций, в большой мере из семей «красных» партизан Тито либо из еще живых самих «красных» партизан, ни один агент ЦРУ с пистолетом в руке не заставлял участвовать в данном «бизнесе», а, наоборот, они боролись за право участия друг с другом нередко с теми же пистолетами в руках.

Поэтому обвинять одного Бошковича во всех бедах ЮНА было бы более чем нелогично, ибо он был лишь одним из тех, кто участвовал в проведении подобной генеральной линии в полном соответствии с духом социалистического государства на нерассуждающее подчинение руководству.

Генерал Велько Кадиевич и ему близкие генералы здесь уже были не нужны, ибо в игре присутствовали большие деньги, и поэтому Управление военной безопасности устраняло генералов из сферы принятия решений как при Бошковиче, так и после него.

Помимо этого, сам Кадиевич пишет в своей книге, что корень проблем лежал в политическом руководстве в Белграде, прежде всего в политике ЮЛ. «В политическом плане слияние Социалистической партии Сербии с “Югославской левой” (ЮЛ) имело для страны катастрофические последствия. Мира Маркович практически все больше и агрессивнее захватывала власть в свои руки и наносила интересам обороны страны больше вреда, чем все другие прямые вражеские удары. Совокупно ее негативные действия можно представить в трех разновидностях: 1. Непосредственный подрыв авторитета Слободана Милошевича; 2. Полная некомпетентность, без капли реализма, навязывание своих позиций во всех сферах жизни страны: политической, государственной, экономической и военной; 3. Выбор в соратники покорных ей людей или криминалитета»¹⁷⁶.

Последний фактор, очевидно, был ключевым, но Мира Маркович не объезжала сербские земли в поисках «лихих людей», а лишь принимала тех, кого ей рекомендовали все те же «органы», созданные не декретами американских президентов, а указами Йосипа Броза

Тито и пополняемые самыми проверенными кадрами партии, делом доказавшими свою преданность этой партии.

В таких условиях обвинять в предательстве кого-то в руководстве в Белграде было нелогично, ибо согласно коммунистическим традициям именно партия и определяла, что такое патриотизм, а что такое предательство, и те решения, что были приняты тогда в Белграде, закономерно вытекали из всего исторического развития номенклатурного аппарата СФРЮ, который как раз у сербов не только не претерпел изменений, но с войной и усилил свои позиции.

Что же касается Миры Маркович, то несмотря на то, что она была известной личностью, как политика ее тогда мало кто воспринимал и понимал.

Политика ведь, по сути, ремесло, которое оценивается степенью достижения поставленных целей, и, возможно, это прозвучит несколько цинично, но политик в современном мире оценивается по своему умению достигать цели без проникновения в последствия достижения этой цели.

ФОТО 150. Мира Маркович и Слободан Милошевич // ЕРА



Мира Маркович в данном отношении как раз являлась успешным политиком, ибо сумела в короткое время завоевать сильные позиции в политике, экономике и в мире спецслужб, самой мощной силе в СФРЮ.

Она также сохранила это влияние и после ареста, а затем и смерти Слободана Милошевича.

Тем самым она политически пережила почти всех как официальных, так и неофициальных оппозиционных политиков Сербии и сохранила свое влияние после падения и смерти ее супруга — Милошевича.

Народ же в данном случае в своем большинстве либо был полностью удовлетворен политикой Белграда, да еще сам и мифологизировал ее как идеал «сербства», либо вообще не интересовался военными вопросами.

ЮНА же в сербском народе была малопопулярна, как и сам генерал Велько Кадиевич, хотя последний писал в своей книге, что ЮНА в 1991 году выполнила задачу вывода 90% боеспособных частей с неприятельских территорий, обеспечив создание Югославской армии, а также армий Республики Сербской и Республики Сербская Краина, и при этом нанесла большой урон хорватским войскам, лишив их боеспособности.

После отставки Кадиевича 6 января 1992 года его предложение о назначении преемника было отвергнуто Милошевичем и Йовичем, которые, согласно Кадиевичу, только и ждали его отставки.

После того как его должность временно занимал Благое Аджич, который также через несколько месяцев подал в отставку вследствие создания новой Союзной республики Югославия, должность министра обороны Югославии полностью потеряла свое значение.

В результате Слободан Милошевич получил полный контроль над ЮНА. Согласно Кадиевичу, это было полной катастрофой, так как в отставку тогда были отправлены почти все способные генералы и офицеры, однако, согласно Милошевичу, новые военные кадры вполне удовлетворяли его нуждам в этой войне.

В данном случае нет смысла давать собственные оценки армии в целом и тем или иным генералам, ибо очевидно, что генерал Кадиевич хорошо знал свою армию и своих генералов.

ФОТО 151. Генералы Велько Кадиевич (слева) и Благое Аджич (справа)



Однако даже без оценок Кадиевича уже на основании простого взгляда на ситуацию в офицерском корпусе становится совершенно не удивительно, что сербы проиграли войны 1991–1995 годов.

Невозможно армию сохранить боеспособной без здоровых человеческих отношений в ее среде, прежде всего в офицерском корпусе. Этот корпус должен управляться силой профессиональной этики и воинской морали.

Если же офицеры свою карьеру начинают строить с помощью интриг, обращаясь к тем или иным партиям, то армия сама собою потерпит поражение.

Еще более негативную роль играло то, что некоторым из них карьеру «делали» спецслужбы, что приводило, наряду с действительно рациональными решениями в ряде случаев, к тому, что иные офицеры получали как бы индульгенцию не только за прошлые, но и за будущие ошибки.

К тому же вербовка офицеров военной безопасностью, а тем более ДБ Сербии, не стала гарантией того, что потом эти же офицеры не были перевербованы иностранными спецслужбами и не стали объектом манипуляций тех или иных политических организаций, действовавших по указаниям этих спецслужб.

Разумеется, в довоенной Югославии спецслужбы были хорошо подготовлены, и хотя в Югославской войне этот уровень несколько упал, их выручала мононациональность довольно маленьких патриархальных обществ Республики Сербской и Республики Сербская Краина, из которых можно было легко черпать информацию о всякой подозрительной личности.

Правда, главным образом эти спецслужбы занимались вопросами, связанными с коммерческими интересами тех или иных групп, так что в результате таких противоречий в Республике Сербской не раз вспыхивала ожесточенная борьба.

Такая же борьба шла внутри самих спецслужб: пример — созданная Радованом Караджичем неофициальная спецслужба «Тайфун», которая по его же приказу в конце 1993 года была распущена, что сопровождалось арестами ее сотрудников.

При этом вполне было возможно агенту иностранных спецслужб, завербованному либо из числа сербских журналистов, либо из иностранных бизнесменов, либо, наконец, из числа преподавателей английского языка, постоянно демонстрируя свое бескрайнее почитание сербских вождей и проводимого ими курса, совершенно беспрепятственно действовать в такой среде, ибо личной угрозы чьим-то экономическим интересам такие шпионы не представляли.

Достаточно негативно на дух в войсках влияли и факты сотрудничества с противником тех или иных государственных чиновников, в том числе в области торговли оружием и боеприпасами.

Чиновники, пользуясь развернутой «патриотической» кампанией, особо не стеснялись, и в войсках быстро распространялись слухи о фактах продажи оружия мусульманам и о фактах нахождения у мусульман стрелковых боеприпасов, произведенных в 1993–1994 годах на фабрике в Ужице, или минометных мин, производимых в году войны на сербской фабрике «Трудбеник» (трудящийся) под Добоем.

Уже после войны тому были приведены доказательства самим президентом Республики Сербской Биляной Плавшич, выбранной на эту должность в 1997 году и решившей провести расследование подобной торговли основанными в ходе войны правительством Республики Сербской предприятиями «Центрекс» и «Селект Импекс». Хотя факты торговли достаточно быстро следствием были выясне-

ны, следствие до конца не было доведено вследствие политического давления из Белграда и убийства двух офицеров тогдашнего МВД Республики Сербской — Серджана Кнежевича, заместителя начальника полиции центра Сербского Сараево, убитого в 1998 году в Пале, и Любиши Савича «Маузера», тогдашнего начальника всей полиции Республики Сербской, убитого в 2000 году в Биелине¹⁷⁷.

ФОТО 152. Памятник Серджану Кнежевичу — заместителю начальника полиции центра Сербского Сараево // СРНА



Тем не менее факты подобного рода с переменой власти в Белграде в 2001 году скрыть уже было невозможно, и в 2002 году вспыхнул скандал, когда в Сербии был арестован бывший министр внутренних дел Боснии и Герцеговины Алия Делимустафич, приехавший с визитом в Белград к своему деловому партнеру и бывшему коллеге, бывшему министру внутренних дел Республики Сербской Момчило Мандичу.

Из МВД Сербии тогда в прессу поступили документы, опубликованные, в частности, в журнале «Слободна Босна» (Свободная Босния) за февраль 2002 года, о фактах продажи боеприпасов армии Боснии и Герцеговины с фабрики боеприпасов «Първи партизан» (первый партизан) из города Ужице, причем перевозку из Ужиц в интересах заказчика — Бакира Изетбеговича, сына Алии Изетбего-

вича — осуществляла компания Алии Делимустафича под защитой милиции Сербии и Республики Сербской¹⁷⁸.

ФОТО 153. Алия Делимустафич // www.kurir.rs



О фактах массовой продажи оружия и боеприпасов подразделениями госбезопасности Сербии силам 5-го корпуса армии Боснии и Герцеговины писал в своей книге «Книн пал в Белграде» бывший начальник Генерального штаба армии Республики Сербская Краина генерал-майор Милисав Секулич¹⁷⁹.

ФОТО 154. Обложка книги «Книн пал в Белграде»

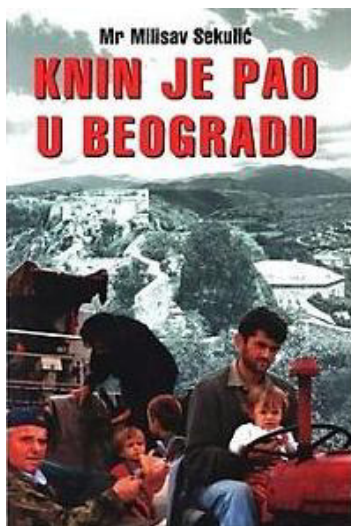

Этим подтверждались послевоенные рассказы мусульман из Бихача, которые говорили, что им от «красных беретов» ДБ Сербии было куда больше пользы, нежели вооруженным силам Фикрета Абдича. Собственно говоря, все это было «секретом Полишинеля» в том же Сараево, где на территорию под контролем 1-го корпуса Армии Боснии и Герцеговины оружие и боеприпасы продавалось сербской стороной — различными группами, имевшими различные «крыши» во власти, а то и не имевшими их вообще, как через тамошний ХВО, так и напрямую, по улицам и мостам на линии фронта.

В книге бывшего начальника информационной службы полковника Милована Милутиновича «Войско Республики Сербской между политикой и войной» также было приведено несколько подобных фактов¹⁸⁰.

ФОТО 155. Начальник штаба ВРС генерал Манойло Милованович



Еще более важную роль имела финансовая помощь в подкупе сербских политиков правительством Боснии и Герцеговины. Так, в 1997 году тогдашний начальник штаба ВРС Республики Сербской генерал Манойло Милованович заявил, что четыре сербских чиновника (какие именно, он отказался сказать) в ходе войны получили от мусульман несколько десятков миллионов немецких марок, чтобы сербские войска не вошли в Горажде.

В Бая-Луке недовольство существующим положением тогда привело к тому, что целые части вышли с оружием на улицы. По большому счету это было типичным сербским бунтом, в котором поверхностно знакомые люди шли на совершенно непродуманные шаги, лишь чтобы что-то сдвинуть с места. Возникший тогда комитет «Сентябрь-93» возглавили командир танкового батальона 16-й моторизованной бригады капитан первого класса Остоя Билак, капитан батальона военной полиции 1-го Краинского корпуса ВРС Драгомир Бабич и водник (прапорщик) этого батальона Остоя Зец, а также учитель истории Милан Жугич, приходившийся родственником Радовану Караджичу.

Отряд военнослужащих 16-й бригады и батальона военной полиции 1-го Краинского корпуса численностью не менее чем четыре сотни человек сменил на несколько дней общинскую власть в Бая-Луке, бойцы арестовали нескольких местных бизнесменов и потребовали наведения порядка, всеобщей мобилизации и помощи семьям погибших и инвалидам.

В общем-то, поддержки их кто-то — возможно, что-то бы действительно изменилось, однако стихийно, по сути, вспыхнувшее восстание вызвало объединение до того боровшихся группировок в аппарате власти, и Радован Караджич обвинил в путче Ратко Младича, а Ратко Младич (хотя до этого некоторые высшие офицеры ВРС пообещали поддержку комитету «Сентябрь-93») обвинил в этом же путче уже Караджича.

На этом «путч» закончился, и войска вернулись в казарму.

В данном случае местная сербская среда была не слишком подходящей для подобных политических путчей.

Хотя главный конфликт в той же Республике Сербской проходил между военной и политической властями, доминировала в нем не столько идеология, сколько личные интересы, ибо у местных сербов

вопросам личного эго придавалось большое, а то и ключевое значение, а у новых властей РС вопрос эго стал доминирующим в политике.

Страсти нагнетались с обеих сторон, и если правительство РС обвиняло Главный штаб ВРС в самовольстве и неспособности, то последний обвинял правительство в криминале и сотрудничестве с иностранными спецслужбами.

Согласно книге Милована Милутиновича, поощрялось распространение отрицательного мнения об офицерах ЮНА как о представителях армии, «предавшей» сербов¹⁸¹.

В местной среде, пронизанной родственными и земляческими связями, подобные тезисы нередко охотно подхватывались в силу достаточно характерных чувств зависти к любому чужому успеху и проистекающему из этого желанию хоть как-то да принизить чей-то авторитет, тем более если речь шла о «чужаке».

ФОТО 156. Полковник Новица Симич, командовавший Тактической группой-1 в ходе сербского наступления в 1992 году в операции «Коридор» // www.srpskioklop.paluba.info



Вместе с тем нельзя было не признать, что многие из этих офицеров, будучи даже хорошими специалистами, не всегда могли быть

вождями в местной среде, где, по большому счету, без военно-полевых судов с трудом можно было навести порядок, и, естественно, тут требовалась осторожная и продуманная кадровая политика.

Разумеется, не было альтернативы использованию офицеров ЮНА в ВРС и СВК, но ошибочно было не создавать новых командных кадров из уже проверенных в боях лиц, хотя бы через систему краткосрочных фронтовых курсов.

Конечно, было очевидно, что интересы сербов требовали быстрой победы, и сербы для этого имели достаточно средств. На практике же официальный Белград определился на войну долговременную, окончание которой зависело от воли США, причем сложилась парадоксальная ситуация, в которой югославская власть, постоянно подчеркивавшая свой интернационализм, определяла общий ход сугубо национальной войны, при этом не неся никакой ответственности за результаты своего командования.

Распредели власть тогда всю тяжесть войны более равномерно, не только на РС и РСК, но и на всю новую Югославию, созданную в мае 1992 года из Сербии и Черногории, то объективно это дало бы лучшие шансы на победу либо на «ничейный» исход с меньшими человеческими жертвами и материальными потерями.

На деле же в Югославии нередко с высоких трибун звучали обывательские заявления о том, что, мол, нечего Югославии воевать за РС и РСК, хотя на практике после кампании 1992 года из этой Югославии в РС и РСК не слишком часто и отправлялись «специальные» отряды армии и МВД, да и численность они имели в несколько десятков или сотен человек, проводивших на фронте несколько недель, максимум несколько месяцев.

Тем не менее в середине 1995 года в Сербии начали появляться плакаты, адресованные сербским беженцам из Хорватии и Боснии и Герцеговины от имени «удружения староседелаца Сербии» (Союза коренных жителей Сербии) — весьма малозначительной организации, при этом получавшей места на передовицах газет и журналов Югославии. На плакатах писалось: «Дезертиры — на фронт! Наши дети не должны гибнуть за вас!»

Как раз летом 1995 года в Сербии (Черногория тут стала исключением) была развернута массовая насильственная мобилизация

способных к несению воинской службы беженцев, сопровождавшаяся противоречивой пропагандистской шумихой.

С одной стороны, официальная власть на всех уровнях продолжала осуждать «ястребов войны» из РСК и из РС, и дело в этом доходило до шовинистских оскорблений. С другой стороны, милиция при поддержке ряда неофициальных военизированных организаций, как, например, СДГ Желько Ражнатовича «Аркана», организовала настоящую охоту за людьми, хватая их по квартирам, кафе, базарам.

Известны были случаи, когда при попытках к бегству этих людей убивали на месте, не говоря уже об избиениях и оскорблениях.

В итоге же неподготовленные в военном отношении люди посылались воевать как раз под командование этих «ястребов — поджигателей войны», а заодно и «военных преступников» (по терминологии столь уважаемого тогда официальным Белградом Запада). Доходило до того, что мобилизовались просто выходцы из Хорватии и Боснии и Герцеговины, жившие уже по десятку лет в Сербии и по отношению к РС и РСК правовых обязательств не имевших, а то и вообще те, кто лишь служил до войны в ЮНА на тамошних территориях.

Вряд ли надо объяснять, сколь маловыгодной оказалась такая мобилизация для ведения войны, тем более что на деле дезертирство поощрялось самой властью Югославии, которая сознательно избегала регулировать в правовом порядке вопросы воинской повинности в тех же РС и РСК, да и личный пример многих функционеров РС и РСК и с ними связанных родственными, денежными, политическими отношениями лиц играл немаловажную роль.

Впрочем, дезертиры и лица, не желавшие участвовать в этой гражданской войне, которых в Югославии, по данным военных командований СВК и ВРС, было 30–40 и 70–80 тысяч человек соответственно, не были настолько большой проблемой для Югославии, как это представлялось.

Югославия, впустив их, способствовала большим материально-финансовым вливаниям в свою экономику, ибо беженцы в 1991–1992 годах прибывали не с пустыми руками.

Военные власти РС и РСК требовали, конечно, мобилизации этих беженцев, но, надо заметить, не особо настойчиво.

Югославская власть до весны 1995 года никаких мер по их мобилизации не предпринимала, тем более что на них поступало немалое количество «гуманитарной помощи» из-за рубежа.

ФОТО 157. Сербские беженцы из Хорватии в Сербии / Желько Синобад



В конце концов война была гражданской, и тут на разных сторонах оказывались вчерашние соседи, коллеги, друзья, а нередко и родственники, и если учесть ту анархию, что царила здесь, особенно в начальный период войны, то неудивительно нежелание многих людей воевать в новых армиях новых государств.

Конечно, надо быть искренним и отметить, что среди данных категорий населения хватало всякого сброда, отличавшегося в тех областях деятельности, где требовался минимум нравственности, и который, по местным обычаям, был самым громогласным в «национальной» фразеологии. Как раз подобная категория «беженцев» больше всего раздражала население в Сербии.

К тому же немалая часть тех, кто состоял на службе в ВРС и СВК, фактически там была либо часть войны, нередко меньшую, либо при-

существовала в войсках лишь в списках. Так, из состава одного Сараевско-Романийского корпуса до конца 1994 года самовольно отбыло 14 тысяч человек, а из всей ВРС — 75 тысяч человек¹⁸².

ФОТО 158. Сербы в Боснии и Герцеговине



При этом неизвестно, сколько тысяч способных к несению воинской службы мужчин проводило время в тылу в самой Республике Сербской, в особенности в более-менее крупных населенных пунктах, под различными надуманными предложениями.

Однако с государственной точки зрения вопрос заключался не в дезертирах, а в искусственном затягивании войны и перерастании ее в позиционную, ибо это потребовало строительства сотен километров траншей, которые с ростом неприятельских сил требовали все новых подразделений.

Конечно, эта потребность могла быть уменьшена постоянным совершенствованием подготовки личного состава и улучшением тактики боевых действий, что логически вело к совершенствованию оперативного искусства, а тем самым и всей стратегии в войне. То есть рост числа на тактическом уровне подразделений, способных к

маневренным действиям, в условиях подобной гражданской войны вел бы к смене стратегии с оборонительной на наступательную. При этом в первую очередь на фронте требовались мобильные, или, как здесь они назывались, «интервентные» подразделения, которые можно было перебрасывать с одного участка фронта на другой.

ФОТО 159. Сербский район Гырбовица в Сараево в 1994 году / Патрик Гальба



Однако об их создании в верхах РС и РСК в ходе кампании 1992–1995 годов особо не думали, даже, скорее, опасались создавать что-то новое, и власти надежды полагали на «народные силы», лишь расширяя возраст мобилизуемых и пополняя ими существовавшие части. Народность — вещь, конечно, хорошая, но придавать понятию народа мистические свойства своеобразной палочки-выручалочки — значит отвергать необходимость постоянной работы по улучшению военно-политической мощи государственного аппарата.

В итоге в феврале 1995 года генерал Велько Кадиевич оценивал состояние сербских вооруженных сил следующим образом: «Армия Республики Сербской полностью рассеялась по территории без единого серьезного соединения (например, бригадного), необходимого для маневров на поле боя. Армия Сербской Краины разъединена

столкновениями политиков, в сущности политически полностью безграмотных и неспособных людей. Сербская Краина столкнулась с объективно тяжелой ситуацией, в которой непосредственно находилась, поскольку план Вэнса, благодаря деятельности США и Германии, не принимался в расчет, а армия, которая была предусмотрительно расположена внутри Краины, как и соединения ЮНА, дислоцированные возле Краины, чтобы защитить ее согласно плану Вэнса, на деле практически исчезли»¹⁸³.

ФОТО 160. Район Гырбовицы в Сараево, находившийся в годы войны (1992–1995 гг.) под контролем сербов



Что касается сербских военных верхов, то их стиль мышления достаточно хорошо описан во многих мемуарах либо в интервью, и тут все достаточно ясно. Как пример, можно привести интервью начальника Главного штаба ВРС генерала Манойло Миловановича в газете «Независне новине» (независимые новости) из Баня-Луки от 27 мая 1997 года. Этот генерал, которого во время войны называли одним из наиболее способных генералов ВРС, сказал тогда следующее: «Сербский воин такой же, как и любой другой воин в мире. У воина, чья армия побеждает, растет дух. Это в военной психологии называется

“дух победителя”. Что бывает при поражении — известно. Я не хочу создавать мифы. Между тем преимущество сербского воина над другими в том, что сербы всегда обороняются. Серб никогда не был захватчиком, такого примера нет в истории. Если сербская армия наступала, то в рамках обороны. Ответственно заявляю, как начальник бывшего (во время войны. — *О.В.*) Главного штаба: никогда мы первые не нападали на мусульман. Я командовал всеми операциями, за исключением Герцеговины, но и там генерал Грубач действовал по моим инструкциям. Все они в основном вели оборонительные операции, и мы никогда не начинали первыми. Ни физически, ни стратегически, ни оперативно у нас не было в этом необходимости. Перед войной сербы имели 66% земли. В ходе войны, где-то в конце 1994 — начале 1995 года, мы контролировали, исправляя линию фронта, 72% территории, и поэтому мы не имели нужды захватывать, как приписывают нам наши неприятели и “международное сообщество”».

Не касаясь оценки самих операций, не возникает сомнений в том, что в среде высших командных кадров ВРС царил невероятной меры самонадеянность, и тут мнение Миловановича было более чем скромным по сравнению с тем, что произносили другие представители высших командных кадров ВРС.

Сами операции растягивались по времени из-за чрезмерного упования на свое преимущество в политической и военной сфере и традиционной склонности тех же боснийских сербов к хвастовству.

В итоге в дело вмешивалась международная дипломатия, и операции останавливались, что, собственно, и требовалось тем или иным лицам в политическом руководстве.

Разумеется, иным командирам это подходило, ибо для них было привлекательным пассивно находиться в обороне и не рисковать своим положением.

Между тем длительная война была опаснее всего как раз для сербов в РС и РСК, ибо именно против них «международное сообщество» направило острие санкций. Единственная их опора — Югославия, состоявшая из Сербии и Черногории, — не только находилась под ударом таких же санкций, но и сама их ввела в отношении РС 4 августа 1994 года. Финансовых вливаний со стороны не хватало для оборонной мощи сербских республик, которые, не-

смотря на несколько раз провозглашаемое объединение, остались глубоко разъединенными между собой, а не то что с Югославией.

Хорватская же и мусульманская стороны находилась в совершенно ином положении, ибо они как раз не просто могли, но и должны были сосредоточить максимальные усилия в военной области, дабы взять то, на что они получили разрешение «международного сообщества». Тем самым усилия в области военного строительства у них только поощрялись.

Конечно, тут нельзя впадать в крайность и не видеть, что при строительстве и применении хорватских и мусульманских вооруженных сил было проявлено много безответственности и дилетантства, да и отношение к ним властей было часто исключительно потребительским, но все же вышеуказанное преимущество весьма им помогло в войне. Вероятно, имей такое к себе отношение сербские вооруженные силы, в 1995 году они могли бы стать мощной армией, которая даже при полном политическом предательстве наверху просто не могла бы так бежать, как это произошло. Безынициативность и бюрократизм политической и военной властей не дали этому осуществиться, и винить сербам можно только себя, заслуживших такую власть.

При этом и РС, и РСК представляли из себя федерации общин, которые в бывшей Югославии пользовались относительно широкими полномочиями и имели в подчинении не только СУП (секретариаты внутренних дел), но и Территориальную оборону, обладавшую и оружием, и командными кадрами. Помимо этого, во всей бывшей Югославии в обществе был силен регионализм, что не могло не отразиться на политике этих общин. Так, в той же РС общины Герцеговины экономически тяготели к Черногории, а общины Семберии — к Сербии, при этом руководство общин в Босанской Краине не раз вступало в политические конфликты с руководством общин Сербского Сараево.

Еще более усугубляло эту раздробленность установление партийной власти СДС (Српска демократска странка — Сербская демократическая партия) в Республике Сербской и Республике Сербская Краина.

СДС пользовалась большой поддержкой официального Белграда, потому что служила проводником его планов. Она пришла к власти

в большинстве тех общин Хорватии, а также Боснии и Герцеговины, где сербы составляли большинство.

СДС была в начале войны важным военным фактором, ибо именно через нее шла большая часть вооружения создаваемым вооруженным отрядам местных сербов, которое посылалось по указаниям югославской власти в Белграде. Если же учесть, что в Югославии сорок пять лет до этого власть была однопартийной — Союза коммунистов Югославии, — то нет ничего удивительного в том, что в РС и РСК власть почти полностью перешла в руки СДС, как раз и созданной по воле номенклатурного руководства в Белграде, реорганизовавшего этот Союз коммунистов в СПС (Социалистическая партия Сербии) в Сербии и в ДПС (Демократическое движение социалистов) в Черногории.

СДС, придя к власти, установила свою политическую власть, но должна была делить ее на практике с армией и милицией, также имевшими свои собственные выходы на власть в Белграде.

Подобное троевластие пагубным образом отражалось на ходе войны для сербской стороны, ибо в РС и РСК переливалась политическая борьба, шедшая в Югославии внутри самой номенклатуры, уже лишенной былой идеологической узды, в результате чего произошло смешение политических лидеров и программ. Все это привело к политике, в которой фразами заменяли дело, а личными интересами — общественные, и она дала свои результаты как наверху, так и внизу. Было, разумеется, немало уверений в том, что кому надо знать, тот все знает о том, как вести войну, но со временем в этом многие в обществе стали сомневаться, а уже после войны стало очевидно, что на деле этого во власти никто толком не понимал.

Сами ВРС и СВК были армиями довольно-таки специфического «народного» типа, и с самого начала эти армии возникли усилиями не столько центральных, сколько местных властей, то есть общин. Большую роль в этом играли частные спонсоры и СДС, подчинившая своему влиянию значительное количество местных финансовых источников.

Так же как каждая община на своей территории обеспечила создание своей воинской части (как правило, одной или нескольких бригад), и при этом местные органы власти влияли на кадровую политику в них, то тем самым военные командиры часто больше руководствовались интересами общин, чем государства.

Случались и парадоксальные ситуации, когда от каких-то общин оставался под сербским контролем незначительный процент территорий и потому их бригады насчитывали пару сотен человек.

Тяжело было определить, кто же действительно командует в прифронтовой полосе — центральная или местная власть, местная милиция или госбезопасность из Сербии, верховное командование или какие-нибудь местные военные вожди.

ФОТО 161. Сербский четнический воевода Славко Алексич со своим отрядом в районе Враце в Сараево



Последние появлялись опять-таки благодаря достаточно запутанной политической ситуации. Создание сербского четнического движения в Республике Сербской произошло благодаря покровительству политической власти РС в пике военному командованию. При этом и в самом четническом движении произошел раскол на тех, кому покровительствовал президент Радован Караджич, и на тех, кто в большей мере был связан через вице-президента Билянчу Плавшич с сербской эмиграцией.

Тем самым власть главного командования, ограниченная отсутствием военного положения, в штабах частей наталкивалась на сопротивление местных интересов, а во взводах-ротах эта власть часто и не ощущалась.

На практике подразделения этих бригад были привязаны к своим селам и кварталам.

ФОТО 162. «Бункер» — боевая позиция сербских войск в Сараево /
Олег Валецкий



Из-за этого командование прибегало к практике выносных «положаев» (позиций), то есть для того чтобы укрепить оборону прифронтовых и часто малонаселенных общин, в помощь тамошним войскам выделялись сводные отряды из состава других бригад, либо, что было более удачно, целые сводные бригады, за которыми закреплялся определенный участок фронта на временной или постоянной основе. Само по себе это было еще терпимо, если бы в большинстве случаев эти сводные отряды не собирались каждый раз из разных людей, как из состава батальона, так и рот, нередко разбрасываемых между несколькими участками на фронте.

Сама посылка на «положай» для большинства людей была делом малоприятным, ибо в незнакомой, постоянно менявшейся обстановке, как правило, на несколько более тяжелом, чем «дома», фронте без особого комфорта солдаты проводили по 15–30 дней вместе с людьми, часто узnanными лишь здесь, и с такими же временными командирами, далеко не всегда достойными своих должностей.

При этом на конкретный «положай» они во многих случаях попадали первый и последний раз за всю войну, а так как у большинства людей живой заинтересованности в военном деле не было, то и неудивительно, что в двух десятках метров от «положая» начиналась неведомая военнотружущим территория.

Так как такой «положай» отнимал у людей время, которое они могли провести дома с пользой для семейного бюджета, о котором государство не заботилось, то сама посылка на него сопровождалась многочисленными интригами. Одни отправлялись на него по нескольку, порою по десятку раз в год, другие за всю войну побывали на нем всего пару дней.

Тем самым все сводилось к позиционной войне, а она в 1992-м, да и в 1993 году на некоторых участках сводилась к «обороне» из изолированных «бункеров» (блиндажей), расстояние между которыми достигало порою пары сот метров.

Позиционный характер войны при полном превосходстве над противником привел к потере инициативы и ко все большим потребностям в живой силе.

Обстановка сложилась явно нездоровая, ибо пока кто-то шел в атаку, другой пил пиво или кофе или отсыпался на соседних позициях, а в тылу кто-то ходил по ресторанам или делал деньги на всем, начиная от продажи гуманитарной помощи и заканчивая торговлей с неприятелем. Притом торговля с неприятелем была государственной политикой не только в РС и РСК, но и в самой Югославии, и за такую торговлю наказаний, по существу, не только не было, но за нее еще и награждали.

При этом в двух республиках военного положения до лета 1995 года не существовало, и лишь 15 июня оно было введено в РСК, а 28 июля в РС, что дела решить уже не могло.

В силу этого за бегство с боевых позиций давалось наказание 15 суток заключения, редко — максимум до пары месяцев.

Государственная политика поддерживала такое состояние дел в государстве, при котором безответственность поощрялась, тогда как боевые заслуги не вознаграждались, и уже во время войны участие в боевых действиях становилось делом ущербным.

Разумеется, к концу 1992 года в ВРС и СВК тактика пехотных действий на уровне взвода-роты, а порою батальона по сравнению с дей-

ствиями ЮНА в 1991–1992 годах была значительно улучшена. Надо заметить, что это улучшение коснулось, как правило, отрядов, называемых здесь специальными, интервентными, штурмовыми, создаваемых в зависимости от желания и возможностей командира той или иной части или подразделения из местных и приезжих добровольцев.

При этом поведение многих добровольцев, в особенности приезжих, было идентично поведению добровольцев 1991–1992 годов, и в этой войне очень часто подвиги одних из них заслонялась пьянством, грабежами, убийствами, глупостью, трусостью или просто демагогией других.

Основная же масса мобилизованных военнослужащих немногим отличалась от резервистов ЮНА и болела теми же болезнями, что и основная масса. Эта масса несла главным образом службу по обороне многосоткилометровых линий фронта либо в своих общинах, либо на выделенных их частям участкам линии фронта.

«Стража», которую несли по сменам, давала им чувство размеренной неторопливости, да и нередко бессмысленной службы. Сами действия на фронте несли все свойства позиционной войны, правда куда менее напряженной, чем такие же действия в Первой мировой войне.

ВРС и СВК были своеобразными народными армиями, носившими отчасти и «партизанский» характер.

Нередкие случаи безответственности наверху и дилетантства внизу привели в конечном итоге к тому, что желающих участвовать в активных боевых действиях наступательного характера, здесь называемых «акциями», становилось все меньше.

Отправка в «акции» сводных групп из состава обычных подразделений себя не оправдала из-за низкой сплоченности и подготовки, а положенные по штату в частях разведывательно-диверсионные и военно-полицейские подразделения не обладали ни достаточным числом бойцов, ни боевой техникой, ни опытом штурмовых акций. К тому же и оснащены они были, как правило, легким вооружением и далеко не всегда имели больше пары единиц легкой бронетехники, а нередко и вообще ее не имели. Разведывательно-диверсионные подразделения должны были прежде всего поставлять разведанные в штаб, но и эта разведка шла почти исключительно во фронтовой полосе без рейдов в тыл противника. Преду-

смотренная довоенной организацией ЮНА Территориальная оборона и в первую очередь ее «маневренные» подразделения и части на практике отсутствовали.

ФОТО 163. Позиции Армии Республики Сербской в районе села Прача (община Пале) в 1993 году / Виктор Десятов



В итоге добровольцы, прежде всего из рядов молодежи, просто не имели иной возможности приложить свои силы, кроме как в различных добровольческих группах, над которыми не было эффективного контроля, но главное — в них не существовало ни подготовки, ни проверки, ни наградений, ни служебного продвижения.

В итоге большой человеческий потенциал расходовался без всякого задела на будущее, тогда как человеческий потенциал — главное, что двигает государством.

Сами ВРС и СВК представляли собою типичные для подобных гражданских войн воинские организации, собранные на полудобровольной базе, с низкой дисциплиной в плане выполнения боевых задач, и положение усугубляло отсутствие военного положения и, соответственно, механизмов принуждения.

Впрочем, в силу низкой подготовки многих солдат и офицеров одно насилие мало бы что решило, и, по сути, командование не могло переменить личный состав. Выход, разумеется, был, и он известен по опыту других войн: в виде создания из числа лиц, готовых добровольно идти в боевые операции и уже имеющих опыт, своего рода гвардии, которая и могла бы действовать куда лучшим образом.

ФОТО 164. Сербские бойцы в ходе операции ВРС «Коридор» в 1992 году // www.srpskioklop.paluba.info



Очевидно ведь, что сербы, унаследовав большую часть средств ЮНА, к началу 1995 году располагали в Югославии, Республике Сербской и Республике Сербская Краина полумиллионной массой войск с где-то двумя тысячами танков, таким же количеством иных бронемашин, несколькими тысячами орудий и минометов и тремя сотнями боевых самолетов.

Этого было достаточно при любом наступательном плане, по крайней мере Боснию и Герцеговину можно было буквально полностью перепахать. Разумеется, существовавшие правила в «международном сообществе» это запрещали, и правительство любой другой страны поступило бы схожим с югославским образом.

Однако в данном случае идет речь не о том, как бы кто-то поступил, а о том, какие последствия вызывает подобное поведение.

Вызвало же оно в данном случае (пусть послужит оно как образец!) последствия, весьма печальные для сербов.

В силу жесткой бюрократической структуры госаппарата, в первую очередь вооруженных сил, усугубляемой амбициями номенклатуры и неумной ревностью спецслужб, никакие военные реформы уже не были возможны. Тем самым смысл в военной службе стал теряться, и многие способные люди просто теряли желание что-либо менять.

В силу поощряемой сверху коррупции и криминала все общество, а тем самым и армия, внутренне постепенно разлагалось. Образно говоря, если хорваты и мусульмане из своих «банд» создали армии, то сербы из своей армии создали «банду».

До тех пор пока противник был слаб, это было еще терпимо, но как только он стал усиливаться, сербы стали терпеть одно поражение за другим.

В результате сербские генералы были вынуждены лично руководить в операциях отрядами батальонного состава, опираясь на собранные ими разнообразные сводные «интервентные», «диверсионные» и «штурмовые» отряды и небольшое число регулярных спецподразделений, так как основная масса пехоты к 1995 году к маневренным наступательным действиям была неспособна. Было невозможно не только заставить такую пехоту наступать, но и чему бы то ни было учиться. Не удивительно, что большинство бойцов в такой пехоте ничем, кроме автомата, владеть не могло.

Еще хуже обстояло дело с другими видами вооружения, в особенности с минно-взрывными, ибо очень многие просто не хотели вообще чему-то учиться, считая, что главное — это научиться нажимать спусковой крючок, а прицеливание — дело десятое, способное производиться и по пьяному делу.

Учиться же иные лица не хотели либо потому, что считали это неинтересным, либо потому, что вообще они ни для чего серьезного годны не были, либо, наконец, потому, что считали себя чрезвычайно умными и не желавшими, чтобы их кто-то чему-то учил.

В боевой обстановке, где было не до шуток, подобные лица сразу начинали искать причины, чтобы поменьше рисковать и побыстрее

отказаться от боевой задачи. Было вполне типичным, чтобы пара десятков балбесов, развалившись под деревом, варила кофе, а о рытье траншей никто и не вспоминал, хотя противник был рядом.

Однако военная организация — не добровольное общество, и тот, кто не хочет учиться, должен быть заставлен это делать. Это же особенно было актуально в среде основной массы мобилизованных лиц, где военное дело виделось чем-то второстепенным.

Что касается инженерного оборудования позиций в Югославской войне, то оно у сербских сил уступало их противникам, и это было заметно с первого взгляда по состоянию позиций сторон, хотя как раз инженерным делом и должны были бы заниматься войска, оставшиеся на «положае» (а не проводить много времени за игрой в карты, питьем кофе и резне домашней живности).

При этом часто те, кто действительно что-то знал, ревниво берегли свои знания, опять-таки ради собственного престижа. Если обучение все же организовывалось, то оно часто было делом формальным, и лишь индивидуальная подготовка, как самостоятельная, так и близкого товарища, в очень многих случаях вытягивала общий уровень военных знаний на хоть какой-то мало-мальски приемлемый уровень.

Особо здесь следует выделить создававшиеся в подразделениях для участия в различных особо ответственных операциях «интервентные» отряды, бывшие в определенном смысле настоящими школами боевого опыта, но в общем же сербские вооруженные силы слишком медленно совершенствовались качественно, и исход боев все чаще стал зависеть от подобных немногочисленных «интервентных» отрядов.

Слишком много было в вооруженных силах, как и во всем обществе, себялюбия, безответственности и корыстолюбия, которые мешали стать войскам единым спаянным кулаком, сокрушавшим противника, и слишком мало было чувства долга.

Само учебное дело в сербских вооруженных силах, за исключением нескольких частей и подразделений, находилось в катастрофическом состоянии, ибо с началом войны не оказалось как инструкторов, так и желания у военнослужащих что-то учить, теряя на это время.

За редким исключением в звене взвод-рота, да и в звене батальона обучение практически не велось, а ведь именно здесь знания усваива-

ются лучше и быстрее как из-за близости к боевой обстановке, так и из-за большой сплоченности, облегчавшей взаимное обучение.

Часто в штабах рот и батальонов невозможно было найти вообще какую-либо военную литературу, кроме разве что нескольких пособий.

Дело спасало то, что с началом боевых действий происходило естественное усваивание военного дела личным составом от лиц с военным образованием ЮНА, и то, что в сербском народе существовала небольшая прослойка энтузиастов военного дела.

Впрочем, специалистов редко спрашивали о советах в тыловых условиях, зато времени для разнообразных политических и общественных деятелей, в особенности журналистов, всегда находилось предостаточно.

Разумеется, общественно-политическая образованность была нужна в войсках, но не в виде «победоносных од», от которых конкретной помощи не было и которыми злоупотребляли государственные СМИ, руководимые людьми гражданскими, мало понимавшими фронтовые будни.

Притом в силу отсутствия материальных средств печатных изданий военного характера, где шел бы обмен боевым опытом, части и соединения не имели, хотя в Югославии до войны военно-издательская деятельность велась довольно активно, и даже в 1991–1992 годах появились хорошие печатные издания своих и иностранных военных авторов, да и число качественных военных пособий было достаточно велико.

В Белграде тогда выпускалось несколько военных журналов: журнал «Военный вестник» (Војни гласник — Воини гласник), ставший с 1993 года журналом «Новый гласник» (Нови гласник), журналы «Военное дело» (Војно дело — Воино дело), «Войско» (Војска — войска)), «Военно-технический вестник» (Војно-технички гласник — Воино-технички гласник).

Тем не менее их популяризацией в воюющих ВРС и СВК не занимались, а научной работе внимания вообще уделялось мало.

Характерно, что за почти четыре года войны так и не появилось собственного Устава, обобщавшего боевой опыт и объяснявшего бойцам основные понятия ведения боевых действий. Да что гово-

речь о новом Уставе, коль в войсках тяжело было найти какую-либо военную литературу, а тем более тех, кто ее бы читал, и нечего поэтому удивляться элементарной неграмотности при выполнении боевых задач.

Вместе с тем нельзя не нарушить нынешние стереотипы, заключающиеся в тезисах абсолютного совершенства «профессиональной» военной школы над фронтовыми самоучками.

Не касаясь вопросов войны против внешнего противника, очевидно, что в гражданской войне эта «профессиональная» военная школа продемонстрировала многочисленные недостатки, что, собственно, хорошо известно не только из Югославской войны, но и из истории Гражданской войны в России.

Само военное образование имело тот недостаток, что оно слишком было оторвано от фронтовой практики самой организационной структурой. Возможно, для войн иного типа это было достоинством, но для гражданской войны это оказалось недостатком. Закончившие военные училища (в терминологии ЮНА — академии) офицеры не понимали той среды, в которой им пришлось действовать, ибо им приходилось быть не только командирами подразделений, частей и соединений, но и политическими руководителями. Впрочем, не было подчас смысла говорить о политическом управлении, когда многие из них не представляли, каким образом приходится просто командовать подразделениями в боевых условиях.

В среде же, охваченной гражданской войной, любые ошибки, повлекшие потери, даже если на то были объективные причины, вызвали социальные, а то и политические протесты.

Конечно, ЮНА была дисциплинированной армией, и неуставные отношения в ней были редки, тем более связанные с совершением уголовно наказуемых деяний. Само югославское общество в силу множества внутренних родственных, земляческих и кумовских связей не способствовало размаху подобных отношений между солдатами, на защиту которых в иных случаях могли прибыть родственники либо быть использованы те или иные связи.

Однако как раз эта среда с началом гражданской войны нередко препятствовала командирам проводить в жизнь полученные приказы, тем более что нередко командиры были чужаками в данной среде.

ФОТО 165. Сербские бойцы на горном хребте Белашница под Сараево в августе 1993 году // www.srpskioklop.paluba.info



Отсутствие военного положения ситуацию усугубляло, но это не означало, что оно существовавшую ситуацию полностью исправило бы к лучшему. В гражданской войне невозможно использовать только метод принуждения, не применяя метод убеждения, ибо в таком случае война будет проиграна.

В такой войне нельзя военному человеку избежать влияния политики, а тем самым и идеологии, ибо чистый профессионализм невозможен нигде — война ведется людьми, а люди руководствуются идеями.

В Югославской войне в сербском обществе идеи, которые навязывала власть, часто не принимались, а те идеи, которые были популярны в народе, не принимались властью.

Конечно, по большому счету нелогично было продолжать поддерживать идеи коммунизма, когда социалистическая СФРЮ с этими идеями, имея мощный бюрократический аппарат с абсолютной властью, быстро распалась по инициативе не народа, а как раз чиновников в этом аппарате, которые переставали верить в провозглашаемые ими же идеалы.

Ведь тот, кто ради личных интересов использует идеологию, в случае необходимости поменяет как идеологию, так и ее политических носителей.

Так как во все поры ЮНА проникла идеология старой социалистической Югославии, которая бюрократизацию армии возвела в идеологическую догму и тем самым связывала любую инициативу, то офицеры, связанные присягой с этим аппаратом и являясь его частью, оказались заложниками подобного догматизма.

Так как к действиям в условиях гражданской войны они были не подготовлены и совершали ошибки, то в результате они сами часто становились мишенями постоянных обвинений в обществе и в политике.

Естественно, сами офицеры вели себя по-разному, и были тут как бездари, так и талантливые офицеры, как лица стойкие в моральном плане, так и полностью беспринципные, и здесь черно-белая картина невозможна. Однако система ЮНА, лишившись идеологических ориентиров и попав в чуждую ей среду гражданской войны, стала удобным орудием в руках различных интриганов, отлично использовавших еще не угасший энтузиазм тех или иных офицеров в целях, нередко противоположных провозглашаемым.

Так как участие в войне способствует развитию у военных авторитарного мышления, то любая догма, которая была навязана им «сверху», с легкостью могла подчинить себе психику иных военачальников и тем самым оказать влияние на управление и командование войсками.

Проблемы в командовании в Югославской войне заключались не столько в личностях тех или иных генералов, а в самом механизме ЮНА, тесно привязанном к распадавшемуся государству и не допускавшем «индивидуализма» внутри системы военного командования.

Главные проблемы ЮНА лежали в идеологической сфере, и отсюда проистекали все остальные недостатки как в командовании войсками, так и в их вооружении, ибо в гражданской войне невозможно было постоянно полагаться на силу приказа и тем самым командирам надо было убеждать солдат.

Убеждать же было тяжело, тем более что многие из тех, кого надо было убеждать, не заслуживали убеждения, но иной возможно-

сти не было. Потому для подобной работы нужно было обладать сильным духом и еще более сильной волей.

Дело тут даже не столько в идеологии, сколько в том общем духовном климате, царившем в армии, что касалось и личных качеств — морали и нравственности военнослужащих. Общество, сменив идеологию, не переменяло психологию, и тут было все взаимосвязано: и военное искусство, и идеология, и политика, и морально-нравственные категории.

Правда, в начале войны неудовлетворительный психологический климат в сербских войсках не играл большой роли, так как их противники были подготовлены не лучше, ибо в стране шла гражданская война.

Сами же сербы в начале этой войны имели большое преимущество в вооружении. В 1992–1993 годах на несколько снарядов и мин, выпущенных малочисленной мусульманской артиллерией, в ответ посылались десятки, а то и сотни снарядов и мин сербской артиллерии.

ФОТО 166. Артиллерия ВРС на горном массиве Влашич // odbrambeno-otadzbinskirat.blogspot.ru



Но эти преимущества над противником не были использованы, и главным образом операции ограничивались взводно-ротным размахом, пусть и проводимые штабами бригад и корпусов, которые не могли достичь результатов, значительно бы повлиявших на ход войны.

Главной причиной, разумеется, было то, что политическое руководство в Белграде с конца 1992 года решилось под давлением «международного сообщества» отказаться от наступательных операций, что и выполняли штабы СВК и ВРС.

Вместе с тем роль психологического климата в войсках нельзя и преуменьшать, ибо войну тяжело контролировать с одного командного места.

Будь такой климат более здоровым — по крайней мере, столь тяжелых поражений, как летом-осенью 1995 года, сербы бы не имели.

Однако все уже было заранее predeterminedо самим духом в людях. Сербы, несмотря на свою приверженность традициям, точно так же, как и другие народы, попали под влияние глобализма, в котором доминирует личное эго.

Окончательная победа этого глобализма в 1945 году и predeterminedила исход Югославской войны 1991–1995 годов, в которой, как уже выяснилось потом, всеми сторонами управляли из одних и тех же мировых глобальных центров.

Целью было установление глобального контроля над всей территорией бывшей Югославии и использование самой Югославской войны ради укрепления власти глобальных центров во всем мире. Поэтому рассчитывать на победу сербы никак не могли в таких условиях.

Ведь по большому счету противники создания Республики Сербской и Республики Сербская Краина, господствовавшие как в Сараево и Загребе, так в Белграде и в Москве, а тем более в Вашингтоне, Лондоне и Париже, были абсолютно правы, называя эти образования «фашистскими».

Ведь в данном случае ничего не изменилось со времен Второй мировой войны, где идеи либерализма, господствующие в США и Великобритании, и коммунизма, господствовавшие в СССР, разгромили или подавили любое движение, основанное на национальных и христианских ценностях и готовое к вооруженному сопротивлению ради их защиты.

Именно такие праворадикальные политические движения в соответствии с указаниями Коминтерна и решениями съездов ВКП(б) и являлись «фашистскими», а соответствовали они нормам итальянского фашизма или немецкого национал-социализма и сотрудничали они с Гитлером и Муссолини или нет — Коминтерн не интересовало.

Коминтерн вел «классовую» борьбу во имя торжества мировой революции, и для него как раз и выгодно было любое европейское национальное праворадикальное движение провозгласить «коллаборационистами», дабы легче было обрушить на него ворох бомб американской и британской авиации.

«Фашизмом» в этом смысле являлось любое европейское «паворадикальное» движение, исповедовавшее методы активной борьбы против коммунизма.

То, что четническое движение Дражи Михайловича, исповедовавшее уже тогда архаичную форму сербского национализма, воевало против немцев, отнюдь не помешало Лондону предать своего союзника, которого именно как «фашиста» воспринимали как югославские, так и советские коммунисты.

Крах сербского национализма последовал именно в 1945 году с победой югославских коммунистов, и лучше всех это понял сербский политик Дмитрий Летич, глава движения «Збор», которого епископ Николай Велимирович в речи на похоронах Дмитрия Летича, погибшего в Словении 23 апреля 1945 года, охарактеризовал как «политика с крестом» и «идеолога христианского национализма»¹⁸⁴.

Дмитрий Летич в мае 1942 года писал о своей роли и роли его движения «Збор», как и о самой тогдашней сербской национальной идеологии, следующее: «Мы годы и годы были подобны стрелочнику на железной дороге, который пытается своим фонарем дать сигналы мчащемуся поезду. Мы давали сигналы и машинисту, и кочегару, начальнику поезда и проводникам, давали и пассажирам. И это были несложные для понимания вещи — весьма простые истины о том, что впереди поезд ждет огромная опасность, что надо остановить поезд, что дорога в плохом состоянии, а мост еще немного — и снесет наводнение, тогда как на другой стороне реки уже нет ни дороги, ни насыпи. Машинист в ответ на все это ударил по фонарю стрелочника, и он выпал у него из рук.

Поезд победоносно прошел мимо несчастного стрелочника и его разбитого фонаря. А потом случилось то, что стрелочник и хотел предотвратить... Трагедия огромная и невиданная. Страшные крики о помощи. Неисчислимые жертвы.

Так всегда бывает, когда сигналы не бывают поданы. Поезд идет, дорога свободна, а стрелочник заснул. Его фонарь едва мерцает рядом с кроватью, и поезд идет к катастрофе.

Но так же бывает, когда сигналы подаются, но никто не хочет их увидеть. Тогда в этом втором случае трагедия — не в опозоренном стрелочнике и его разбитом фонаре. Трагедия в сошедшем с рельсов поезде, перевернутых и разбитых вагонах, в пассажирах — раздавленных и покалеченных. Стрелочник и его разбитый фонарь в этом случае являются лишь объяснением того, почему трагедия произошла...

С марта 1939 года наши сигналы воплотились в наш “Бюллетень”, так как одно за другим наши предыдущие издания были запрещены. Тогда мы все силы положили на издание “Бюллетеня”, и приблизительно каждые десять дней выходил один номер; так продолжалось полтора года.

Для этого не было достаточно нескольких абзацев. Поэтому было написано за 80 недель свыше тысячи трехсот печатных страниц. Лишь бы несколько важных истин узнали машинист и кочегар, начальник поезда, проводники и пассажиры мчащегося сквозь охватывавшую землю ночь поезда, звавшегося Югославия.

...Мы не выполнили нашу задачу. Катастрофу не предотвратили. Сейчас мы будем лишь свидетелями перед следственной комиссией, которая должна появиться»¹⁸⁵.

Закономерно, что пытаться в 1990-х годах возрождать в Европе национальные и христианские ценности было невозможно, тем более что сербский национализм традиционно воспринимается как национализм, тесно связанный с православием (что отчасти верно). Православие и является ключевым фактором в самоидентификации сербского народа, ибо хорваты и мусульмане (нынешние «бошняки») практически от сербов отличаются лишь религией.

В 1990-х годах либерализм и космополитизм победили своего союзника — коммунизм, и потому и нужна была публичная порка давно разгромленных в СФРЮ националистов, дабы легче было

провести все более радикальные реформы по установлению в бывшей Югославии порядка «всеобщей толерантности» и агрессивного навязывания обществу различных извращений и, разумеется, и финансово-экономического диктата ТНК.

ФОТО 167. Дмитрий Летич



Ради этой публичной порки уже самим спецслужбам Сербии и Армии Югославии приходилось изобретать различные «псевдонационалистические» движения, в чем, надо отметить, работники этих спецслужб проявили немало балканской изобретательности.

Впрочем, надо отметить, что и сама сербская среда отлично подходила для всякого политического шарлатанства.

Уже спустя два десятка лет после окончания войны, в 2015 году, лидер политического движения «Сырпски Збор» Сырджан Мыркая о патриотизме и национализме в Сербии 90-х годов писал следующее: «...Самим демонтажем коммунизма на этой (сербской) территории, т.е. его трансформацией в общество демократическое, непосредственно руководила все та же невидимая рука (британской спецслуж-

бы и иудеомасонов) через своих ставленников в среде службы безопасности — бывшей УДБА, переименованной тогда в СДБ. Для сербов, которые только начали освобождаться от юго-коммунистического (идеологического) кошмара, была подготовлена ловушка, названная “национализм службы безопасности”. С ее помощью надо было тогда мобилизовать сербский народ (под национальными лозунгами) ради чужих интересов, использовать его и, в конце концов, ограбить, ввергнуть в нищету и опять заковать в цепи (из которых, по сути, он никогда и не вырвался), но в этот раз — “демократические” цепи.

Они (британская спецслужба и иудеомасоны) всегда пользуются национализмом, когда им надо мобилизовать сербов, но для них важно, чтобы этот национализм был искусственным, ложным и противоречивым и, что важнее всего, имел бы короткий срок употребления, т.е. длился ровно столько, сколько им (британской спецслужбе и иудеомасонам) необходимо для завершения работы...

...Когда же была попусту растрочена народная энергия, то настал черед “демократических” провокаторов, манипулировавших терминами “политической реальности”, “транспарентности”, “прав человека”, как и идеями пацифизма, равноправия, парадов геев и другой бесовщины...

...Таким образом, они (пророки и жрецы национализма службы государственной безопасности) сделали все, чтобы нам опротивели национализм и патриотизм, ибо они насадили народу ложных идолов и героев, которые позже были разоблачены как худшие из людей.

Они сделали все для того, что сами понятия национализма и патриотизма ныне в обществе связываются со всеми худшими качествами отдельно взятого человека. Тем самым они смогли разочаровать сербов и ввергнуть их в коллективную апатию, которая потом превратится в трагическую шизофрению. Все это, к сожалению, они успели сделать, и все это было спланировано заранее...»¹⁸⁶

Республика Сербская и Республика Сербская Краина были одними из таких проектов, осуществленных под надзором глобальных вершителей судеб мира, отработавших на них методы не только «миротворчества», но и методы разжигания войн между различными этническими и религиозными группами.

Надо отметить, что эксперимент оказался успешным.

ПРИМЕЧАНИЯ

- ¹ *Tudman Franjo*. Rat protiv rata. Zagreb, 1957.
- ² *Bilandžić Mirko, Milković Stjepan*. Specijalne vojno-policijske protuteroristicke postrojbe: Hrvatska i svijet
- ³ *Bilandžić Mirko, Milković Stjepan*. Specijalne vojno-policijske protuteroristicke postrojbe: Hrvatska i svijet.
- ⁴ *Bilandžić Mirko, Milković Stjepan*. Specijalne vojno-policijske protuteroristicke postrojbe: Hrvatska i svijet.
- ⁵ *Bilandžić Mirko, Milković Stjepan*. Specijalne vojno-policijske protuteroristicke postrojbe: Hrvatska i svijet.
- ⁶ *Jevđević Dragoljub*. Specijalne jedinice hrvatskih oružanih snaga // *Novi glasnik*. 1997. br. 5.
- ⁷ *Bobetko Janko*. Sve moje bitke. Zagreb, 1991.
- ⁸ *Špegelj Martin*. Sjećanja vojnika. Zagreb: Znanje, 2001.
- ⁹ Pravilo bataljon (pešadijski, morotizovani, brdski, planinski, partizanski i mornaričke pešadije). Beograd: Generalštab oružanih snaga SFRJ, 1988.
- ¹⁰ *Stojanović Vlastimir*. Odbrana gradova. // *Vojno delo*. 1992. br. 4–5.
- ¹¹ *Stojanović Vlastimir*. Odbrana gradova. // *Vojno delo*. 1992. br. 4–5.
- ¹² *Stojanović Vlastimir*. Prepadi i zasjede // *Vojni glasnik*. 1992. br. 3/4.
- ¹³ *Stojanović Vlastimir*. Prepadi i zasjede // *Vojni glasnik*. 1992. br. 3/4.
- ¹⁴ *Stojanović Vlastimir*. Prepadi i zasjede // *Vojni glasnik*. 1992. br. 3/4.
- ¹⁵ *Stojanović Vlastimir*. Pokretne zasjede faktor iznenađenja // *Novi glasnik*. 1995. br. 1.
- ¹⁶ *Stojanović Vlastimir*. Pokretne zasjede faktor iznenađenja // *Novi glasnik*. 1995. br. 1.
- ¹⁷ *Stojanović Vlastimir*. Prepadi i zasjede // *Vojni glasnik*. 1992. br. 3/4.
- ¹⁸ *Stojanović Vlastimir*. Prepadi i zasjede // *Vojni glasnik*. 1992. br. 3/4.
- ¹⁹ *Jović Slobodan*. Tajno oružje specijalaca // *Novi glasnik*. 1995. br. 6.
- ²⁰ *Stojanović Vlastimir*. Prepadi i zasjede // *Vojni glasnik*. 1992. br. 3/4.
- ²¹ *Stojanović Vlastimir*. Prepadi i zasjede // *Vojni glasnik*. 1992. br. 3/4.
- ²² *Stojanović Vlastimir*. Prepadi i zasjede // *Vojni glasnik*. 1992. br. 3/4.
- ²³ *Stojanović Vlastimir*. Prepadi i zasjede // *Vojni glasnik*. 1992. br. 3/4.
- ²⁴ *Jevđević Dragoljub*. Vojno-policijski zadaci // *Novi glasnik*. 1996. br. 2.
- ²⁵ *Jevđević Dragoljub*. Vojno-policijski zadaci // *Novi glasnik*. 1996. br. 2.
- ²⁶ *Jevđević Dragoljub*. Vojno-policijski zadaci // *Novi glasnik*. 1996. br. 2.
- ²⁷ *Jevđević Dragoljub*. Vojno-policijski zadaci // *Novi glasnik*. 1996. br. 2.
- ²⁸ *Jevđević Dragoljub*. Specijalne jedinice hrvatskih oružanih snaga // *Novi glasnik*. 1997. br. 5.
- ²⁹ *Lazanski Miroslav*. Jutarnja patrol. Beograd: Knjiga komerc, 1997.
- ³⁰ *Lazanski Miroslav*. Jutarnja patrol. Beograd: Knjiga komerc, 1997.
- ³¹ *Lazanski Miroslav*. Jutarnja patrol. Beograd: Knjiga komerc, 1997.
- ³² *Богданович Бранко*. История создания спецназа Сербии и Югославии // Центр стратегических оценок и прогнозов // csef.ru.
- ³³ *Богданович Бранко*. История создания спецназа Сербии и Югославии // Центр стратегических оценок и прогнозов // csef.ru.
- ³⁴ *Богданович Бранко*. История создания спецназа Сербии и Югославии // Центр стратегических оценок и прогнозов // csef.ru.
- ³⁵ *Богданович Бранко*. История создания спецназа Сербии и Югославии // Центр стратегических оценок и прогнозов // csef.ru.
- ³⁶ *Vasić Miloš*. Portret savremenika — Kapetan Dragan // *Vreme*. Januar 2006. br. 786. S. 26.
- ³⁷ *Vasić Miloš*. Portret savremenika — Kapetan Dragan // *Vreme*. Januar 2006. br. 786. S. 26.
- ³⁸ *Vasić Miloš*. Portret savremenika — Kapetan Dragan // *Vreme*. Januar 2006. br. 786. S. 26.
- ³⁹ *Sekulić Milisav*. Knin je pao u Beogradu. Beograd, 2001.; существует российское издание.

- ⁴⁰ *Bojović Istok*. Beprekorno uigrani borbeni tim (jubilej SAJ) // Kalibar. br. 62.
- ⁴¹ *Секулић Милицав*. Београд не броји погинули. 1991–1999. Београд, 2009.
- ⁴² *Срдановић Слободан*. Pale — ratna hronika. Beograd: Svet knjiga, 1998.
- ⁴³ *Срдановић Слободан*. Pale — ratna hronika. Beograd: Svet knjiga, 1998.
- ⁴⁴ *Кадиевич Велько*. Контрудар (мой взгляд на развал Югослави). М.: Московский издательский дом, 2007. С. 169.
- ⁴⁵ *Кадиевич Велько*. Контрудар (мой взгляд на развал Югослави). М.: Московский издательский дом, 2007.
- ⁴⁶ *Воробьев И.Н.* Тактика мелких групп // Красная звезда. 20.09.2000.
- ⁴⁷ *Кадиевич Велько*. Контрудар (мой взгляд на развал Югослави). М.: Московский издательский дом, 2007.
- ⁴⁸ *Кадиевич Велько*. Контрудар (мой взгляд на развал Югослави). М.: Московский издательский дом, 2007.
- ⁴⁹ *Цокић Јеврем*. Почетак краја. Рума: Српска књига, 2008.
- ⁵⁰ *Секулић Милицав*. Knin je pao u Beogradu. Beograd, 2001.
- ⁵¹ *Секулић Милицав*. Knin je pao u Beogradu. Beograd, 2001.
- ⁵² *Секулић Милицав*. Knin je pao u Beogradu. Beograd, 2001.
- ⁵³ *Секулић Милицав*. Knin je pao u Beogradu. Beograd, 2001.
- ⁵⁴ *Ћубрило Раде*. Uspori i pad Krajine. Beograd: Друштво Српска Крајина, 2002.
- ⁵⁵ *Старинов Илья*. Мины замедленного действия: размышления партизана-диверсанта // Альманах «Вымпел». М., 1999.
- ⁵⁶ *Марић Душан*. Dnevnik pada Krajine // Pogledi. br. 185–186.
- ⁵⁷ *Марић Душан*. Dnevnik pada Krajine // Pogledi. br. 185–186.
- ⁵⁸ *Милутиновић Милован*. VRS između politike i rata. Srpska vila, 1997.
- ⁵⁹ *Милутиновић Милован*. VRS između politike i rata. Srpska vila, 1997.
- ⁶⁰ *Марић Душан*. Dnevnik pada Krajine // Pogledi. br. 185–186.
- ⁶¹ *Марић Душан*. Dnevnik pada Krajine // Pogledi. br. 185–186.
- ⁶² *Марић Душан*. Dnevnik pada Krajine // Pogledi. br. 185–186.
- ⁶³ *Веладžić Нјаз*. Крајишке газије. Буџим: Бошњачка заједница «Preporod».
- ⁶⁴ *Веладžić Нјаз*. Крајишке газије. Буџим: Бошњачка заједница «Preporod».
- ⁶⁵ *Веладžić Нјаз*. Крајишке газије. Буџим: Бошњачка заједница «Preporod».
- ⁶⁶ *Ходџић Шефко*. Bosanski ratnici. Sarajevo, 1998.
- ⁶⁷ *Ходџић Шефко*. Bosanski ratnici. Sarajevo, 1998.
- ⁶⁸ *Ходџић Шефко*. Bosanski ratnici. Sarajevo, 1998.
- ⁶⁹ *Ходџић Шефко*. Bosanski ratnici. Sarajevo, 1998.
- ⁷⁰ *Вучић Драган*. Пушки у ошкe // Вечерни Новости. 01.07.1996.
- ⁷¹ *Секулић Милицав*. Beograd ne broji poginule (poginuli u ratovima od 1990. do 1999. godine). Beograd: Udruženje veterana i vojnih invalida u ratovima od 1990. Republike Srbije, 2007.
- ⁷² *Ван Кревелд Мартин*. Трансформација војны. М.: Альпина Бизнес Букс, 2006 (перевод книги Martin van Creveld “The transformation of War”).
- ⁷³ *Правило баталјон (пеџадјски, моротизовани, брдски, планински, партизански и морнаричке пеџадје)*. Beograd: Generalštab оружаног снага SFRJ, 1988.
- ⁷⁴ *Хене Хайнц*. Черный орден СС. История охраняемых отрядов. М.: Олма-Пресс, 2003.
- ⁷⁵ *Ван Кревелд Мартин*. Command in War. Harvard University Press, 1985. Перевод на сeрбскохорватский: *Van Kreveld Martin*. Komandovanje u ratu. Beograd: Vojno-izdavački i novinski centar, 1992.
- ⁷⁶ *Шкуро Андрей Григорьевич*. Записки белого партизана // Военная литература // militera.lib.ru.
- ⁷⁷ *Иванов Сергей*. Трагедия казачества // Спецназ России. 2007. № 8 (131).
- ⁷⁸ *Цветков В.Ж.* Белые армии Юга России. 1917–1920 гг. М., 2000.
- ⁷⁹ Военный энциклопедический словарь. М.: Военное издательство, 1984.
- ⁸⁰ *Дрбов М.А.* Малая война — партизанство и диверсии. М.: Альманах «Вымпел», 1998.
- ⁸¹ *Дрбов М.А.* Малая война — партизанство и диверсии. М.: Альманах «Вымпел», 1998.
- ⁸² *Дрбов М.А.* Малая война — партизанство и диверсии. М.: Альманах «Вымпел», 1998.

- ⁸³ *Тухачевский М.Н.* Избранные произведения: В 2 т. М.: Воениздат, 1964. Т. 1 (1919–1927 гг.).
- ⁸⁴ *Суродин Владимир.* Спецназ Госбезопасности: приложение к журналу «КУОС — Вымпел» М., 2002. № 3.
- ⁸⁵ *Суродин Владимир.* Спецназ Госбезопасности: приложение к журналу «КУОС — Вымпел» М., 2002. № 3.
- ⁸⁶ Сайт Фонда «КУОС — Вымпел» // kuos-vympel.ru.
- ⁸⁷ *Ляховский А.А.* Трагедия и доблесть Афгана. М.: Эксмо, 2009.
- ⁸⁸ *Ютов В.* Спецподразделение «Каскад» М., 1999.
- ⁸⁹ *Srdanović Slobodan.* Pale — ratna hronika. Beograd: Svet knjiga, 1998.
- ⁹⁰ *Srdanović Slobodan.* Pale — ratna hronika. Beograd: Svet knjiga, 1998.
- ⁹¹ *Srdanović Slobodan.* Pale — ratna hronika. Beograd: Svet knjiga, 1998.
- ⁹² *Srdanović Slobodan.* Pale — ratna hronika. Beograd: Svet knjiga, 1998.
- ⁹³ *Srdanović Slobodan.* Pale — ratna hronika. Beograd: Svet knjiga, 1998.
- ⁹⁴ *Димитријевић Бојан Б.* Војска Недићеве Србије (Оружане снаге српске владе 1941. 45). Београд, 2011.
- ⁹⁵ *Simpkin Richard.* Race to the swift. ELS Consultant Linguists Ltd; перевод на сербскохорватский: *Simpkin Ričard.* Nadmetanje u brzini manevra. Beograd: Vojno-izdavački i novinski centar, 1991.
- ⁹⁶ *Дельбрюк Ганс.* Всеобщая история военного искусства в рамках политической истории. СПб.: Наука, 2001.
- ⁹⁷ В борьбе за Белую Россию 1917–1922 гг. М.: Посев, 2005.
- ⁹⁸ *Старинов Илья.* Мины замедленного действия: размышления партизана-диверсанта // М.: Альманах «Вымпел», 1999.
- ⁹⁹ *Латышева Марина.* Сможет ли Россия снова завоевать Африку. Интервью Василия Солодовникова // Версия. 14.01.2004.
- ¹⁰⁰ *Liebenberg B.J., Spies S.B.* South Africa in the 20th Century. Pretoria: Van Schaik Academic, 1993.
- ¹⁰¹ *Космач Елена.* Политика США в отношении Югославии в 1943–1980 годах. Минск: Университетское, 2006.
- ¹⁰² *Dimitrijević Bojan B.* Isporuke naoružanja u okviru zapadne vojne pomoći od 1951 do 1957 u Jugoslaviji // Faktor modernizacije armije // Vojno-istorijski glasnik. 2001. br 1–2.
- ¹⁰³ *Eskridge-Kosmach Alena N.* Yugoslavia and US Foreign Policy in the 60–70s of the XXth Century. Francis Marion University, South Carolina, USA.
- ¹⁰⁴ *Eskridge-Kosmach Alena N.* Yugoslavia and US Foreign Policy in the 60–70s of the XXth Century. Francis Marion University, South Carolina, USA.
- ¹⁰⁵ *Srdanović Slobodan.* Pale — ratna hronika. Beograd: Svet knjiga, 1998.
- ¹⁰⁶ *Istina o Srebrenici // Srpski borac.* 1999, decembar.
- ¹⁰⁷ Истраживачко-документациони центар, Сарајево.
- ¹⁰⁸ *Hodžić Šefko.* Operacija Jesen '94. Sarajevo: DES, 2007.
- ¹⁰⁹ *Hodžić Šefko.* Operacija Jesen '94. Sarajevo: DES, 2007.
- ¹¹⁰ *Hodžić Šefko.* Operacija Jesen '94. Sarajevo: DES, 2007.
- ¹¹¹ *Hodžić Šefko.* Operacija Jesen '94. Sarajevo: DES, 2007.
- ¹¹² *Hodžić Šefko.* Operacija Jesen '94. Sarajevo: DES, 2007.
- ¹¹³ *Hodžić Šefko.* Operacija Jesen '94. Sarajevo: DES, 2007.
- ¹¹⁴ *Slobodna Bosna.* 29.04.2010.
- ¹¹⁵ *Milutinović Milovan.* VRS između politike i rata. Srpska vila, 1997.
- ¹¹⁶ *Шмунт Карл.* Теория партизана // Новая наука политики. М.: Праксис, 2007. (*Shmitt Carl.* Theorie des partisanen. Berlin: Duncker/Humbloy, 1963.)
- ¹¹⁷ *Jović Stojan.* Specijalne snage. Beograd: Montenegro Harvest, 1994.
- ¹¹⁸ *Старинов Илья.* Мины замедленного действия: размышления партизана-диверсанта // М.: Альманах «Вымпел», 1999.
- ¹¹⁹ *Олейников В.В.* Нестандартные способы применения инженерных боеприпасов и взрывоопасных предметов. Учебное пособие. Калининградский военный институт Федеральной

- пограничной службы Российской Федерации. Кафедра инженерно-технических средств охраны МВД РФ, 2000 г.
- ¹²⁰ Jane's Mines and Mine Clearance 1999–00 / Ed. by Colin King.
- ¹²¹ Jane's Mines and Mine Clearance 1999–00 / Ed. by Colin King.
- ¹²² *Latić Nedžad, Isaković Zehrudin*. Ratna sjećanja generala Alagića — Rat u Srednjoj Bosni. Zenica: Bemust, 1997.
- ¹²³ *Рудић Милош*. Убојите вальчићи // Војска, 10.03.1994.
- ¹²⁴ *Рудић Милош*. Убојите вальчићи // Војска, 10.03.1994.
- ¹²⁵ *Srdanović Slobodan*. Pale — ratna hronika. Beograd: Svet knjiga, 1998.
- ¹²⁶ *Stevanović Trajko, Petrović Svetislav*. Priručnik o minskoekspozivnih sredstava. Beograd: Zavod za udbena i nastavna sredstva, 1987.
- ¹²⁷ *Старинов Илья*. Мины замедленного действия: размышления партизана-диверсанта // М.: Альманах «Вымпел», 1999.
- ¹²⁸ *Stevanović Trajko, Petrović Svetislav*. Priručnik o minskoekspozivnih sredstava. Beograd: Zavod za udbena i nastavna sredstva, 1987.
- ¹²⁹ *Stevanović Trajko, Petrović Svetislav*. Priručnik o minskoekspozivnih sredstava. Beograd: Zavod za udbena i nastavna sredstva, 1987.
- ¹³⁰ *Stevanović Trajko, Petrović Svetislav*. Priručnik o minskoekspozivnih sredstava. Beograd: Zavod za udbena i nastavna sredstva, 1987.
- ¹³¹ *Stevanović Trajko, Petrović Svetislav*. Priručnik o minskoekspozivnih sredstava. Beograd: Zavod za udbena i nastavna sredstva, 1987.
- ¹³² *Stevanović Trajko, Petrović Svetislav*. Priručnik o minskoekspozivnih sredstava. Beograd: Zavod za udbena i nastavna sredstva, 1987.
- ¹³³ *Stevanović Trajko, Petrović Svetislav*. Priručnik o minskoekspozivnih sredstava. Beograd: Zavod za udbena i nastavna sredstva, 1987.
- ¹³⁴ *Stevanović Trajko, Petrović Svetislav*. Priručnik o minskoekspozivnih sredstava. Beograd: Zavod za udbena i nastavna sredstva, 1987.
- ¹³⁵ *Stevanović Trajko, Petrović Svetislav*. Priručnik o minskoekspozivnih sredstava. Beograd: Zavod za udbena i nastavna sredstva, 1987.
- ¹³⁶ *Stevanović Trajko, Petrović Svetislav*. Priručnik o minskoekspozivnih sredstava. Beograd: Zavod za udbena i nastavna sredstva, 1987.
- ¹³⁷ *Stevanović Trajko, Petrović Svetislav*. Priručnik o minskoekspozivnih sredstava. Beograd: Zavod za udbena i nastavna sredstva, 1987.
- ¹³⁸ *Stevanović Trajko, Petrović Svetislav*. Priručnik o minskoekspozivnih sredstava. Beograd: Zavod za udbena i nastavna sredstva, 1987.
- ¹³⁹ *Stevanović Trajko, Petrović Svetislav*. Priručnik o minskoekspozivnih sredstava. Beograd: Zavod za udbena i nastavna sredstva, 1987.
- ¹⁴⁰ *Stevanović Trajko, Petrović Svetislav*. Priručnik o minskoekspozivnih sredstava. Beograd: Zavod za udbena i nastavna sredstva, 1987.
- ¹⁴¹ *Stevanović Trajko, Petrović Svetislav*. Priručnik o minskoekspozivnih sredstava. Beograd: Zavod za udbena i nastavna sredstva, 1987.
- ¹⁴² *Stevanović Trajko, Petrović Svetislav*. Priručnik o minskoekspozivnih sredstava. Beograd: Zavod za udbena i nastavna sredstva, 1987.
- ¹⁴³ *Stevanović Trajko, Petrović Svetislav*. Priručnik o minskoekspozivnih sredstava. Beograd: Zavod za udbena i nastavna sredstva, 1987.
- ¹⁴⁴ *Stevanović Trajko, Petrović Svetislav*. Priručnik o minskoekspozivnih sredstava. Beograd: Zavod za udbena i nastavna sredstva, 1987.
- ¹⁴⁵ *Stevanović Trajko, Petrović Svetislav*. Priručnik o minskoekspozivnih sredstava. Beograd: Zavod za udbena i nastavna sredstva, 1987.
- ¹⁴⁶ *Lazović Momčilo, Stojanović Vlastimir, Crnković Mičo*. Vojnopolicijska taktika. Beograd: Policijska Akademija, 1996.
- ¹⁴⁷ *Lazović Momčilo, Stojanović Vlastimir, Crnković Mičo*. Vojnopolicijska taktika. Beograd: Policijska Akademija, 1996.
- ¹⁴⁸ *Lazović Momčilo, Stojanović Vlastimir, Crnković Mičo*. Vojnopolicijska taktika. Beograd: Policijska Akademija, 1996.

- ¹⁴⁹ *Lazović Momčilo, Stojanović Vlastimir, Crnković Mičo.* Vojnopolijska taktika. Beograd: Policijska Akademija, 1996.
- ¹⁵⁰ *Lazović Momčilo, Stojanović Vlastimir, Crnković Mičo.* Vojnopolijska taktika. Beograd: Policijska Akademija, 1996.
- ¹⁵¹ *Lazović Momčilo, Stojanović Vlastimir, Crnković Mičo.* Vojnopolijska taktika. Beograd: Policijska Akademija, 1996.
- ¹⁵² *Lazović Momčilo, Stojanović Vlastimir, Crnković Mičo.* Vojnopolijska taktika. Beograd: Policijska Akademija, 1996.
- ¹⁵³ *Dinkić Obrad.* Pripreme snajpera za borbu // Novi glasnik. 1993. br. 3.
- ¹⁵⁴ *Yučković Jovica.* Snajperista u borbenom rasporedu // Novi glasnik.
- ¹⁵⁵ *Конан Дойль Артур.* Англо-Бурская война 1899–1902 гг. М.: Эксмо, 2004.
- ¹⁵⁶ *Дроговоз И.Г.* Англо-бурская война 1899–1902 гг. М.: Яуза, 2004.
- ¹⁵⁷ *Дроговоз И.Г.* Англо-бурская война 1899–1902 гг. М.: Яуза, 2004.
- ¹⁵⁸ *Petrović Marinko.* Modeli domaćih snajperskih pušaka // Novi glasnik. 1998. br.3/4.
- ¹⁵⁹ *Petrović Marinko.* Modeli domaćih snajperskih pušaka // Novi glasnik. 1998. br.3/4.
- ¹⁶⁰ *Poljanac Ištvan.* Dragunovka na srpski način // Arsenal — Odbrana, 2008. br. 15.
- ¹⁶¹ *Poljanac Ištvan.* Dragunovka na srpski način // Arsenal — Odbrana, 2008. br. 15.
- ¹⁶² *Poljanac Ištvan.* Dragunovka na srpski način // Arsenal — Odbrana, 2008. br. 15.
- ¹⁶³ *Poljanac Ištvan.* Dragunovka na srpski način // Arsenal — Odbrana, 2008. br. 15.
- ¹⁶⁴ *Lijaković Aleksandar.* Priglušivači pucnja // Vojni glasnik. 1992. br. 2.
- ¹⁶⁵ *Цокић Јеврем.* Почетак краја. Рума: Српска књига, 2008.
- ¹⁶⁶ *Кадиевич Велько.* Контрудар (мой взгляд на развал Югославии). М.: Московский издательский дом, 2007.
- ¹⁶⁷ *Цокић Јеврем.* Почетак краја. Рума: Српска књига, 2008.
- ¹⁶⁸ *Цокић Јеврем.* Почетак краја. Рума: Српска књига, 2008.
- ¹⁶⁹ *Цокић Јеврем.* Почетак краја. Рума: Српска књига, 2008.
- ¹⁷⁰ *Цокић Јеврем.* Почетак краја. Рума: Српска књига, 2008.
- ¹⁷¹ *Цокић Јеврем.* Почетак краја. Рума: Српска књига, 2008.
- ¹⁷² *Цокић Јеврем.* Почетак краја. Рума: Српска књига, 2008.
- ¹⁷³ *Цокић Јеврем.* Почетак краја. Рума: Српска књига, 2008.
- ¹⁷⁴ *Цокић Јеврем.* Почетак краја. Рума: Српска књига, 2008.
- ¹⁷⁵ *Кадиевич Велько.* Контрудар (мой взгляд на развал Югославии). М.: Московский издательский дом, 2007.
- ¹⁷⁶ *Кадиевич Велько.* Контрудар (мой взгляд на развал Югославии). М.: Московский издательский дом, 2007.
- ¹⁷⁷ *Izveštaj Pola Grejdija o atentatu na Željka Kopanju // Stav. 08.04.2000.*
- ¹⁷⁸ *Dedić Mirha, Avdić Senad.* Slučaj Delimustafić (srbijsanski tajni dokumenti) // Slobodna Bosna. 2002 februar.
- ¹⁷⁹ *Sekulić Milisav.* Knin je pao u Beogradu. Beograd, 2001.
- ¹⁸⁰ *Milutinović Milovan.* VRS između politike i rata. Srpska vila, 1997.
- ¹⁸¹ *Milutinović Milovan.* VRS između politike i rata. Srpska vila, 1997.
- ¹⁸² *Srdanović Slobodan.* Pale — ratna hronika. Beograd: Svet knjiga, 1998.
- ¹⁸³ *Кадиевич Велько.* Контрудар (мой взгляд на развал Югославии). М.: Московский издательский дом, 2007.
- ¹⁸⁴ *Propadović Milutin.* D.V.Ljotić i komunistička partija Jugoslavije 1935–1945. Iskra, 1990. g.
- ¹⁸⁵ *Ljotić Dimitrije V.* Priča o jednom čuvaru pruge // Narodni put, maj 1942. См.: *Propadović Milutin.* D.V.Ljotić i komunistička partija Jugoslavije 1935–1945. Iskra, 1990.
- ¹⁸⁶ *Лидер политического движения «Српски Збор» Срджан Мркая о патриотизме и национализме в Сербии // Сайт «Русская народная линия» // ruskline.ru.*