

НЕИЗВЕСТНЫЕ
ВОЙНЫ

Джеймс Арнольд



ЗМЕИНЫЕ ДЖУНГЛИ



НЕИЗВЕСТНЫЕ
ВОЙНЫ

ЗМЕИНЫЕ ДЖУНГЛИ

**НЕИЗВЕСТНЫЕ
ВОЙНЫ**

Джеймс Арнольд

ЗМЕИНЫЕ ДЖУНГЛИ

ИЗДАТЕЛЬСТВО
МОСКВА
ВКП
Владимир

УДК 94(100)
ББК 63.3(0)
А84

James R. Arnold
JUNGLE OF SNAKES

Перевод с английского В. Мартыненко

Компьютерный дизайн Г. Смирновой

Печатается с разрешения издательства Bloomsbury USA/Walker & Co.
и литературного агентства Andrew Nurnberg.

Подписано в печать 04.02.10. Формат 60x90¹/₁₆.
Усл. печ. л. 26. Тираж 3000 экз. Заказ № 1793и.

Арнольд, Дж.Р.

А84 Змеиные джунгли / Джеймс Арнольд; пер. с англ. В. Мартыненко. – М.: АСТ: АСТ МОСКВА; Владимир: ВКТ, 2010.– 412, [4] с.

ISBN 978-5-17-064406-3 (ООО «Издательство АСТ»)

ISBN 978-5-403-03283-4 (ООО Издательство «АСТ МОСКВА»)

ISBN 978-5-226-02077-3 (ВКТ)

Действия регулярных армий против армий повстанческих. На чьей стороне чаще оказывается перевес?

Автор подробно рассматривает четыре наиболее продолжительные и масштабные кампании: войну США с повстанцами на Филиппинах в 1898 – 1903 гг., действия французских войск в Алжире в 1954 – 1962 гг., антипартизанские операции англичан в Малайе в 1948 – 1955 гг. и войну во Вьетнаме в 1960-е гг.

Цель автора – выявить закономерности партизанской и антипартизанской войны, разобрать цели и методы противоборствующих сторон, проанализировать их эффективность в различных условиях.

УДК 94(100)
ББК 63.3(0)

© James R. Arnold, 2009

© Издание на русском языке AST Publishers, 2010

От редакции

Книга Джеймса Арнольда посвящена одной из ключевых проблем современных войн — антипартизанским действиям. Автор не ставит себе целью дать полный обзор всех партизанских движений XX века, взяв для изучения лишь четыре наиболее масштабных и продолжительных кампании: войну США с повстанцами на Филиппинах в 1898–1903 годах, кампанию Франции в Алжире в 1954–1962 годах, антипартизанские операции англичан в Малайе в 1948–1955 годах и действия американских войск во Вьетнаме в 1960-х годах.

Цель автора — выявить ключевые закономерности партизанской и антипартизанской войны, разобрать цели и методы такой войны, проанализировать их эффективность в разных условиях. Подробно описывая различные антиповстанческие кампании, он на конкретных примерах демонстрирует читателю, как надо противостоять партизанам, что и в каких ситуациях следует делать, а чего стоит по возможности избегать. Поэтому значительная часть книги посвящена проблемам взаимодействия оккупационных сил с местным населением. Задача работы весьма прагматична — дать армии США конкретные рекомендации для действий в ходе партизанской войны; подаром книга Арнольда

посвящена американскому солдату. Безусловно, собранный и проанализированный автором опыт также окажется полезен военным любых других армий, и не только им...

Особенный интерес представляет описание кампании 1948–1965 годов в Малайе. Эта война доныне остается практически неизвестной, поэтому приведенная в книге информация во многом носит уникальный характер. При этом даже из приведенных описаний видно, что британская колониальная администрация сама буквально на пустом месте спровоцировала вспышку партизанской войны своими неумными и агрессивными действиями, а затем в течение нескольких лет тотальным террором против местного китайского населения усиленно подливала масла в огонь конфликта, затратив на это огромные политические, финансовые и военные ресурсы. Сама по себе Коммунистическая партия Малайи была крайне слаба, не имела никакой поддержки из-за рубежа, была крайне ограничена в средствах и в оружии — и без постоянной «помощи» со стороны англичан ей вряд ли удалось бы разжечь такое пламя.

Впрочем, обратившись к конкретным цифрам, приведенным в настоящей книге, мы обнаружим, что накал партизанских акций в Малайе был весьма невысок — от тысячи убитых правительственных солдат и полицейских в 1951 году до 240 погибших в 1954-м. На фоне задействованных англичанами вооруженных сил и ресурсов эти цифры выглядят просто ничтожными. Если бы партизанская война в Малайе была инспирирована извне, ее можно было бы считать блестящим успехом геополитических противников Британской империи. Увы, самым главным и самым эффективным врагом империи оказалось ее руководство, не исключая премьер-министра Уинстона Черчилля...

Следует отметить характерную особенность автора — он *не верит* в искренность политических убеждений, отличающихся от его собственных. То есть национализм и стремление к независимости он еще готов с оговорками признавать, но вот коммунистические взгляды для него по определению могут разделяться лишь незначительным меньшинством; если же они пользуются массовой поддержкой, значит, эта поддержка апри-

ори является результатом жестокого принуждения, пусть даже со стороны подпольных структур.

К сожалению, подробнейшим образом описывая общий ход и локальные проблемы антипартизанской борьбы в разных частях света, Джеймс Арнольд раз за разом уходит от двух глобальных вопросов, связанных с любыми действиями подобного рода — о цели подобной борьбы и о грани допустимого и недопустимого в ней.

Вопрос о грани допустимого гораздо сложнее, чем это кажется на первый взгляд. Не исключено, что решить его в общем виде просто невозможно, ибо любая партизанская война базируется на нарушениях элементарных принципов законности с *обеих* сторон. Автор это хорошо понимает — и поэтому то и дело переводит разговор с преступлений карателей на преступления партизан, дескать, «они еще хуже». Более того, именно террор (или «отсутствие безопасности для населения») он представляет как главный залог успеха любых повстанцев и основную причину эскалации конфликта.

При этом автор всячески уклоняется от оценки роли террора в *антипартизанских* действиях — хотя раз за разом приводит примеры такого террора со стороны властей или оккупационных сил. Можно подумать, что партизанская война и повстанческая деятельность возникает лишь потому, что каким-то террористам очень хочется ее развязать! Заметим, что многие современные «ревизионисты» главной причиной жестокости нацистов на оккупированных ими территориях объявляют действия советских партизан или «убийц из НКВД», которые якобы приложили все усилия, чтобы спровоцировать благородный германский вермахт на ответные действия...

Точно так же вновь и вновь обнаруживается, что описанные автором преступления партизан по своим масштабам не идут ни в какое сравнение с преступлениями антипартизанских сил — хотя бы потому, что регулярная оккупационная армия имеет несравнимо больше возможностей для нанесения ущерба, нежели кое-как вооруженные повстанцы. Даже ответ на откровенно

бандитские акции типа резни белых поселенцев в окрестностях алжирского Филиппвиля 20 августа 1955 года оказывается на порядок страшнее самих действий бандитов (в данном случае назвать их «борцами за независимость» язык как-то не поворачивается).

Между прочим, сама по себе тенденция отвечать на варварство многократно более масштабным варварством заставляет предположить, что на самом-то деле оно не возникло на пустом месте по вине террористов или неправильно оцененного обстановку командования, а просто наружу прорвался давно зревший гнойник. То есть причина варварской жестокости «туземцев» вполне могла крыться в предшествующем поведении «колонизаторов», искусства которых до поры до времени просто не обнаруживались, тщательно скрываемые властями. Следует признать, что все «юберменши» схожи в своем отношении к «унтерменшам» — просто не у всех выплывает наружу письменно зафиксированный план «Ост», и далеко не все в итоге обретают свой Нюрнберг...

В свое время советская пропаганда использовала удачный метод — публикацию без всяких купюр западных работ на геополитическую тематику. Для неподготовленного читателя откровенность этих трудов вполне наглядно демонстрировала «кровавый оскал империализма». В какой-то степени книга Джеймса Арнольда вызывает те же самые ощущения — автор совершенно искренне не понимает, что многие высоко оцененные и впрямую одобряемые им действия (например, британской администрации в Малайе) являются абсолютно незаконными, а в ряде случаев могут быть квалифицированы как международные военные преступления.

Следует повторить: партизанская война всегда ведется незаконными методами — с обеих сторон. И Джеймс Арнольд совершенно прав, когда утверждает, что любое партизанское движение в той или иной мере заинтересовано спровоцировать власти на как можно более широкое использование незаконных методов, дабы восстановить против них гражданское население, а также получить аргументы для ведения пропагандистской кам-

папии за рубежом. Но автор избегает оценки оборотной стороны этого явления.

Безусловно, чем больше население страдает от действий властей, тем более оно склонно поддерживать партизан. Обладателю превосходящей силы такое положение кажется оскорбительным, и у него постоянно возникает соблазн использовать имеющиеся (и кажущиеся неограниченными) возможности, чтобы как можно сильнее запугать местных жителей и под страхом тяжелых и коллективных наказаний заставить их отказаться от поддержки повстанцев. Как правило, подобная тактика приводит к строго противоположному результату: поддержка партизан растет даже там, где она была не слишком значительной — пример чего дают действия британцев в Малайе в 1950-х годах.

Поэтому очевидно, что главная задача любой антиповстанческой борьбы — не поддаваться на провокации партизан и сократить применение незаконных силовых методов до возможного минимума. В первую очередь это касается воздействия на гражданское население. Ни в коем случае нельзя отвечать террором на террор — партизаны и подпольщики всегда имеют возможность заниматься этим более избирательно, нанося «точечные» удары. С другой стороны, неизбежный террор (взрывы в общественных местах, в транспорте и т.д.) в первую очередь служит признаком бессилия террористов, их неспособности привлечь население на свою сторону. Единственный смысл такого террора — провокация ответных действий против *гражданского* населения с расчетом на их неадекватность. Такой метод успешно применяли повстанцы ФНО в Алжире, а ныне используют террористы ХАМАС в Израиле.

Как же следует бороться против партизан, повстанцев и террористов? В первую очередь использовать свою силу только там, где она может быть использована адекватно — то есть для охраны жизненно важных стратегических пунктов и коммуникаций, а также для прекращения поставок мятежникам оружия и боеприпасов извне. Лишаясь возможности оказывать влияние на военную и экономическую инфраструктуру территории, за которую идет борьба, партизанское движение теряет военный смысл.

На втором месте стоит борьба с инфраструктурой самого партизанского движения. Она включает как уничтожение руководящих структур повстанцев, так и пресечение связей между отдельными лидерами и отрядами. И то, и другое желательно проводить партизанскими же методами — то есть агентурным путем, с помощью создания скрытой осведомительной сети, не пользуясь точечные рейды специально обученных подразделений и отдельные индивидуальны́е террористические акты (в том числе за рубежом).

Третье место занимает положительное воздействие на мирное население с целью привлечь его на свою сторону: смягчение этнических и религиозных противоречий, развитие социальной инфраструктуры, элементарный подкуп — как индивидуальны́й, так и коллективны́й. В случае национального или религиозного противостояния немаловажную роль играет борьба со «своим» экстремизмом, с нежелательной активностью той стороны, которая поддерживает власть.

Как мы увидим в дальнейшем, больше всего к описанному способу действий приблизились французы во время Алжирской войны. Увы, правильная тактика была избрана слишком поздно, а ее исполнители зачастую плохо подходили для такой роли. Вдобавок на колониальных властях камнем висели французские поселенцы, за сто лет привыкшие к положению «белых господ», развращенные безнаказанностью и властью над «неполноценными гражданами». Увы, французская администрация не смогла (а зачастую просто не желала) пресечь деятельность экстремистов из числа «черноногих». В результате именно действия алжирских французов восстанавливали местное арабское население против Франции. Когда же наконец пришло понимание, что «черноногих» — для их же собственного блага! — надо наказывать за аналогичные преступления так же жестко, как и арабов, время уже было безвозвратно потеряно, и ситуация стала необратимой...

Заметим, что, касаясь антипартизанской тактики, применяемой американцами во Вьетнаме, автор более подробным образом описывает все ее варианты, кроме одного — того самого, который,

по его утверждению, принес успех. Здесь он предельно кратко: руководство морской пехоты правильно разделило свой район ответственности на отдельные участки, назначило для каждого определенные войска и установило взаимодействие между ними. Все. Ни конкретных итогов, ни статистики не приводится.

Итак, подведем итог: питательной почвой любой партизанской войны является недовольство населения. Любой террор со стороны повстанцев может обеспечивать партизанам благоприятные условия действий, но сам по себе этого недовольства создать не может, то есть поддержки населения им не прибавляет. Зато жестокость и массовость антиповстанческого террора лишь усиливают это недовольство. Поэтому они не только не являются эффективным средством при подавлении партизанского движения, но, наоборот, лишь способствуют озлоблению людей и в конечном итоге ведут к усилению поддержки партизан. Именно поэтому партизаны лишь заинтересованы в таком терроре и иногда сами провоцируют его — наглядным примером чему служат войны в Алжире и Малайе.

Напротив, если повстанческо-партизанское движение оказалось *быстро* подавлено, это значит, что недовольство населения не носило всеобщего характера, а террор властей был организован правильно и носил избирательный характер, не затронув большую часть мирных жителей — либо же власти сумели предложить населению приемлемую альтернативу. Примером таких успешных антипартизанских действий можно считать действия советских властей против националистических партизан в Прибалтике и на Западной Украине после Второй мировой войны. Однако эта кампания выходит за пределы тематики данной книги.

ВВЕДЕНИЕ

Падение Берлинской стены в 1989 году и последующий крах Советского Союза означали конец «Холодной войны» и предвещали приближение новой, более мирной эры. Граждане США ожидали, что для них бедствия войны навсегда останутся в прошлом. Увы, появление целого букета вооруженных конфликтов вдребезги разбило эти надежды. Бывший директор ЦРУ Джеймс Вулэн охарактеризовал эту ситуацию так: «Мы как будто сорок пять лет сражались с большим драконом, и убив его, обнаружили, что вокруг джунгли полны ядовитых змей»¹. Под змеями он подразумевал разного рода повстанцев, партизан и террористов.

Повстанцы (*insurgents*) — люди, стремящиеся насильственно низвергнуть существующую власть. Тем не менее взгляд на их действия зависит от того, на чьей стороне они выступают. Америка гордится патриотами 1776 года, однако с официальной точки зрения все эти люди, от Джорджа Вашингтона до скромного рядового Континентальной армии, трясущегося от холо-

да в своем лагере в Вилли-Фордж, были бунтовщиками и мятежниками. Они восстали против существующей власти Британии и создали незаконные военные формирования для того, чтобы насильственно противостоять британской администрации. Британцы, соответственно, были на тот момент законной властью, борющейся за восстановление порядка.

В то время, как большинство крупных сражений Войны за независимость оставались по сути традиционным столкновением армий на открытых полях сражений, американские повстанцы, вынужденные противостоять военной мощи великой империи, часто уклоняясь от принятых способов ведения войны. Сегодня это было бы названо «асимметричным конфликтом», в котором слабейшая сторона прибегает к любой эффективной тактике, включающей различные способы запугивания противника. Среди вождей американской революции встречались и такие, как Фрэнсис Мэрнон, «Болотный Лис», чья партизанская война приблизила разгром британских сил в южных колониях. При этом американские повстанцы без ограничений использовали методы террора — от вываливания в смоле и перьях британских сборщиков налогов до повешения лидеров законопослушного населения, если представлялся случай. Поскольку их победа привела к рождению нашей нации, в итоге ныне их воспринимают как Отцов-основателей, а не мятежников и изменников.

До сих пор повстанцы и противостоящие им власти воспринимаются в подобном контексте. Эта пришедшая из прошлого и общепринятая на сегодня точка зрения ведет к тому, что упомянутые Вулси «джунгли, полные ядовитых змей» могут представлять смертельную угрозу для существующего мирового порядка. 11 сентября 2001 года в полном объеме продемонстрировало эту угрозу шокированному обществу Соединенных Штатов.

Атаки на Всемирный Торговый центр и Пентагон заставили американских политических лидеров использовать вооруженные силы США во всемирной войне с терроризмом. Преследуя террористов в Афганистане и Ираке, Соединенные

Штаты вторглись в эти страны, сместили существующие правительства и взяли на себя ответственность за стабилизацию ситуации в оккупированном регионе. То, что началось как охота за мелкими бандами безжалостных преступников, стало полномасштабной антипартизанской борьбой в попытке установить порядок в местах, о которых большинство граждан США никогда ранее не слышали. Вместо межконтинентальных ракет, гарантирующих взаимное уничтожение воюющих сторон, и Фульдского коридора в ФРГ, ждущего вторжения русских танков, теперь из новостей не исчезают подрывы автомобилей и бронетехники на дорогах, джихад и багдадские трущобы, именуемые Садр-сити.

Как и американская общественность, вооруженные силы США учились на ходу, а иногда и вспоминали уже когда-то выученное, лишь показавшееся новым способом ведения боевых действий. Обдумывая, как победить афганский «Талибан», иракских повстанцев или кажущуюся вездесущей «Аль-Каиду», где бы она ни была обнаружена, военные мыслители вновь обращаются к урокам истории. От борьбы испанских партизан против Наполеона, давшей миру сам термин «герилья», то есть «малая война», до действий коммунистических повстанцев во Вьетнаме и триумфа афганских моджахедов в борьбе против ограниченного контингента советских войск — везде можно найти многочисленные и широко известные примеры умело осуществляемой партизанской войны. Эти конфликты вместе с массой менее известных эпизодов демонстрируют, что повстанцы, партизаны и террористы имеют много преимуществ в своей борьбе за свержение правительства или изгнание иностранных оккупантов. Однако все их частные успехи вовсе не определяют итоговой победы.

Успешная антипартизанская деятельность требует искусного сочетания военной и политической стратегии. Четкое определение этого сочетания представляет собой в высшей степени сложную задачу. Как партизаны, так и их противники борются за поддержку мирного населения. Классическая

формулировка Мао Цзе-дуна, заостряющая внимание на исключительной важности этого соревнования, гласит, что движение сопротивления подобно рыбе, способной существовать лишь в море народной поддержки. Точно так же базовое определение антипартизанских действий описывает данную борьбу как «битву за сердца и умы».

История показывает, что повстанцы добиваются триумфа лишь в том случае, когда создают, сохраняют и постоянно расширяют сеть поддержки среди основной массы народа. Для антипартизанских сил победа также состоит в завоевании симпатий гражданского населения, обеспечивающих его поддержку. Такая поддержка обеспечивает своевременное получение информации, позволяющей властям выделить повстанцев из основной массы населения. В наиболее упрощенном виде можно сказать, что победа правительственных войск над партизанами невозможна, пока те успешно скрываются – за исключением некоторых исторических прецедентов, в которых эта победа оказывалась всего лишь болезненно трудна.

Осознавая важность поддержки мирным населением как решающего условия для достижения окончательной победы, повстанцы стремятся не допустить сотрудничества мирных граждан с правительством. В ход идет любая тактика запугивания, от угроз и вымогательства до похищений и убийств. Таким образом террор мятежников устраивает сторонников властей и принуждает к бездействию нейтрально настроенную массу населения.

Правительство, в свою очередь, не получит поддержки народа, пока не сможет обеспечить для него достаточной безопасности. Однако власти редко имеют достаточно военной силы, чтобы защитить каждое уязвимое место, размещая там своих солдат. Следовательно, они должны формировать местные силы самообороны в виде полиции или ополчения. Но пригодных для этого кандидатур просто не найдется, если люди поймут, что служба правительству подвергает чрезмерному риску их собственную жизнь и безопасность их семей.

Парадокс для антипартизанских сил состоит в следующем: они не могут получить поддержку населения, пока не обеспечат ему безопасность, и не способны обеспечить таковую без поддержки с его стороны. Этот парадокс приводит к необходимости действовать на два фронта: как с помощью внутренней политики правительства, которое повстанцы собираются свергнуть, так и методами внутренней политики правительства, осуществляющего антипартизанскую борьбу на *чужой* территории.

Обычно правительство, против которого выступают мятежники, слабо и находится в глубоком кризисе. Чтобы подорвать народную поддержку повстанцев, власть должна перенаправить на них гражданское недовольство и провести эффективные реформы. Однако, испытывая недостаток средств для проведения самостоятельной политики, такая власть обычно зависит от своих вооруженных сил, полицейского аппарата, правительственной бюрократии, а зачастую и бизнес-элиты. Реагируя на народное недовольство предложениями разделить власть с ранее ущемленными политическими силами, такое правительство рискует утратить поддержку своих основных покровителей. Реформы для такого режима смерти подобны, так как слабые правительства обречены обеспечивать симпатию к себе непрерывным подкупом существующих сторонников. Эти подачки часто осуществляются в виде официально дозволенного использования беспорядков как повода для коррупции. Реформы же требуют последовательного и действенного устранения коррупции. Изменения в общественном, политическом и экономическом положении всегда вызывают сопротивление, большая часть которого основывается на неразрешимости некоторых задач для нации, пребывающей в разгаре мятежа.

Тем временем правительство, осуществляющее антипартизанскую борьбу, пытаясь поддержать местную власть, подвергающуюся атакам повстанцев, получает свою долю политической напряженности, выливающейся во внутренние

разногласия. Народ спрашивает своих вождей, открыто при демократии и подспудно в иных случаях — кому нужны жертвы на чужой земле? От того, как правительство ответит на этот вопрос, зависит, насколько охотно его солдаты продолжат сражаться.

Настоящая работа посвящена четырем примерам антипартизанской борьбы. Два из них, относящихся к действиям Соединенных Штатов на Филиппинах и Великобритании в Малайе, показывают, как регулярные силы могут победить повстанцев. Два других примера, посвященных действиям Франции в Алжире и США во Вьетнаме, демонстрируют победы партизанских движений.

В 1898 году Соединенные Штаты объявили войну Испании. В результате этой в полном смысле слова «маленькой победоносной войны» Филиппины перешли под американское управление по праву победителя. Однако когда президент Мак-Кинли решил сохранить американский контроль над островами на неопределенное время, филиппинские националисты подняли мятеж.

Мак-Кинли имел крайне слабое представление о стране, в которую послал войска Соединенных Штатов. Его администрация и военные советники серьезно недооценивали численность войск, требующихся для достижения цели. Впоследствии они также недооценили масштабы сопротивления филиппинцев американской оккупации. В борьбе с этим сопротивлением администрация одновременно пыталась навязать народу марионеточное правительство и подавить мятеж. Вначале политика Соединенных Штатов сводилась к различным социальным и экономическим мерам, должествующим склонить потенциальных повстанцев сложить оружие и предпочесть спокойную жизнь под управлением проамериканских властей. Когда эта политика провалилась, Соединенные Штаты перешли к более жестким мерам.

Спустя некоторое время генералы объявили войну практически выигранной, сменив это отношение на противоположное

только после нового всплеска напряженности. Тем временем набирающий силу хор американских интеллектуалов, включающий Сэмюэля Клеменса, более известного как Марк Твен, Уильяма Джеймса, Сэмюэля Гомперса и Эндрю Карнеги, сформировал антивоенное движение. По прошествии времени, наполненного неэффективными боевыми действиями и сообщениями о военных преступлениях, таких, как террор против мирного населения и вымогательство взяток под пытками, общественное мнение Соединенных Штатов стало все сильнее выступать против этой войны. «Нью-Йорк Таймс» писала:

«Американский народ определенно устал от войны на Филиппинах. Администрация должна знать, что ее противники не будут ослаблены, а сторонники усилены ежедневными сообщениями обо всех этих затратах и потерях. Методичное уничтожение мятежников в надежде на терпеливое и постепенное умиротворение нельзя назвать гуманной или разумной политикой».²

Тем не менее, сражаясь далеко от дома, на чужбине, против повстанцев, питаемых националистическими убеждениями и ненавистью к иностранцам, Америка победила.

В 1948 году Великобритания столкнулась с коммунистическим сопротивлением в Малайе. В своем стремлении изгнать англичан повстанцы опирались на террор и запугивание мирного населения. Лондонские страховые фирмы оказались не в состоянии покрыть нанесенные гражданской войной убытки британских предприятий, размещенных на Малайском архипелаге. Соответственно, британские власти объявили мятеж кризисом, а не восстанием или войной, и в результате увязли в антипартизанской борьбе. Как и в случае с действиями Соединенных Штатов на Филиппинах, первоначальная реакция Великобритании оказалась вялой и не достигающей цели. Тем не менее, как и Соединенные Штаты, Великобритания справилась с задачей восстановления

порядка и разгромила повстанцев. Эта победа известна как выдающийся пример успешной антипартизанской кампании. Британцы были скованы необходимостью действовать в рамках законности — хорошо понимая, что успех борьбы с мятежом зависит от честности и работоспособности гражданских властей. Помимо всего прочего, они правильно оценили важнейшую роль приобретения верности и поддержки основной массы народа.

В 1954 году война в Алжире ввергла Францию в борьбу с исламскими националистами, объединенными во Фронт Национального Освобождения (ФНО). Целью ФНО было восстановление независимого алжирского государства при поддержке демократического движения в своеобразном исламском исполнении. Чтобы достигнуть своих целей, ФНО развязал вооруженную борьбу против французских колонизаторов.

Большинство политиков метрополии независимо от их позиций пребывало в уверенности, что Алжир был и остается неотъемлемой частью Франции. Правительство направило в Африку вооруженные силы для того, чтобы удержать ископные владения. После многих проб и ошибок французские войска выработали приносящую успех стратегию. Сочетание создания сети укрепленных блок-постов и организации переселения племен решительно сместило баланс военных успехов в сторону колониальной администрации. Французский главнокомандующий в Алжире заявлял: «Военная составляющая мятежа загнана вглубь». В итоге высшие чины командования продолжали верить, что кровь и потери армии способны принести победу. Эта уверенность усугубила ощущение предательства, когда Шарль де Голль пришел к соглашению, вынуждавшему Францию покинуть Алжир. Продолжение успешной войны оказалось невозможным, потому что вело к невозполнимым потерям как на международной арене, так и во внутренней политике.

Американские сухопутные войска, введенные в 1965 году во Вьетнам, встретили сопротивление коммунистических

партизан, опирающихся на национально-освободительное движение. Коммунисты понимали местные нужды и ситуацию настолько же хорошо, насколько их не могло осознать правительство Южного Вьетнама. Слабое, аморфное и продажное, равнодушное к собственному народу, оно было не способно выполнять простейшие управленческие задачи. Американский главнокомандующий, генерал Уильям Чейлдс Уэстморленд, характеризовал всю тяжесть ситуации так: «Вьетнам заставляет одновременно решать две тесно переплетенных задачи: формирование государства и борьбу с непримиримым, хорошо организованным противником»³. Также он с сожалением добавил, что если бы Южный Вьетнам можно было изолировать от Северного, ситуация упростилась бы — по вместо этого «мы вынуждены иметь дело с двумя частями одного целого».

Как и в случае с Филиппинами, Малайией и Алжиром, во Вьетнаме метод проб и ошибок мог привести антипартизанскую борьбу к конечной победе, но было уже слишком поздно. Американский народ потребовал прекратить войну, даже если это означало отказ от все еще возможной победы. Незирая на все жертвы и героизм, триумф во Вьетнаме оказался за пределами возможностей США.

Уроки Вьетнама и достоинства различных подходов к ведению антипартизанских действий в различных ситуациях продолжают вызывать ярые споры среди всех тех, кто верит, что исторический опыт способен указать армии путь в будущих конфликтах. В то же время первое десятилетие XXI века свидетельствует, что активные антипартизанские действия продолжают на всех населенных континентах, за исключением Австралии и Северной Америки. Битва разгорается в регионе, называемом американскими военными теоретиками «зоной нестабильности» — вдоль дуги, тянущейся от северо-западной Африки, рассекая Ближний Восток и далее через Центральную Азию вплоть до мусульманских окраин Индонезии и Филиппин.

Сегодня американские специалисты, осуществляющие всемирную войну с терроризмом — постепенно приобретающую известность как «долгая война» (Long War) — описывают эти боевые действия как асимметричный конфликт. Совершеннейший парадокс состоит в том, что очевидно превосходящие военные силы сталкиваются с намного более слабым врагом, будучи ничем не ограничены в возможностях, но при этом оставаясь жестко скованными в целях.

В сравнении с превосходящим противником повстанцы обладают куда более скромными возможностями и слабым вооружением, при этом оставаясь безразличными к потерям в живой силе — чего более сильная сторона не может себе позволить. Еще важнее то, что партизаны осознают, что именно нежелание врага нести потери в живой силе делает его неуверенным и сковывает его инициативу. Повстанцы вовсе не обязаны победить силой: им достаточно пережить своего врага.

Битва идет одновременно на многих фронтах, среди которых ни в коем случае не следует недооценивать информационную войну. На Филиппинах повстанцы строили свою стратегию, пытаясь влиять на президентские выборы в Соединенных Штатах. Слабость тогдашней связи и деятельность американских военных цензоров помогли расстроить эту стратегию. Когда коммунистические партизаны во Вьетнаме прибегли к такому же образу действий в шестидесятых годах, развитие средств связи уже позволило им широко распространять свою проаганду. Сегодня всемирная информационная сеть предоставляет повстанцам куда более мощный инструмент для влияния на умы. В подземных убежищах близ пакистанской границы или на базах, затерянных в колумбийских джунглях, вожди повстанцев умело и охотно используют эту новую возможность.

Дэвид Килкален, австралийский специалист, чьи рекомендации повлияли на генерала Дэвида Петроса более прочих, отмечал, что современные антипартизанские действия «основываются на информационной войне. Враг понимает

это вполне, а мы — явно недостаточно»⁴. Настоящая книга пытается внести свой вклад в эту борьбу. Автор вполне понимает, что любой исторический пример несет выводы, часть которых применима исключительно в соответствующих ему месте и времени. Но читатель еще увидит, насколько общие тенденции проявляются на столь разных примерах. Один неизбежный вывод позволительно привести прямо сейчас: антипартизанские действия — дело долгов. Автор предоставит читателю историческое обоснование, на основе которого можно оценить ход и перспективы этих действий.

ЧАСТЬ ПЕРВАЯ

ВОССТАНИЕ НА ФИЛИППИНАХ

Глава первая

ПОБЕДА АМЕРИКИ ПРИВОДИТ

К ПАРТИЗАНСКОЙ ВОЙНЕ

В итоге основной и серьезнейшей целью военной администрации должно быть завоевание доверия, уважения и привязанности населения Филиппин... чтобы доказать, что единственной целью Соединенных Штатов является ненасильственная ассимиляция.

*Президент Уильям Мак-Кинли,
21 декабря 1898 года¹*

Американский вызов

Соединенные Штаты вступили в войну, и теперь, утром 13 августа 1898 года, американцы наконец были готовы испытать свою удачу. Ветераны в их рядах по достоинству оценивали испанские линии окопов и блокады, защищавшие Манилу. Опыт войны между Севером и Югом

подсказывал, что пехота, зарывшаяся по уши в землю и укрываясь за бревенчатыми брустверами, способна удерживать свои позиции даже при атаках пятикратно превосходящего противника. На этом же поле боя с обеих сторон присутствовали приблизительно равные силы, исчислявшиеся примерно 13 тысячами человек. К тому же штурмующие должны были предпринять лобовую атаку по узкой полосе земли, зажатой между Манильским заливом и непроходимыми болотами.

Американцы ожидали некоторой поддержки со стороны разношерстных отрядов своих союзников — филиппинских революционеров под предводительством 29-летнего Эмилио Агиньальдо. Но на самом деле американское командование не собиралось допустить участия филиппинцев в штурме. Когда американцы 29 июля заявили, что нуждаются в позиции для размещения артиллерийской батареи, повстанцы крайне неохотно оставили траншеи, лежащие напротив испанских укреплений. С этого момента уже солдаты Соединенных Штатов вынуждены были терпеть все прелести окопного быта под испепеляющим тропическим солнцем — или как сейчас, утром 13 августа, под проливным дождем. Их обувь и униформа быстро приходили в негодность, а испанские снайперы отстреливали каждого, кто по неосторожности показывался им на глаза.

Наконец, после всех тягот и испытаний, обремененные нежеланными союзниками и ведомые готовыми отдать приказ на штурм командирами, американцы приготовились покинуть окопы и вступить в схватку с врагом.

В 9 часов 35 минут утра крейсера и канонерки адмирала Джорджа Дьюна открыли огонь по форту Сан-Антонио Абад, береговому укреплению испанцев. Полевые орудия калибром 3,2 дюйма*, находившиеся на вооружении добровольцев

* То есть 81,3 мм — старый американский калибр, впоследствии не использовавшийся. (Прим. ред.)

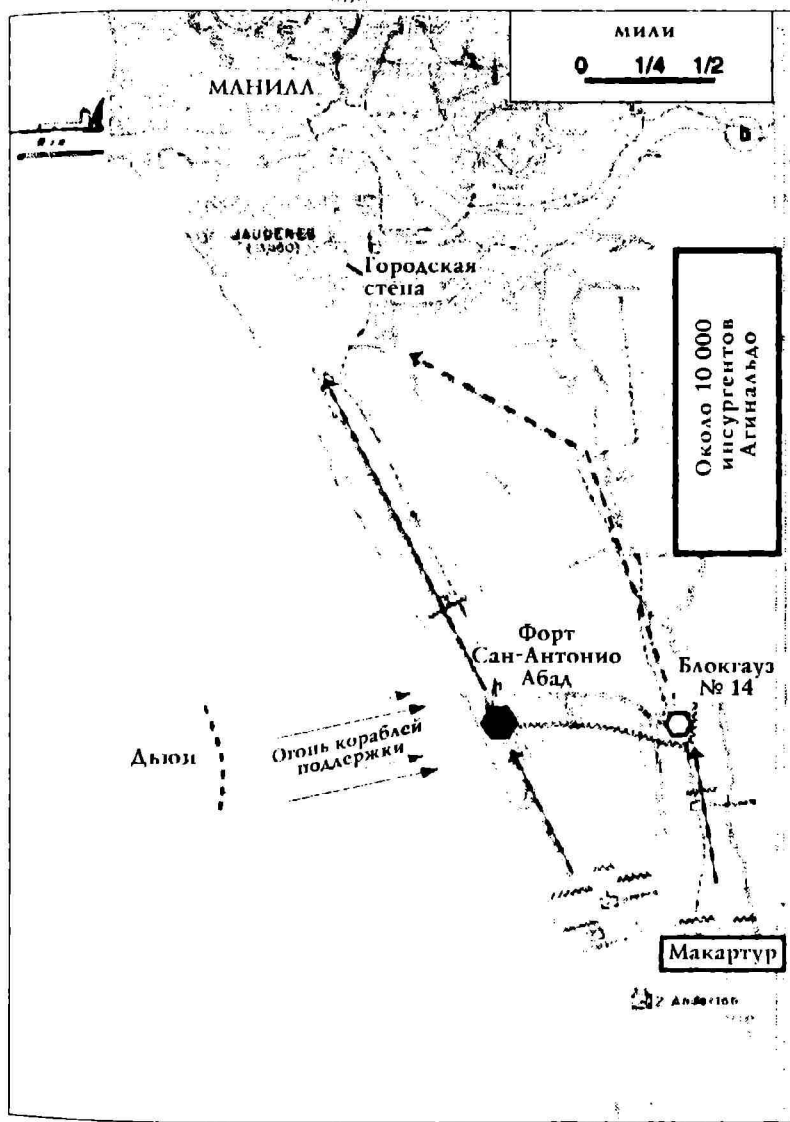

Капитуляция Манилы 13 августа 1898 года

штата Юта, присоединились к обстрелу. Пятьдесят минут американские снаряды разносили испанскую оборону. Затем орудия стихли, солдаты выбрались из траншей, ненадолго продвинулись и залегли.

Это не была атака в стиле боев в Вирджинии 1864 года, когда плотный строй пехоты волна за волной бросали на брустверы вражеских укреплений. Нет, это был тщательно организованный, методичный штурм под прикрытием подавляющей противника огневой мощи. Как только солдаты залегли, флот опять ненадолго возобновил обстрел, после которого американцы по пляжу придвинулись к испанским позициям на сто ярдов, чтобы залечь вновь. Когда снаряд 8-дюймового морского орудия разрушил заднюю стену форта Сан-Антонио Абад, испанский гарнизон обратился в бегство.

Пока одна американская бригада преследовала испанцев в пригородах Манилы, другая под командованием Артура Макартура, ветерана войны Севера и Юга, наступала в направлении блокауза № 14, преграждавшего дорогу в столицу. Здесь произошла ожесточенная перестрелка, стоившая американцам 5 убитых и 38 раненых. Солдаты Макартура захватили блокауз и продвинулись по дороге вилотную к старой городской стене, защищавшей Манилу. Взглядываясь сквозь тропический ливень, они с удивлением увидели над этой стеной белые флаги. После стоившего немалых жертв сопротивления испанцы сдались.

Захватив испанскую столицу Филиппин, Соединенные Штаты обратились к куда более важному для них вопросу: как не допустить взбудораженных революционеров Агinaldo в Манилу.

Летом 1898 года высадка американских солдат в порту Кавите, расположенном в Манильском заливе, ознаменовала собой начало военного присутствия Соединенных Штатов в Азии. Итог этой кампании обескураживал: вызвавшись изгнать испанцев, американцы обнаружили, что вынуждены

утвердить контроль над Филиппинами, архипелагом, насчитывающим более семи тысяч островов, разбросанных цепью на протяжении тысячи миль. Уроженцы Западных штатов, составлявшие большинство в сформированных по добровольному принципу полках, могли сравнить эту территорию с расстоянием от Сэнгала до Лос-Анджелеса. Но еще поразительнее были природные условия, превращавшие почти каждый остров в естественный укрепленный район. От гористых внутренних областей до заболоченных побережий и от непроходимых джунглей до столь же труднопреодолимой саванны только ухабистые тропы соединяли заброшенные в глуши деревни. Везде можно было ожидать засады — но много хуже оказалось господство жары, сырости и ужасающих тропических болезней.

Филиппинские острова населяло семь миллионов человек, образ жизни которых представлялся загадкой для американских солдат. Немногие из них говорили по-испански, и никто не мог объясниться ни на одном из примерно семидесяти диалектов, используемых большинством филиппинцев. Повстанцы всегда могли легко раствориться среди местного населения или скрыться в служивших почти идеальным убежищем глубинных районах островов, где они чувствовали себя как рыба в воде. И американцы понимали это.

Филиппины: историческая справка

В 1521 году Фернан Магеллан в поисках пути к Островам Пряностей проник в неисследованный район Южных морей, обнаружив там цепь островов, названных им в честь короля Филиппа Второго, известного строительством Непобедимой Армады. Это открытие: оказалось его последним. Аборигены острова Себу убили великого путешественника, предоставив его спутникам завершить без него первое в истории кругосветное плавание. Испанцы вернулись на Себу

только в 1565 году, чтобы начать период колониального правления, длившийся до 1898 года.

Во время великой борьбы европейских держав за колонии Филиппины оставались в тени. Несмотря на это, влияние колонизаторов на архипелаге нельзя недооценивать. Испания впервые в истории островов объединила филиппинцев в один народ и ввела здесь католичество. До сих пор Филиппины остаются единственной христианской страной в Восточной Азии. Обращение островитян в христианство послужило предлогом для колониальной эксплуатации. Крупным церковным орденам иезуитов, францисканцев и доминиканцев, принадлежали обширные поместья, где множество крестьян без отдыха выращивали рис, сахарный тростник и пеньку на пользу церкви. Впрочем, испанское стремление совершенствовать жизнь аборигенов не простиралось до развития самостоятельной экономики или введения самоуправления, что и заронило зерна грядущего мятежа.

Сравнительно немногие испанцы прибывали на острова и селились на них без участия церковных орденов. Поэтому для управления экономикой архипелага колониальные власти вынуждены были доверять невысокие посты в администрации чиновникам из числа аборигенов. Спустя некоторое время местная элита получила по сравнению с прочим населением некоторое преимущество в торговле и ремеслах, заняв главенствующее общественное положение среди филиппинцев. Однако испанцы не собирались допускать эту элиту к подобному главенству в церковных, управленческих и силовых структурах. Поэтому к концу XIX века самые культурные и образованные филиппинцы, называемые «*иллюстрадос*», что означает «просвещенные», не желали далее мириться с навязанной им второсортностью. Растущее негодование части иллюстрадос привело к организации тайного общества Катипунан, или Патриотической Лиги, целью которого было изгнание испанцев и получение Филиппинами независимости.

Именно общество Катипунан разожгло основное восстание 1896 года в населенных народностью тагалога провинциях наиболее населенного острова Лусон. Мятежники быстро захватили территорию южнее Манилы, но затем соперничество между фракциями раскололо верхушку Лиги, приведя к тому, что первый лидер движения был казнен и его заменил Эмилио Агинальдо. Раздоры среди восставших позволили испанцам оправиться и нанести ответный удар. По прошествии года борьбы Агинальдо и несколько других видных вождей мятежа поняли, что восстание представляет собой опасное и трудное дело, и предпочли сдаться испанцам. Агинальдо отправился в краткое изгнание, заняв уютные апартаменты в Гонконге.

Начало военных действий

Гибель броненосца «Мэн» на гавайском рейде в апреле 1898 года дала Соединенным Штатам повод объявить войну Испании. На Тихом океане во главе нацеленной на испанские владения Азиатской эскадры стоял адмирал Джордж Дьюи, прославившийся своеобразной командой «Открывайте огонь по готовности, Гридли!» 1 мая 1898 года Дьюи и его флот уничтожили в Манильском заливе превосходящий по численности флот испанцев. Не обладая достаточным количеством сухопутных войск для высадки на Филиппинах, адмирал ограничил свои последующие усилия морской блокадой Манилы. Пытаясь избежать утраты инициативы в ожидании прибытия американских войск, два месяца спустя Дьюи принял роковое решение вернуть Агинальдо из ссылки.

Мнения относительно того, что в действительности было сказано во время встречи Агинальдо и Дьюи, остаются противоречивыми. Агинальдо утверждал, что американский консул от имени Соединенных Штатов дал обещание признать независимость Филиппин и что Дьюи подтвердил это обещание.

В свою очередь адмирал заявил, что говорил иное. Он всего лишь собирался использовать филиппинских партизан, чтобы приковать испанцев к Маниле до прибытия американского экспедиционного корпуса, предназначенного для захвата столицы. В этих целях Дьюн передал Агинальдо сотню винтовок, а консул Соединенных Штатов в Гонконге выделил еще две тысячи штук.

В стране, где современное стрелковое оружие представляло собой редкость, этот подарок помог Агинальдо восстановить свое положение предводителя филиппинского движения за независимость. Однако спустя несколько недель между филиппинскими повстанцами и американцами возникли трения. Агинальдо понял, что администрация Мак-Кинли стремится изгнать испанцев лишь для того, чтобы занять их место и получить Филиппины в качестве военной добычи. Сам он стремился предотвратить эти попытки, создав на периферии правительство и объявив себя президентом независимой Филиппинской республики. Агинальдо принял руководство восставшими и направил их силы на то, чтобы занять как можно больше территории и придать вес претензиям на выражение воли филиппинского народа.

Вначале среди предводителей восстания преобладали илюстрадо, происходившие из народности тагалого. Эти уроженцы центральной и южной частей острова Лусон отличались от прочих обитателей Филиппин лишь языком, на котором разговаривали. Тагалого не пытались опираться на народную поддержку, собираясь забрать себе власть, отнятую у испанцев. Для крестьян это означало продолжение правления местной элиты. В отдельных местах, особенно в центральных областях Лусона и провинциях южнее Манилы, народ с энтузиазмом поддержал мятеж. За пределами этих некогда тагалогских земель крестьяне прохладно относились к революционному правительству Агинальдо. Однако, по наблюдению современных американских историков, *«естественно предположить, что народ станет помогать скорее людям одной с ним крови, говорящим на том же языке»*

*и имеющим те же цели, чем иностранцам, в благие намерения которых он не может верить».*² Несмотря на отсутствие военного образования и опыта, Агинальдо взял на себя командование армией восставших, и к концу июня 1898 года мятежники захватили большую часть Лусона, за исключением Манилы. В этот момент Агинальдо верил, что Соединенные Штаты признают его правительство. Он ошибался...

14 августа 1898 года испанцы официально сдались американским войскам. Вчерашняя битва за Манилу оказалась не более чем мистификацией, разыгранной по договоренности между Соединенными Штатами и Испанией. В этом спектакле для испанцев оказать сопротивление было делом чести, хотя семнадцать убитых и сто пять раненых американцев оказались вполне реальными. Так называемая Первая битва за Манилу стала необычной в нескольких отношениях. Формально враждующие Испания и Соединенные Штаты имели одну общую цель — оградить столицу от повстанцев Агинальдо. Официальные враги завершили битву почти не вступая в вооруженную борьбу. Поспешные переговоры позволили оставить мятежников на окраинах Манилы, пока американцы занимали город.

Возможно, наиболее неприятным сюрпризом в итоге битвы оказался кризис в отношениях между армией и флотом Соединенных Штатов. Дьюи заявил военным корреспондентам, что он сделал все для практически бескровной передачи власти над городом, и неизбежными потерями сухопутные войска обязаны лишь собственному тщеславию. Командующий штурмовавшими войсками генерал в ответ опубликовал отчет, где утверждал, что армия взяла Манилу без какой-либо помощи со стороны флота.

Укрывшись в безопасности за стенами Старой Манилы, американцы выпустили воззвание, гласившее, что Соединенные Штаты не собираются вести войну с народом Филиппин. К исходу года президент Уильям Мак-Кинли подчеркнул этот момент, заявив, что американская политика основана на стремлении к несчастливой ассимиляции,

отечески направляющей младшего партнера на путь просвещения и порядка. Конечно, для достижения этой благой цели необходимо было полностью оккупировать острова.

Не осознавая трудности этой задачи, Мак-Кинли втянул армию Соединенных Штатов в насильственное установление законности на всей территории островов. В то же время он отдал приказ защищать жизнь, имущество и гражданские права филиппинцев. Таким образом Мак-Кинли поставил перед армией двойственную задачу, равно затрагивающую как военные, так и гражданские аспекты. Президент был убежден, что филиппинцы, поняв чистоту американских намерений, не окажут сопротивления оккупации островов. Как и Агипальдо несколько ранее, он ошибался...

В течение полугода после капитуляции испанцев положение оставалось напряженным. Около 14 тысяч солдат Соединенных Штатов охраняли окрестности Манилы, спешно превращая город в витрину, демонстрирующую преимущества мирной ассимиляции. В это время силы повстанцев, переименованные в Армию Освобождения, численностью примерно 30 тысяч человек, неплотным кольцом окружали столицу. Агипальдо, чувствующий себя преданным американским руководством, готовился к войне. Со своими *инсурректос*, как называли их американцы, он не намеревался допустить смеху одного колонизатора другим. Агипальдо предупредил, что его правительство готово к борьбе, если Соединенные Штаты попытаются овладеть территориями, подконтрольными повстанцам. Находясь во власти заблуждений Мак-Кинли относительно того, что недовольство филиппинцев лишь временное, командующий американскими войсками генерал Илвелл Отис избегал провоцировать повстанцев. Неизбежным итогом этой политики стало вооруженное столкновение вечером 4 февраля 1899 года, переросшее в полноценные боевые действия.

На следующий день президент Агипальдо выпустил воззвание к филиппинскому народу, объявляющее о начале войны. Он объяснял, что пытался избежать конфликта, но «все

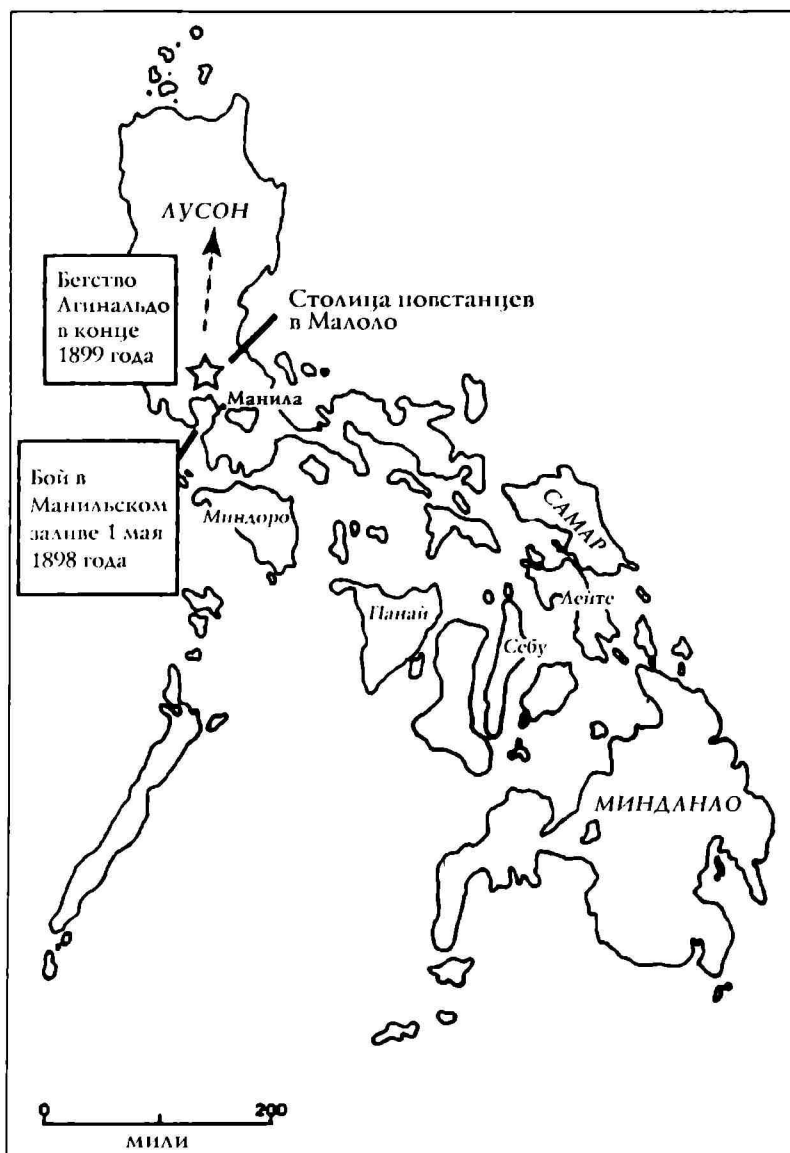

Война на Филиппинах в 1898 - 1899 годах

мои попытки были бессильны перед безмерной надменностью правительства Соединенных Штатов... которое воспринимало меня, как мятежника, когда я отстаивал высшие интересы моей страны».³

На краю победы

Американо-филиппинская война имела два четко выраженных этапа. На первом из них, продолжавшемся с февраля по ноябрь 1899 года, солдаты Агвинальдо действовали как регулярная армия и сходились с американцами в открытом противоборстве. При полном отсутствии какой бы то ни было определенной стратегии — революционная среда никогда не породила стратегов высокого класса, и Агвинальдо подтвердил это, с головой потопув в военном деле — попытки филиппинцев оставались сосредоточены на обороне занятой территории. Этим попыткам явно не хватало фантазии, поскольку все они сводились к размещению частей повстанцев между американскими войсками и их целями.

Понятно, что в традиционных военных действиях американская армия легко добивалась успеха. Достаточно было обнаружить противника и завязать ему бой, чтобы превосходящая огневая мощь сделала свое дело. Перевес был настолько очевидным, что генерал Отис заявил, будто может с тремя тысячами солдат пройти Филиппины из конца в конец, и вся повстанческая армия не в силах будет этому воспротивиться.

Традиционная военная наука утверждает, что когда одна из воюющих сторон не в состоянии сопротивляться свободному передвижению другой по своей территории, война может считаться практически проигранной. Действительно, к осени 1899 года уже казалось, что военное давление в сочетании с политикой пенапальственной ассимиляции привело к убедительным результатам, а Отис в ожидании удобного

для боевых действий сухого сезона на Лусоне уже готовился к последнему победоносному наступлению.

Однако, погрязнув в мелочах, тяжкий труд Отиса затягивался до бесконечности. По меткому наблюдению журналиста, описывавшего действия генерала, тот «находился в пинне, пользуясь микроскопом, в то время, как вернее было бы подняться на вершину, вооружившись подзорной трубой».⁴ Макартур был более беспощаден к коллеге, уподобляя Отиса «опрокинутому паровозу, бешено вращающему колесами впустую».⁵ К несчастью, та небольшая часть филиппинской элиты, что обитала в Маниле, убеждала генерала в том, что он сам жаждал слышать — а именно в том, что большинство достойных филиппинцев жаждет американского владычества. Это заблуждение лишь усиливалось инстинктивным стремлением Отиса к излишней осторожности, выразившейся в желании выиграть войну, не расходуя ресурсы попусту.

Его план захватить столицу повстанцев на севере Лусона и уничтожить руководимую Агинальдо Армию Освобождения был сродни игре на понижение. Одна часть американских войск выполняла роль загонщиков, вынуждая филиппинцев идти под огонь заградительных отрядов, поджидавших их как бегущую дичь. В силу необыкновенных условий — необычайно обильные дожди затопили окрестности, снизив скорость продвижения колонны до шестнадцати миль за одиннадцать дней — силы Соединенных Штатов разбили армию повстанцев, с легкостью захватив их базы снабжения и командные пункты. Словно подтверждая слова манильской знати, народ в освобожденных деревнях встречал солдат с явным облегчением, размахивая белыми флагами и крича «Вива Американос!»

Американский офицер Джеймс Франклин Белл докладывал, что сопротивление продолжают лишь «мелкие отряды... чаще собранными из осколков и обломков крушения мятежа».⁶ Отис телеграфировал в Вашингтон о победе и дал интервью «Леслизу Уикли», в котором заявил:

«Вы просите меня сказать, когда закончится война на Филиппинах, и определить, сколько людей и снаряжения необходимо, чтобы привести дело к успешному завершению. Это не представляется возможным, потому что война на Филиппинах уже окончена».⁷

Разумеется, события того времени произвели неизгладимое впечатление на 18-летнего Джорджа Кэтлетта Маршалла.* Добровольцы роты «С» 10-го Пенсильванского полка возвратились в его родной город в августе 1899 года. Маршалл вспоминает: *«Когда поезд прибыл в Юнионтаун из Питтсбурга, где их полк принимал президент, каждый гудок гудел и каждый церковный колокол звонил непрерывно пять минут в безумии всеобщего чествования»*. Состоявшийся позже парад *«...был демонстрацией величайшей гордости небольшого американского городка за свою молодежь и ее достижение, вызывавшим неподдельный энтузиазм»*.⁸

Победа над основными силами мятежников чрезвычайно обрадовала администрацию Мак-Кинли. Теперь ненасильственная ассимиляция могла проводиться без не одобряемых обществом военных действий. Президент объявил Конгрессу:

«Нельзя жалеть сил на восстановление множества уголков страны, опустошенных войной и долгими годами безвластия. Мы не должны откладывать нашу помощь до конца конфликта. Раз начав, мы будем, не останавливаясь, продолжать строить школы и церкви, вводить в действие суды, развивать промышленность, торговлю и сельское хозяйство. Таким образом филиппинский народ сможет ясно увидеть, что в американском присутствии нет корыстных целей, и оно направлено лишь на обеспечение свободы и благосостояния Филиппин».⁹

* Впоследствии ставшего автором небезызвестного «Плана Маршалла». (Прим. перев.).

Фактически Отис и его штаб были полностью дезориентированы в ситуации. Они не понимали, что видимость разгрома повстанческой армии в действительности была следствием решения Агинальдо отказаться от традиционных боевых действий. Вместо этого легкость, с которой американская армия добилась своих целей по всей территории Филиппин, принесла обманчивое чувство безопасности, затмевающее тот факт, что оккупация и умиротворение — то есть процесс установления и поддержания мира — вовсе не одно и то же.

Весной 1900 года по южному Лусону совершил путешествие корреспондент «Нью-Йорк Геральд». Увиденное им «сдва ли соответствовало оптимистическим докладам», исходящим из манильских штабов: *«Повсюду продолжается борьба — это повсеместная, почти всеобщая ненависть к американцам»*.¹⁰ События показали, что для победы над мятежом требуется намного больше солдат, чем для того, чтобы рассеять регулярную армию повстанцев. К моменту завершения конфликта на Филиппинах присутствовало уже две трети армии, которой Соединенные Штаты обладали на тот момент...

Образ действий повстанцев

Наступление Отиса завершилось болезненным для руководства мятежников подтверждением их неспособности открыто противостоять американцам. Поэтому 19 ноября 1899 года Агинальдо решил, что отныне повстанцы должны перейти к партизанской войне. Один из руководителей мятежа в приказе своим войскам определил стратегию этой войны, как необходимость «беспокоить врага повсюду одновременно», не забывая о том, что *«наша цель — не победить противника, что трудно достигимо ввиду имеющегося превосходства в числе и вооружении, а вынудить его нести непрерывные потери, которые подорвут его боевой дух и заставят*

*признать наши права».*¹¹ Другими словами, повстанцы желали использовать традиционное преимущество партизанской тактики — способность вести продолжительные военные действия, пока враг не устанет и не отступит.

Агиньальдо укрылся в горах северного Лусона на базе, местоположение которой было неизвестно даже его ближайшим соратникам. Разделив Филиппины на партизанские округа, он доверил руководство каждым повстанческому генералу, а каждый сектор округа — полковнику или майору. Агиньальдо пытался управлять боевыми действиями посредством системы курьеров, передающих кодированные сообщения, но этот вариант оказался медленным и ненадежным. Не имея под собой эффективной системы управления и обратной связи, командующие округов вынуждены были действовать, как самостоятельные полководцы, командуя сразу двумя типами партизан. Первым из них были бывшие солдаты Армии Освобождения, теперь ставшие военной элитой революционного движения и постоянно находящиеся на нелегальном положении, а вторым — ополчение, расхаживавшее по домам после каждого боя. По мысли Агиньальдо, регулярные силы должны были действовать малыми отрядами от тридцати до пятидесяти человек, но на деле обеспечить поддержание их численности не удавалось, и зачастую приходилось оперировать более мелкими группами.

Морская блокада, осуществляемая флотом Соединенных Штатов, крайне затрудняла снабжение повстанцев. Недостаток вооружения ощущался крайне остро, а то оружие, которым уже располагали партизаны, было устаревшим и находилось в плохом состоянии. Самодельные патроны с гильзами из медно-оловянного сплава снаряжались черным порохом и спичечными головками. Как результат можно привести в пример тишечную перестрелку, в которой двадцать пять вооруженных винтовками мятежников открыли огонь в упор по группе американских солдат, сидящих в каноэ местного производства. Они сумели ранить лишь двоих — американский офицер, бывший свидетелем этого, полагал, что 60 % патро-

пов у повстанцев дали осечку! Хотя мятежники обычно стреляли из засады, пользуясь оружием, установленным на сошки, их огонь оставался исключительно неэффективным. Недостаточная меткость объяснялась не только отсутствием боеприпасов для обучения стрельбе, но и неумением обращаться с прицельными устройствами винтовок.

Командиры повстанцев были осведомлены о недостатках своего вооружения. Один полковник советовал подчиненным вооружать своих людей пиками и штыками, а также использовать луки и стрелы. Другой оправдывался перед вышестоящим руководством, докладывая, что для атаки уязвимой позиции американцев ему было необходимо хотя бы по десять патронов на винтовку. При атаке партизаны осторожно выбирали момент для нападения, обстреливая либо вражеский лагерь, либо движущийся обоз из засады и отступая после нескольких выстрелов. В обороне они редко пытались удержать свои позиции, обычно рассеиваясь, переодеваясь в гражданское и смешиваясь с местным населением.

Ополченцы, часто называемые «*сандахатан*» или «*болонган*» (вторым наименованием они были обязаны своим мачете) выполняли различные обязанности. Снабжая отряды деньгами, пищей, обеспечивая разведку и всестороннюю поддержку, они также укрывали самих партизан, прятали их оружие и поставляли людей для восполнения потерь. Кроме того, ополченцы служили проводниками воли правительства мятежников в городах, деревнях и поселках. Мирная составляющая революционного движения была столь же важна, как и две боевых. Гражданская администрация действовала подобно теневому правительству, гарантируя, что палог и пожертвования будут собраны и переправлены на секретные базы в глубине островов. В сущности, именно эта сеть тайных управленческих структур нечернела для повстанцев все возможности связи и поддержки.

С точки зрения мятежников решение рассредоточиться и начать партизанскую войну отдало судьбу восстания в руки парода. Отныне все зависело от готовности местного

населения поддерживать и снабжать повстанцев. Отлично понимая исключительную важность народной поддержки, вожди партизанского движения объявили, что священная обязанность каждого финлянца — быть верным делу революции. Национальные и религиозные чувства, истинный патриотизм и передающаяся из поколения в поколение привычка следовать за своими вождями, ныне составляющими руководство мятежа, подтолкнули многих крестьян принять эти обязательства.

Там, где повстанцы не могли добиться активной поддержки, они вполне довольствовались негласным одобрением, поскольку один-единственный доносчик мог выдать партизан американцам. Мятежники прилагали множество усилий, чтобы не допустить коллаборационизма. Когда призывы к патриотизму не срабатывали, повстанцы переходили к террору. Известный революционно настроенный журналист призывал к репрессиям, считая, что «показательная казнь предателей остережет население городов от недостойной продажности за золото завоевателей».¹² Один из приказов Агнальдо предписывал подчиненным выучить значение слова «дукутар» — тагалогского понятия, означающего «вырывать с корнем», а шире понимаемого как «безжалостно уничтожать».¹³ Впоследствии многочисленные приказы, исходящие со всех уровней повстанческого руководства, подтверждали допустимость любых мер запугивания для предотвращения сотрудничества населения с американцами: грабежи, избиения, разрушение домов за минимальную провинность; на долю тех, кто служил в созданной оккупантами администрации, оставались похищение, расстрел и обезглавливание. Однако при этом высшее командование мятежников никогда не призывало к массовому террору против американцев. Революционеры желали выглядеть цивилизованными людьми, обладающими законным правом на создание собственного правительства, и поэтому ограничивали репрессии своими соплеменниками.

С продолжением войны мирное население все чаще страдало — несмотря на то, что большинство крестьян не поддер-

живало ни партизан, ни оккупантов. Покуда одна из сторон не навлекала гнев народа непомерными поборами, грабежами, погромами или физическим насилием, местные жители просто продолжали свои повседневные занятия в надежде, что гроза пройдет стороной.

Политика привлечения

Решение Агинальдо перейти от традиционной войны к партизанской побудила руководство Соединенных Штатов принять новый образ действий. На протяжении весны и лета 1900 года Северный Лусон служил испытательной площадкой для стратегии антипартизанской борьбы, названной ее создателями «политикой привлечения». Здесь военные должны были подтвердить, что способны одновременно обеспечивать гражданское управление и бороться с повстанцами. Основным условием для этого было предполагаемое миролюбие и законопослушность населения северного Лусона, способного принять власть американцев. Это допущение, увы, не сопрягалось с действительностью. Терроризируемое повстанцами население городов и деревень поставляло оккупантам мало пригодной к использованию информации об их противнике. Соответственно, войска Соединенных Штатов пребывали в абсолютном неведении относительно сил, планов и передвижений мятежников. Помимо того, внешняя видимость спокойствия основывалась на положении в прибрежных городах, в то время как в гористых центральных районах острова властвовали повстанцы, мародеры и воинственные местные племена.

Пренебрегая реальными обстоятельствами, благонамеренные американские власти проводили на островах широкомасштабную программу по борьбе с оспой, используя местных врачей, которых они снабжали вакциной. Полагая, что беднота идет в повстанцы из-за нужды, армия Соединенных Штатов финансировала дорожные работы, предоставляя

желающим возможность получения законного дохода. Символическим средоточием американской благотворительности было открытие новых школ.

Участие армии в гражданском управлении означало, что среди чуждого окружения в отдаленной деревне главой местной администрации был младший лейтенант, а в более крупном городе — майор. Эти офицеры могли пользоваться лишь имевшимся у них опытом. Как и сторонники прогрессивных реформ в самих Штатах, они верили, что республиканское устройство ведет к освобождению и просвещению граждан. Исходя из этого, в борьбе с общественными недугами они действовали, стремясь предоставить людям лучшие экономические, политические и социальные возможности. Их труд оказался результативен — медицинские и ассенизационные команды брали под контроль распространение чумы, холеры и оспы, снижалась заболеваемость малярией. Новые системы водоснабжения и канализации также улучшали здоровье народа.

Однако все эти усилия никоим образом не снижали активности повстанцев. Становилось видно, что заявления Отиса о победе преждевременны. Как только сезон дождей на севере Луисины закончился, повстанцы начали новое наступление. В течение следующих трех месяцев они нанесли американцам вдвое больше потерь в живой силе, чем за все предшествующее время партизанской войны. Мятежники перерезали жизненно необходимые телеграфные линии быстрее, чем их можно было восстановить, они непрерывно нападали на плоты и барки, представлявшие основное средство снабжения оккупационных гарнизонов. Когда солдаты Соединенных Штатов пытались расчистить речные отмели, они сталкивались со значительным сопротивлением партизан.

В этот период проявилась наиболее неприятная составляющая тактики повстанцев — не допускать сотрудничества филиппинцев с созданной американцами гражданской администрацией. Этого оказалось достаточно, чтобы привести к смятению Сэмюэля Янга, бригадного генерала и командую-

щего военным районом. В своей записке на имя вышестоящего командования он докладывал о близости поражения.

Партизаны, вооруженные устаревшим оружием, не позволявшим им сражаться с оккупантами на равных, оказались вполне способны наводить ужас на безоружное мирное население. Более того, не требовавшая расхода драгоценных боеприпасов казнь, при которой предателя попросту зарубали мачете на деревенской площади, в пропагандистском смысле оказалась куда более эффективной и действенной. За 1900 год американцы зафиксировали триста пятьдесят подтвержденных убийств и четыреста сорок две попытки расправы. Не подлежит сомнению, что в действительности число казненных было много больше.

Способность повстанцев терроризировать всякого, кто намеревался сотрудничать с оккупантами, делала невозможным для Соединенных Штатов формирование местного правительства. Майор Мэтт Стил в числе многих иных командующих гарнизонами пытался обеспечить правильное и должное проведение местных выборов. В письме жене он откровенно сообщал, что «не ждет ни одного человека, явившегося голосовать», оттого, что «ценой за присягу Америке и пост в нашей администрации будет лезвие мачете в руке убийцы».¹⁴ Еще один прозорливый полковник пришел к пониманию того, что «лучшей помощью военных властей школам была бы гарантия надежного управления в городах и личной безопасности граждан».¹⁵

Обладая на Филиппинах армией в 60 тысяч человек, Соединенные Штаты непытавали недостаток живой силы для того, чтобы поддерживать закон и порядок в достаточном числе мест. Кроме того, части, находящиеся в гарнизонах или в походе, не могли получать достаточно разведывательных данных о противнике. Американцам не хватало проводников, чтобы находить тропы в густых сумрачных джунглях и скалистых горных кряжах, они не знали языка и не могли общаться с местным населением. Все единодушно признавали, что решить эти проблемы могло бы формирование вспомогательных сил

из филиппинцев. Нет сомнений в том, что стабильность колониальных империй, от Римской до Британской, покоилась на верности местных солдат — но выделить надежные кадры среди островитян представлялось оккупантам невозможным.

Глава вторая

КАРАТЕЛЬНЫЕ ОПЕРАЦИИ ПРОТИВ ПОВСТАНЦЕВ

Провал «политики привлечения»

Армия Соединенных Штатов, боровшаяся с партизанами на Флиппингах, состояла из кадровых, закаленных в боях частей пехоты и кавалерии. Ее дополняли полки Национальной гвардии и добровольцев, «парней девяносто восьмого года», ведомые офицерами, отличившимися в течение Испано-американской войны. Все недостатки их снаряжения и подготовки, выявленные в ходе боев на Кубе, были исправлены. Заметно было, что оба типа войск, как кадровых, так и добровольческих, теперь были равно обучены, и вследствие этого их бойцы стали отличными, умелыми солдатами. Несмотря на то, что многие из призванных на службу рядовых и унтер-офицеров получили боевое крещение лишь в 1898 году, они уже обладали одним из основных признаков американского солдата: готовность учиться методом проб и ошибок.

Старшие офицеры полкового уровня подбирались из числа ветеранов, сражавшихся кто в войнах с индейцами, кто в войне Севера и Юга,

а кто и во всех этих битвах прошлого. Опыт этих людей, готовых к суровым мерам, был переплавлен в форму руководства антипартизанскими действиями на Филиппинах. Ветераны Гражданской войны помнили поход Шермана к морю и разрушения, произведенные Шериданом в долине Шенандоа. Офицеры, дравшиеся с индейцами, привыкли обходиться малыми силами и действовать независимо, с высокой степенью личной инициативы и активности.

Для солдат и командиров столкновение с партизанами было делом случайным и печальным. За всю войну боевые действия велись лишь в сорока трех из семидесяти семи провинций Филиппин, да и во многих из этих районов американцы действовали вполсилы. На южной оконечности Лусона, в Аلبае, филиппинцы были куда более озабочены своей экспортной торговлей, чем революционными лозунгами. Недостаток их твердости в сопротивлении дал оккупантам время справиться с вражеской пропагандой. Вопреки всем наветам, американцы не убивали, не порабощали и не обращали насильно в протестантизм повстанцев-католиков. Напротив, они несли мир, восстановление хозяйства и предоставляли бойцам мятежников амнистию. Конечно, солдаты Соединенных Штатов частенько напивались допьяна — по местные жители им в этом не уступали и относились к такому поведению сочувственно. Аلبай оказался одним из многих мест, где американцы сумели показать, что они, оставаясь незваными, все-таки куда более терпимы, чем испанцы.

Поскольку вначале активность повстанцев во многих местах вроде того же Аلبая была невелика, военная служба на Филиппинах часто сводилась к скучному несению боевого охранения, не слишком богатого событиями. Лишь изредка рутина службы прерывалась случайными и обычно безрезультатными обстрелами со стороны мятежников. Солдаты без страха могли оставить лагерь для заготовки фуража, выхода в город, купания или просто верховой прогулки. Однако по наблюдению рядового Эдвина Сингерстрема из Национальной гвардии штата Колорадо, *«вряд ли можно доверять*

местным — днем, встречая вас при оружии, они могут быть дружелюбны, но ночью все может сложиться иначе».¹

В неспокойных провинциях американские офицеры всех рангов столкнулись с незнакомой им задачей по установлению гражданского управления, состоящей в передаче руководства от военных чиновников гражданским лицам. При этом никто не снимал с них обязанности противостоять мятежу, для чего армия была рас сосредоточена по малым гарнизонам. В ноябре 1899 года, когда повстанцы еще продолжали попытки сражаться в открытую, почти 43 тысячи солдат Соединенных Штатов успешно оборудовали 33 разбросанных по островам базы, именуемых в отчетах «станциями». В ответ на развязывание партизанской войны с Американского континента прибыли подкрепления, повысив численность американского военного присутствия примерно до 70 тысяч человек, к октябрю 1900 года имевших в своем распоряжении 413 таких станций.

Другими словами, в противоборстве с рассеянными силами повстанцев оккупанты также рас сосредоточились, столкнувшись с классической головоломкой антипартизанских действий. Обеспечивая безопасность мирного населения, армия действовала в суровых и отдаленных местностях. Гарнизоны в таких местах не могли существовать без снабжения с главных баз. Обозы один за другим следовали по узким проселочным дорогам через джунгли и густо заросшие равнины. Многочисленные реки и ручьи пересекали эту местность, заставляя конвой переправляться по хлипким мостам, служащим идеальными местами для засад. Во время частых здесь дождей так называемые дороги расплывались глубокой и липкой грязью, заставляя солдат взамен уставших мулов самим тащить по грязи увязающие повозки. Все эти обстоятельства делали колонны снабжения столь уязвимыми, что они стали излюбленными целями мятежников. В ответ командование американских войск увеличило численность охраны коммуникаций за счет частей, занимавшихся преследованием партизан.

Молодые американские солдаты, вне зависимости от того, удерживали ли они отдаленные станции, охраняли базы снабжения или сопровождали обозы, считали свою повседневную службу непривлекательной. Эти люди либо пошли добровольцами, либо избрали военную профессию ради военных приключений, а взамен «должны были противостоять условиям, на редкость чуждым всему их опыту... Они жили в домах местных жителей или в церквях посреди городков с трех-четырёхтысячным населением, чей язык и образ мыслей был для них непостижим».²

С самого начала недостаток желания коренных жителей содействовать искренним усилиям оккупантов приводил солдат в недоумение, постепенно сменившееся разочарованием. Они несли демократию американского образца в качестве драгоценного дара — а в ответ встречали безразличие или сопротивление. Единственным возможным объяснением было лишь то, что аборигены оказались слишком примитивными, чуждыми, отличными от оккупантов, чтобы оценить преимущества цивилизации с клеймом «Сделано в Соединенных Штатах». Презрение к местному населению демонстрировали клички, которыми американские солдаты наградили филиппинцев — «мерзосы»* и более традиционные «ниггеры»...

Партизаны учатся на ошибках

Со стратегической точки зрения для Соединенных Штатов распад Армии Освобождения на партизанские отряды имел как плюсы, так и минусы. Большим преимуществом было то, что теперь сообщение между вождями восстания было в высшей степени затруднено вследствие труднопроходимости островов и действий патрулей оккупантов, делав-

* «Gugas», от «gug» — «мерзкий тип» с псевдоиспанским окончанием. (Прим. перев.)

ших задачу курьера по доставке сообщения весьма трудной. Поэтому взаимодействие между отрядами мятежников оказалось весьма слабым. Каждый отряд действовал практически в изоляции, ничего не зная о деятельности остальных за пределами своего округа и не имея возможности соединить с ними усилия для акций против отдаленных американских гарнизонов. Как следствие, оккупанты могли свободно распылять свои силы для контроля территории вне городов, не боясь столкновения с превосходящим противником.

Отрицательной стороной рассредоточенной природы сопротивления оказалось то, что теперь у мятежа не стало головы, которую можно было бы отрубить одним ударом. Восстание словно мутировало из существа знакомого вида, обладающей единым мозгом и развитой центральной нервной системой, в нечто примитивно-аморфное, способное потерять любую часть тела или нервный узел и при этом выжить, оставаясь столь же опасным.

Типичная боевая операция американцев заключалась в поиске небольшим патрулем партизан и их баз в сельской местности. Солдаты называли эти рейды «прогулками». Чтобы идти палегке, они оставляли тяжелое снаряжение и имущество, не доверяя традиционным обозам, и ограничивались использованием мулов и местных носильщиков. Повышая подвижность своих сил, американцы формировали отборные разъезды верховых и разведчиков. Когда позволяло наличие разведанных, эти разъезды безжалостно преследовали отряды повстанцев. Однако в большинстве рейдов не удавалось обнаружить партизан, а предупреждения повстанческих шпионов и скрытых пособников мятежа часто опережали врага. Кроме того, непроходимые джунгли и гористая местность предоставляли повстанцам отличное укрытие. Так, один из маршрутов, прозванный солдатами «Чертовой Тропой», представлял собой тропу шириной в полметра, петлявшую через леса и джунгли в труднодоступных предгорьях, где любой неверный шаг над кручей означал падение со стофтовой высоты.

В таких условиях схватка начиналась обычно с того, что партизаны, скрытые густыми бамбуковыми зарослями по сторонам тропы или укрывшиеся в горных расселинах, открывали огонь по патрулю или обозу оккупантов. Фактор внезапности оставался неизменным — но, расстреляв несколько патронов, повстанцы рассеивались, так что обычно столкновение заканчивалось столь же стремительно, как и начиналось, продолжаясь не более нескольких секунд. Такие «сражения» только разочаровывали солдат Соединенных Штатов. Позднее генерал Макартур свидетельствовал, что из-за невозможности обнаружить мятежников и по причине беспорядочности их огня американские офицеры рассматривали «возможность войти в соприкосновение с противником на любых условиях как величайшую удачу».³ Только что прибывший на Филиппины капитан Дэвид Митчелл, разумеется, придерживался тех же взглядов, что в итоге стоило ему жизни.

Митчелл принял командование ротой «L» 15-го пехотного полка, расквартированной на севере Лусона в провинции Лагуна, где держал свою резиденцию мятежный генерал Хуан Кайльес. Этот самый Кайльес отправил местному командующему оккупационными силами, полковнику Бенджамину Читэму послание, которое тот считал «непозволительно дерзким». Читэм поднял две роты для того, чтобы атаковать повстанцев в лагере у деревни Мабитак и заставить их командира «проглотить свои слова».⁴ Утром семнадцатого сентября 1900 года Митчелл вступил в бой с людьми Кайльеса, обороняющими подступы к Мабитаку. По плану Читэма рота Митчелла численностью 134 человека отвлекала внимание, пока другая рота занимала позицию для атаки с фланга.

Хотя силы Кайльеса исчислялись примерно восемью сотнями человек, Митчелл не испытывал опасений, так как в его понимании труднейшая часть задачи — обнаружение партизан — уже была выполнена. Теперь оставалось только перебить их.

Однако условия сельской местности, практически полностью затопленной к исходу сезона муссоновых дождей, благоприятствовали повстанцам. Единственный путь к лагерю противника пролегал по узкой гати, ведущей в Мабитак. В таких обстоятельствах даже известные своей неэффективностью стрелки мятежников оказывались смертельно опасны. Первые же их залпы уничтожили большую часть передового отряда Митчелла. Роту «L» составляли необстрелянные солдаты. Те из них, кто уцелел, вынуждены были отступить под градом пуль — но Митчелл и его офицеры опрометчиво подняли людей в повторную атаку. Часть солдат попыталась развернуться в цепь по сторонам гати, утоная по пояс в воде. Большая глубина препятствовала другой роте оказать помощь авангарду. Скованные в продвижении необходимостью держаться возле простреливаемой пазовозь гати, американцы не могли предпринять ничего, кроме отчаянных попыток наступления, но одной храбрости для этого оказалось недостаточно. Спустя восемьдесят минут разбитая рота отступила.

Митчелл и еще 23 человека были убиты, еще 19 ранены. В своем докладе, направленном в Вашингтон, Макартур представил эту бесцельную бойню в героическом свете, утверждая, что 33 % потерь следует расценивать как признак «бесстрашного руководства со стороны офицеров и единодушного отклнка солдат». В глубине души Макартур был прекрасно осведомлен, что если бы Митчелл уцелел, то за свое опрометчивое решение он, скорее всего, оказался бы предан военному суду.

Когда на следующий день американские солдаты вернулись, чтобы продолжить сражение, повстанцы уже исчезли. Макартур в своем докладе пояснял, что люди Кайльеса, несомненно, разбежались по ближайшим селениям, где будут изображать «мирных амигос» до тех пор, пока не будут вновь призваны к бою своим руководством.³ Однако Макартур не упоминал ни того, что Кайльес возвратил тела восьми солдат Митчелла вместе с их личным имуществом, ни заявления со

стороны генерала мятежников, что его потери составили только десяток раненых.

В бою против кадровой части Митчелла партизаны занимали господствующую позицию, превратившую сражение в избиение беспомощного противника. В результате их готовность отстаивать свою землю повлекла за собой максимальное число потерь оккупантов. Обычно повстанцы избегали столкновений с крупными американскими силами, предпочитая атаковать небольшие и более уязвимые отряды. Бессистемность этих нападений, не дающая возможности предугадать время и место, предопределяла их успех и повсеместность. Один из командиров полка пояснял, что партизанская стратегия давала повстанцам неоспоримое преимущество до тех пор, пока они могли менять роли *инсурректос* и *амигос* в соответствии с обстоятельствами.

Макартур так описывал тактику мятежников: *«Вот только что они были бойцами, но теперь, в присутствии военной силы, те же люди тотчас превращаются в мирных жителей, растворенных среди толпы сочувствующего народа»*.⁶ Капитан Джон Джордан вторил ему, рассказывая, как при входе в деревню одни крестьяне встречали его патруль, приветствуя *«самым лобезным образом, пока другие ускользали в кустарники, хватали свое оружие и устраивали засаду далее по дороге. Мы разбивали и разгоняли их — но только для того, чтобы встретить тех же людей, спрятавших оружие и изображающих дружелюбие, разойдясь по своим домам»*.⁷ Эта игра в перевертыши приводила оккупантов в ярость, переходящую в стойкое раздражение по отношению к мирному населению вообще.

Литература

Но измена и предательство гнездились не только среди простого народа. Работающий в Маниле журналист Альберт Робинсон писал: *«Многие из тех, кого мы находили достойными доверия, со временем обнаруживают свое притворство. Некоторые из подававших надежды местных мэров были признаны виновными в отвратительном предательстве, направленном против американцев»*.⁸

Недостатки и ошибки в правлении оккупантов также разжигали недовольство, ведущее к мятежу. Непизбежные стычки между пьяными солдатами и местными жителями усугублялись мелким мародерством, за счет которого американцы пополняли свой скудный по недостатку снабжения стол. Но существовали и более глубокие проблемы. Большая часть солдат Соединенных Штатов побывала в боях, воспринимая после этого всех местных жителей как врагов и пребывая в уверенности, что каждый убитый филиппинец — враг. Упомянутый нами ранее Робинсон замечал: *«Сегодня наши военные далеки от человеколюбия и терпимости к ближнему... Многие из призванных ради общепризнанной цели „убивать ниггеров” теперь не имеют иных намерений, кроме страстного желания поскорее вернуться, не отбыв весь срок службы».*⁹ Хотя армейское руководство иногда наказывало подчиненных за бесчинства, запугивание местного населения оставалось проблемой. Причем обычной практикой было сокрытие инцидентов вроде случая, когда солдаты 38-го добровольческого полка, обнаружившие обезглавленное тело товарища, в отместку сожгли дотла большую часть ближайшего городка. Армейские следователи обвинили в поджоге самих филиппинцев.

В течение 1900 года все больше филиппинцев, бежавших от военных действий, возвращалось по домам. Вождей восстания серьезно беспокоило то, что эти люди постепенно привыкали к жизни под оккупацией. Один полковник из войск мятежников предостерегал, что растущее вследствие «политики привлечения» общение мирного населения с врагом «может нанести непоправимый вред нашему свяшенному делу».¹⁰

Влияние строительства школ, просветительской работы и обеспечения работой многих иных гражданских учреждений трудно переоценить. Вероятно, именно этим объясняется отсутствие столкновений с партизанами в 44 % провинций архипелага. Однако на контролируемых повстанцами территориях те же действия были безрезультатны. Местная

администрация, даже осуществляя свои функции под жестким американским диктатом, продолжала денно и нощно сотрудничать с мятежниками. Это поведение было вполне естественно, поскольку ни одна из сторон не могла обеспечить надежную защиту от другой.

Способность солдат Соединенных Штатов громить повстанцев в любом открытом столкновении не подвергалась сомнениям, но неумение оккупантов воспользоваться плодами своих побед давало надежду вождям мятежа. Это вполне осознавал один дальновидный американский полковник, предупреждавший свое руководство:

*«Мне кажется, что местное население теперь уважает Соединенные Штаты куда меньше, чем полгода назад. Мятежники остаются столь же неспособны противостоят нашей военной мощи, но при этом научились непонятным образом ускользать от нее. Я говорю это с глубочайшим сожалением».*¹¹

Президентская политика

Когда стратегия умиротворения, основанная на «политике привлечения», показала свою несостоятельность, предстоящие выборы президента Соединенных Штатов стали наиболее ожидаемым событием на Филиппинах. Агинальдо и его соратники возлагали величайшие надежды на исход выборов, думая, что если они нанесут оккупантам несколько заметных поражений, то избиратели отвернутся от Мак-Кисли и приведут к победе кандидата от демократов Уильяма Дженнингса Брайана.

Если бы демократическая партия выдвинула иного кандидата, эта стратегия могла бы оправдаться, но в 1900 году американские избиратели пожинали плоды экономического подъема после депрессии 1896 года. Соответственно, предлагаемая Брайаном экономическая политика «Серебряного

валютного стандарта», выглядевшая привлекательной четырьмя годами ранее, во время первого противостояния демократического кандидата с Мак-Кинли, теперь вчистую проигрывала лозунгу республиканцев: «Еще четыре года — полной чашей». Это оставило Брайану единственный привлекательный для избирателей лозунг — отказ от захвата Филиппин, но его было явно недостаточно для победы.

Однако летом 1900 года Агинальдо еще не осознавал бесперспективности демократического кандидата, и в июне издал общий приказ, предписывающий усилить давление на оккупантов в летние месяцы.¹² В августе генерал Кайльес призывал *«постоянно сражаться, устраивать засады, налеты и стычки»*, чтобы *«привести к победе на выборах Брайана — единственную надежду на признание независимости нашей страны»*.¹³

Американские генералы понимали значимость выборов для исхода войны в той же мере, как и их филиппинские противники. Ветераны войны Севера и Юга вспоминали столкновения с прессой, представляемой журналистами, настроенными против Линкольна и продолжения военных действий. На Филиппинах 1900 года, как и в Вирджинии или Джорджии 1864 года, военные промахи служили пищей противникам правительства — постольку, поскольку могли быть использованы в политической борьбе. Военные корреспонденты Соединенных Штатов в Маниле всю старались обеспечить оппозицию такой пищей.

Чтобы противостоять этому, военное руководство ввело на архипелаге строжайшую цензуру. Репортер «Ассошиэтед Пресс» жаловался, что такие действия были более «несобоснованны» и «жестки», чем когда-либо ранее, и что цензоры «подавляли» его стремление донести весть о «действительных военных происшествиях», «задерживали» противоречащие их точке зрения статьи, искажали политические новости и «вывели из обращения» слово «засада».¹⁴

Чтобы повлиять на выборы, военные также преувеличивали свои достижения и не гнушались приписками, создающими

впечатление постепенного улучшения обстановки. В сражении, показателем успешности которого был захват современного оружия, официальный армейский источник объявил о пленении восьмисот повстанцев со всем вооружением в провинции Байомбон. При поверхностном взгляде это представлялось значительной победой — но дотошный журналист, расследуя данный случай, установил, что в действительности было захвачено всего сорок новых винтовок. Армия просто прибавила к общему числу трофеев устаревшее оружие и ружья, собранные по домам местных жителей. Таким же образом было увеличена и численность пленных. Расхождение между количеством заключенных и оружия также подняло вопрос, все ли захваченные филиппинцы в действительности были мятежниками...

Журналисты безосновочно полагали, что преувеличения, словесные манипуляции (такие, как запрет на слово «засада») и прочие действия цензуры связаны с политическими амбициями. Однако они мало что могли противопоставить военной исполнительности и возможности в любой момент пресечь поток информации. Только после выборов картина несколько прояснилась, и остро встал вопрос о достоверности отражения хода войны администрацией Соединенных Штатов.

Тафт и Макартур

Попытки армии заткнуть рот прессе во время подготовки к выборам только отнимали у нее время, которое офицеры предпочли бы потратить на необходимые действия по своей основной специальности. Тем не менее военные понимали, что антипартизанская борьба включает в себя важную внутривнутриполитическую составляющую. Это понимание только усилила новая помеха в лице прибывшей на архипелаг политически ангажированной гражданской комиссии высокого уровня, возглавляемой Уильямом Х. Тафтом.

Этот толстяк, прозванный одноклассниками «неохватным», чей облик успешно скрывал его таланты, был вполне доволен карьерой федерального судьи, когда получил неожиданный вызов в Белый Дом. Мак-Кинли продолжал верить, что демонстрация мирных намерений Америки остается лучшим путем к подрыву партизанского движения. Желая достичь этого, он составил Комиссию по Филиппинам в составе пяти человек, возглавляемых Тафтом.

Предложение президента сразило судью наповал. «С тем же успехом он мог бы потребовать от меня достать ему летающую машину» — отреагировал на это Тафт. Тяжелому на подъем толстяку такой поворот карьеры казался досадным недоразумением. Уговорить его сумел только военный секретарь администрации Элиху Рут, сказавший 43-летнему уроженцу Огайо:

«Вы неплохо проводили время в своем судебном присутствии с двадцати одного года, но теперь страна нуждается в вас. Любой был бы рад взяться за это дело. Вы теперь на распутье — можете сохранить прежнюю работу, скучную и заурядную, а можете принять вызов... и вопрос в том, выберете ли вы легкий путь или трудный?»¹⁵

Для парня из захолустного Огайо, каким в глубине души оставался Тафт, Филиппины представляли собой вызов и приключение. Своему сводному брату он сообщил: «Положение дел в Маниле изрядно запутано. Тут встречаются люди, полностью сбитые с толку, встречаются консерваторы, полные надежд на успех, и даже записные оптимисты».¹⁶

По мнению Тафта, задача Комиссии была простой: приобрести доверие местного населения, по возможности обеспечивая наилучшее управление.¹⁷ В сентябре 1900 года Комиссия по Филиппинам приняла на себя всю полноту законодательной и исполнительной власти на архипелаге. На практике гражданское правление в лице Комиссии заменило военные власти лишь тогда, когда армия объявляла очередную

провинцию умиротворенной. Только после этого можно было создавать органы самоуправления городского и более высокого уровня. По прошествии времени Комиссия могла похвастаться весьма редкими успехами, проводя постепенную передачу власти, что означало самоликвидацию колониальных структур управления. Однако в начале успех выглядел далеким и призрачным, поскольку Тафт и его соратники по Комиссии столкнулись с непримиримым сопротивлением со стороны Артура Макарттура-младшего, сменившего Отиса на посту командующего.

Уроженец Висконсина, Макарттур прошел славные сражения войны Севера и Юга. После этого он 23 года скитался по гарнизонам на невысоких должностях, пока не осознал окончательно, чего именно жаждет. Макарттуру несколько недоставало тактического чутья, но зато он был необыкновенно начитан в области военной литературы и умел применять свои знания на практике путем глубокого и обдуманного планирования. Некоторые называли его медлительным и не особо блестящим талантом, другие считали «толковым» и обладающим особой способностью «рационально организовать стратегическое маневрирование». ¹⁸

Не обращая внимания на мнения окружающих, Макарттур убеждал всех в собственной блистательности и без устали занимался саморекламой — эти две склонности впоследствии унаследовал и его сын Дуглас.* Как и многие другие офицеры, он резко возмущался тем, что гражданское управление на Филиппинах вводилось в то время, когда боевые действия продолжаются с неугасимой яростью. Тафта и его гражданскую команду Макарттур рассматривал как досадное недоразумение, которое следовало в лучшем случае игнорировать.

Тафт раздражал не только военное руководство, но и всю армию вплоть до самых низов. На его призыв считать фи-

* Нельзя не отметить, что в демократических Соединенных Штатах Филиппины практически на полвека оказались под наследственным управлением генеральского клана Макарттуров. *(Прим. ред.)*

липпинцев «нашими коричневыми младшими братьями», нуждающимся исключительно в сострадании, чтобы изменить к лучшему выпавшую им участь, солдаты ответили переделкой на новый лад популярной песни*:

Пусть я последний рядовой с горящих Филиппин,
Мне не «братника младший» черномазый сукин сын,
Я знаю слово «братство», но здесь не тот расклад,
И здешним негодяям брат один Уильям Тафт.¹⁹

На самом деле песня проливала свет на весьма значимую проблему. Как отметил в это время один американский генерал, «наиболее серьезным препятствием на пути к полному умиротворению архипелага сейчас остается взаимное недоверие между войсками и местным населением».²⁰

* Песня «Солдат-мятежник» времен войны Севера и Юга, в свою очередь являющаяся переделкой еще более древней ирландской песни «Муншайпер». (Прим. перев.)

Глава третья ВОЙНА ВПОВЬ ВЫИГРАНА

Лейтенант Уильям Т. Джонстон приступает к работе

Атаки повстанцев в преддверии выборов заострили внимание на боевых столкновениях между солдатами Соединенных Штатов и партизанами, отвлекая его от куда более важной борьбы за контроль над мирным населением. Среди тех, кто осознал, что ненасильственная ассимиляция в условиях постоянного террора со стороны способных и упорно желающих его вести повстанцев невозможна, был и Уильям Тафт. Он посетил некоторые наиболее безопасные провинции, таская за собой огромный обоз багажа, включающего огромную ванну — в обычной «Неохватный Билл» попросту не помещался. По результатам поездки Тафт заключил, что большинство филиппинцев стремятся к миру, но будучи запуганными постоянным террором мятежников, не решаются действовать. С ним соглашался американский полковник, поделившийся наблюдением, что местные *«будут рады сдержать все свои клятвы в верности, если только смогут быть уверены в том, что наши войска останутся, дабы защитить их».*¹

Увы, оккупанты были не способны обеспечить необходимую безопасность своим приверженцам.

Генерал Ллойд Уитон, командующий округом Северного Лусона, изучал эту проблему и заключил, что повстанцы тщательно готовились к любому появлению представителей Соединенных Штатов. Они отбирали надежных людей для общения с американцами и работы в оккупационных структурах. Так они обеспечивали себе контроль над местным самоуправлением. Официальные задачи каждого вице-мэра включали в себя необходимость исполнять контракты по снабжению американских войск. На деле чиновники переправляли мятежникам добрую половину выручки. Местную полицию самостоятельно организовал полковник повстанцев, вменив ей в обязанность, во-первых, оповещать своих людей о любых передвижениях войск оккупантов, а во-вторых, вводить американцев в заблуждение относительно местоположения партизан. В итоге мятежники имели глубоко внедренную и надежную сеть единомышленников, которую грядущие поколения назовут «теневым правительством». Сам Уитон не удержался от скатывания на ложные позиции, заявив, что политика «ненасильственной ассимиляции» потерпела крах из-за того, что филиппинцы оказались *«полуцивилизованными аборигенами, принадлежащими к расе, все побуждения которой исчерпываются предательством и вероломством»*.²

Ставшего во главе Филиппин Макартура поразил масштаб местного сопротивления. Изначально он полагал, что бойцы Агинальдо представляют четко ограниченное меньшинство, однако «встречи с инсурректос и амигос одновременно» приучили генерала думать, что в действительности большая часть населения главного острова Лусон поддерживает повстанцев.³ Однако выводы Макартура относительно причин подобного поведения филиппинцев отличались от эмоционально пестерженных умозаключений Уитона. Он считал, что мирное население столь охотно принимает материальные блага, протекające из американских попыток умиротворения, поскольку вынуждено продолжать поддержку

мятежников деньгами и снаряжением, а также укрывая их и пополняя ряды партизан. Пока Макартур размышлял, что следует делать, лейтенант Уильям Т. Джонстон произвел блестящий анализ ситуации в работе, озаглавленной «Методы, принятые повстанцами для создания и поддержания партизанского движения».⁴ Он прибыл в штабквартиру командующего в конце июня 1900 года и произвел шокирующую переоценку последствий попыток умиротворения.

На тот момент оккупантами не проводилось систематического изучения инфраструктуры, поддерживающей повстанцев. Джонстон посвятил свой труд тщательному исследованию городов и деревень провинции Ла-Уньон, расположенной примерно в 170 милях северо-западнее Манилы. Результат тщательного опроса местных филиппинских чиновников убедил лейтенанта, что прямо под носом американских гарнизонов очень активно действует теневое правительство мятежников. Насколько активно и насколько близко — Джонстон даже не мог себе представить, пока случай не свел его с неоценимым источником информации в лице Криспуло Патайо, подозреваемого в противозаконной деятельности и выданного американцам мэром Бауанга. Патайо оказался вождем местной секты, называвшейся «Гвардия чести», не ладившей с местными властями. Свой арест он использовал как шанс отомстить преследователям своей секты. Сектант заявил Джонстону, что среди прочих членов подполья числится и мэр Бауанга, и предложил доказать свои обвинения, вскрыв всю тайную партизанскую сеть в регионе.

В свою очередь Джонстон, взявший также задачу по раскрытию уголовных преступлений, дал Патайо возможность подтвердить его добросовестность, выдав местоположение секретных баз и складов, устроенных мятежниками. В качестве первой проверки тот привел оккупантов в считавшийся безопасным городок, где выдал несколько партизанских офицеров и помог найти склад оружия. Воодушевленный этим примером, Джонстон спустил своего пса-сектанта на Бауанг.

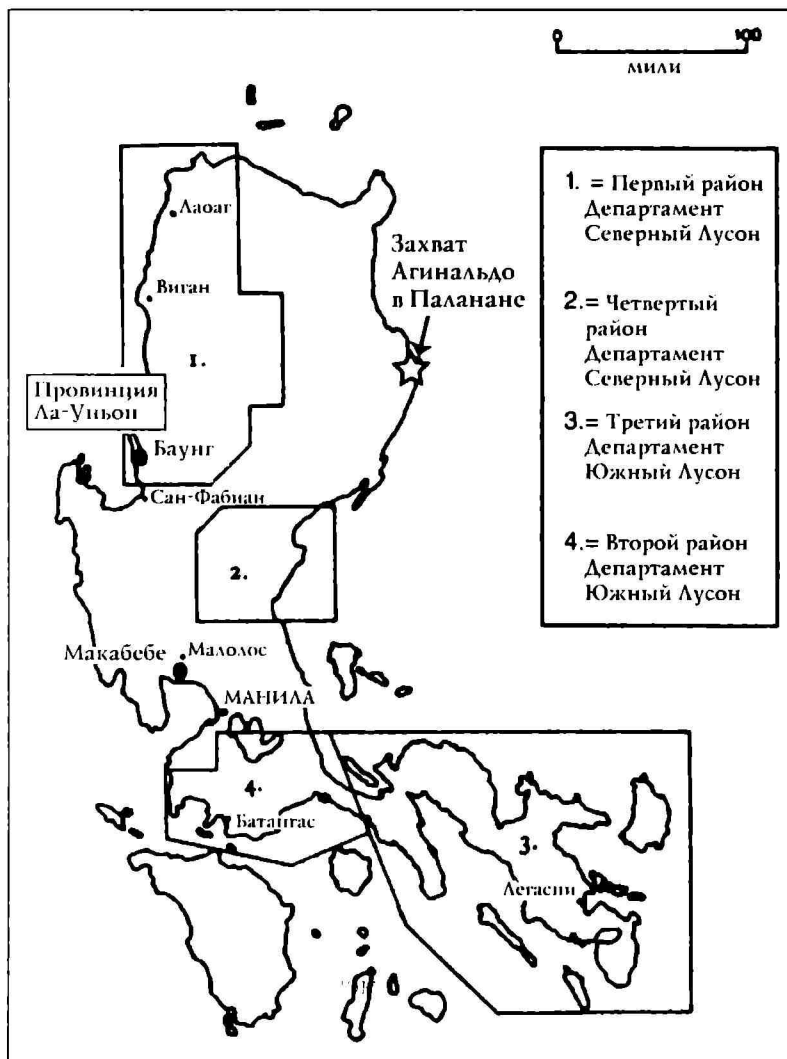

Остров Лусон, 1900- 1901 годы

Кратко резюмируя результат этих действий, лейтенант докладывал, что *«Бауанг был очищен, а президенте [мэр] понял всю ошибочность своего выбора»*.⁵

Благодаря неоценимой помощи Патайю Джонстон менее чем за три месяца составил полное представление о деятельности повстанцев в провинции. Среди его находок оказались поразительные данные о том, что вожди мятежников использовали, постоянно меняя, безопасные явки в городах и деревнях, занятых американскими гарнизонами, где поддерживали постоянную связь с гражданскими властями, включая мэров и начальников отделений полиции. Эти чиновники передавали повстанцам средства, собранные в виде налоговых поступлений либо путем экспроприаций, а также перекачивали деньги со счетов целевых программ, осуществляемых оккупантами. Когда они хотели упрочить свою официальную власть грубой силой, эти агенты вызывали партизан из их тайных лагерей, лежащих всего в паре миль от американских гарнизонов.

Конечно, присутствие войск Соединенных Штатов несколько сдерживало активность мятежников. Но Джонстон выяснил, что теневое правительство действовало во всех местах расположения крупных гарнизонов. Как и повсюду, служащие повстанцам люди были внедрены в оккупационные структуры и работали в местном самоуправлении.

Вооруженный этим знанием, полковник Уильям П. Дювалль, командовавший в Ла-Уньон, приступил к работе. Дювалль соединил таланты Джонстона, предложенное Патайю антипартизанское добровольное ополчение и некоторое количество перебежчиков во всеобъемлющую агентурную систему, давшую впечатляющий результат. Он назначил лидера секты главой сыщиков целой провинции и позволил ему набирать подчиненных из числа единомышленников. В короткий срок Патайю поставил под ружье от четырехсот до пятисот сектантов для сопровождения американских патрулей. Добровольцы оправдали себя, служа проводниками к укрытиям повстанцев или действуя самостоятельно. К концу

марта вооруженная оккупантами секта уже громила повстанцев, захватывая рядовых и офицеров с оружием, когда те укрывались в безопасных ранее домах. Прodelать такое в одиночку американцы были просто не способны.

Патайо передавал пленников своим хозяевам, которые предоставляли тем выбор — тюрьма или свобода в обмен на предательство. С точки зрения оккупантов, эффективность подобного подхода заключалась в том, что, становясь перебежчиком, бывший партизан был вынужден служить с особым усердием, чтобы избежать неминуемой мести со стороны предавших им соратников. Само собой, местный командующий партизанским округом назначил огромную цену за голову «проклятого американца» — по тцетно. В отношении мятежников худшим из совершенного Патайо оказалось то, что его люди искоренили теневое правительство и заняли его место, так что партизаны раз и навсегда лишились возможности контролировать происходящее в городах.

Решение полковника Дювалля опереться на сектантов представлялось неоднозначным высшему звену командования на архипелаге. Это шло вразрез с официальной политикой, беспокоило местную филиппинскую элиту и американские гражданские власти. Тафт докладывал военному секретарю, что Дювалль всего лишь сменил террор повстанцев на террор секты Патайо, и предупреждал, что этот подход несовместим с предпринимаемыми им усилиями по умиротворению Филиппин. Однако подобные действия приносили неоспоримый результат. Как отмечал Джонстон, подчиненные Патайо *«остаются единственными, кто способен сообщить нам, где можно найти инсурректос и спрятанное теми оружие, и кто добровольно придет на помощь при поисках»*.⁶ Используя религиозные и этнические различия, в Ла-Уньон оккупанты оказались способны пересечь сообщение между отрядами мятежников и снабжавшими их городами. В считанные месяцы провинция, которую предшественник Макатура называл худшей частью Филиппин, была усмирена.

Когда Макартур в конце июня 1900 году прочел аналитический доклад Джонстона, раскрывающий глаза на происходящее, он оценил эту работу как лучшее из когда-либо виденных описаний образа действий повстанцев. Сделанный Макартуром вывод состоял в том, что масштаб и сила мятежа требуют смены основной стратегии. Но если бы он объявил об этой смене за четыре месяца до выборов, противники администрации Мак-Кинли получили бы в руки серьезный аргумент. Поэтому Макартур должен был выждать и лишь после выборов известить военное министерство, что боевые действия вступают в новую, важную и весьма длительную фазу. Успех генерала теперь зависел от того, насколько надежно его цензоры скроют от американской общественности сведения об переменах на архипелаге.

Когда повстанцы начали общее наступление, приуроченное к выборам в Соединенных Штатах, Филиппины оказались ввергнуты в пучину населения. Независимая пресса, цензоры, события на архипелаге вышли на передний план как раз в решающие предвыборные недели. На агрессивные нападки политических противников на президентскую политику в отношении Филиппин Мак-Кинли отвечал призывами к патриотизму и заверениями, что победа очень близка и зависит только от стойкости его страны — однако не раскрывая полностью противоположную оценку ситуации, исходящую от Макартура. Сторонники республиканцев приравнивали поддержку Брауна к поддержке мятежа. На вопрос о патриотизме антиимпериалистов военный секретарь Рут прямо ответил, что антиимпериалисты — те же повстанцы: и те, и другие стреляют нам в спину из засады. Прочие политики цитировали письма солдат, заявляя, что в них приведено достаточно причин для продолжения войны, в отличие от писем журналистов, направленной на подрыв позиций администрации. Препрезидентская «Нью-Йорк Трибьюн» обличала Брауна как более важного главаря повстанцев, чем Агналидо, и писала, что «каж-

дый американский солдат, убитый на Филиппинах за последние месяцы, сложил голову у порога кандидата демократов».⁷

На выборах 1900 года Уильям Мак-Кинли был переизбран на второй срок, получив 52 % процента голосов избирателей — что вдвое превышало число проголосовавших за Брайана. На сей раз, сойдясь в борьбе со старым противником повторно, спустя четыре года, он победил с ощутимо большим преимуществом, чем раньше.

Для филиппинских мятежников такой результат выборов означал катастрофу. Они уже страдали от недостатка военного снаряжения и падения народной поддержки, истощив оба этих ресурса в попытках добиться избрания Брайана. Ошеломляющая победа Мак-Кинли развеяла все надежды и обесценила все затраты повстанцев. Кроме того, она развязала руки американцам, позволив им перейти к более жестоким методам ведения боевых действий.

Законы войны

Один из самых суровых людей в армии, майор Мэтт Бэтсон, приветствовал избрание Мак-Кинли с величайшим удовлетворением. Он писал своей жене:

Пришло время, когда необходимо вести боевые действия с предельной энергичностью... Но многочисленные так называемые „гуманитарные общества“, а также истощающая яд пресса затрудняют следование этой политике, голоса на весь мир, так что то, что я пишу тебе, не должно попасть в лапы газетчиков. На данный момент мы истребляем всех, кто попадает на глаза. Я привел три колонны, следуя мимо церковной колокольни в дыму от горящих домов... здесь не найдет снисхождения тот, кто сражался против нас с оружием в руках или оказывал помощь партизанам».⁸

Солдаты, совершившие поджог, происходили из города Макабебе, чьи жители традиционно служили в испанской колониальной армии и ненавидели тагалого. Майор сформировал там батальон, состоящий из пяти рот и получивший название «Макабебские скауты Бэтсона», в котором со временем собрал умелых разведчиков, проводников и переводчиков, создав поистине превосходную компактную часть для антипартизанской борьбы. В течение первой недели существования батальона Бэтсон гордо писал жене:

*«С моими „Макабебскими скаутами” я буду наводить ужас на инсурректос. По моему мнению, при всем коварстве они найдут в нас равных себе. Во всем мире не найдется норы, в которой могли бы спрятаться тагалого, когда мои ребята возьмутся за них».*⁹

Использование местных частей для подавления восстаний имеет давние исторические корни, еще древние римляне были мастерами этого приема. Успех «Макабебских скаутов Бэтсона» вдохновил армию Соединенных Штатов на Филиппинах выгодно применить этнические меньшинства архипелага для формирования пятнадцатитысячной вспомогательной армии.

Использование местного населения было полезным шагом, но замысел Макартюра им не исчерпывался. Как почти все его сослуживцы-офицеры из ветеранов, командующий считал, что американская политика слишком долго ошибочно склонялась к «привлечению». Когда Макартюр предложил мятежникам всеобщую амнистию — по его мнению, карликовую версию «ненасильственной ассимиляции», эта затея провалилась. Он жаловался, что постоянное нежелание даже самых активных местных союзников вести крайне полезную разведку остается одной из величайших трудностей. К тому же, по мнению Макартюра, это нежелание было лишь внешним проявлением более глубоких проблем.

В его представлении повстанцы могли рассчитывать на столь широкую народную поддержку вследствие «странно-

го сочетания верности, безразличия, неприятия и запуганности». ¹⁰ Хватка мятежников была столь крепка, что приговоренные ими к смерти безропотно принимали свою судьбу, не пытаясь прибегнуть к защите оккупантов. Чтобы разорвать связь сельских партизан с городами, надо было срочно что-то сделать. С точки зрения Макарттура, назревающее стратегическое поражение требовало «новой, более строгой политики». ¹¹

Эта новая политика происходила от порядка, избранного и принятого администрацией Линкольна в 1863 г, когда войска Союза заняли территории, принадлежащие Конфедерации, на которых мятежники вели партизанскую войну со все возрастающей эффективностью. Южане признавали партизан в гражданском своими законными военными формированиями. Возможность мятежников скрываться среди гражданского населения раздражала армию Союза, и тогда командующие ею генералы попросили знаменитого ученого-юриста доктора Фрэнсиса Лайбера изложить его взгляды на проблему.

Результатом стал «Общий приказ № 100» — «Инструкция для Армии Соединенных Штатов по действию в полевых условиях», ставшая синтезом законов ведения боевых действий, существовавших на момент середины XIX столетия. Основная мысль этого свода заключалась, что целью войны является восстановление мира, а не убийство врагов. Он включал также длинный список указаний, ограничивающих возможности оккупационной армии. Однако терпимость имела свои пределы, и партизаны, сражавшиеся без униформы, рассматривались скорее как мародеры, чем как законные участники военных действий. Для их активных пособников в качестве наказаний допускались изгнание, переселение, заключение, штрафы и конфискация. По причине своей практичности, сочетающей умеренность и строгость, Приказ № 100 получил всемирное признание и послужил основой для первых официальных международных соглашений о законах ведения боевых действий.

20 декабря 1900 года, по мере спокойного протекания президентских выборов, Макартур ознакомил народ Филиппин со своей новой политикой. Его обращение, выпущенное на английском, испанском и языке тагалого, устанавливало, что повстанцы и их пособники «коллективно и лично» виновны в нарушении законов войны в том виде, как они приведены в Приказе № 100, и должны быть в итоге преданы суду.¹² Особое внимание документ сосредотачивал на наиболее успешных участниках партизанского движения, а именно похитителях и убийцах коллаборационистов, участниках теневого правительства, действующих на оккупированной территории в городах, или тех, кто сражался, не вступая в организованную военную часть. Макартур обещал противостоять их деяниям посредством исключительных наказаний, определяемых американскими военными трибуналами и особо отметил, что попытка кого-либо оправдать свои действия запугиванием мятежниками вряд ли будет принята к рассмотрению.

В рамках допустимого Приказом № 100 командующий выслал с архипелага всех видных филиппинских лидеров. Он прекратил практику автоматического освобождения заключенных как в корне неверную и уполномочил офицеров военной полиции задерживать и брать под арест подозреваемых без улик или свидетельских показаний. Также Макартур отдельно уведомил, что предводителям повстанцев, замешанные в убийствах, не будет разрешено вернуться к обычной мирной жизни по окончании боевых действий. Эта угроза должна была заставить задуматься занимавших эту роль представителей высших классов архипелага, до сего момента полагавших, что при любом исходе конфликта они возвратятся к прежнему привилегированному положению.

До выхода обращения командующего к народу Филиппин некоторые американские офицеры, такие, как Мэтт Бэтсон, уже обращались к Приказу № 100 как к оправданию поджога полей и домов, заключения подозреваемых под стражу, введения комендантского часа, стрельбы по любо-

му, замеченному у телеграфной линии, а также расстрелов пленных. В общем, Макартур практически оформил уже существовавший и широко применявшийся образ действий. Однако многие служащие армии Соединенных Штатов на архипелаге восприняли новую политику командования неоднозначно, понимая, что она ведет к развязыванию более тяжелой и жестокой войны. Генерал Сэмюэль С. Саммер объяснял свою позицию так: *«Я сознаю, что эти строгие и суровые меры повлекут за собой тяготы и страдания населения, но по-видимому, это единственно доступные из действительных средств»*.¹³

Новая антимартизанская стратегия Макартура совпала с неожиданным спадом поддержки войны на Филиппинах общественным мнением Соединенных Штатов. Антимаршаллистов взбесило то, что администрация Мак-Кинли приберегла признание роста повстанческого движения на Филиппинах до окончания выборов, а затем перешла к осуществлению более жесткой политики. Заголовки антимаршаллистической прессы гласили, что Макартур намерен продемонстрировать полную безжалостность, заявляя филиппинцам: *«Станьте хорошими или мертвыми»*.¹⁴ По мере распространения обескураживающих отчетов о поднявшейся волне насилия и убийств антивоенные настроения распространялись за пределы радикальных политических групп. На второй же день 1901 года ранее проправительственная «Нью-Йорк Таймс» опубликовала мнение, опирающееся на финансовый расчет:

«Американский народ определенно устал от войны на Филиппинах. Администрация должна уяснить, что в случае, если не ослабевет враг, то ослабевет доверие сочувствующих ей, ежедневно читающих обо всех этих затратах и убийствах. Методичное истребление мятежников в надежде на терпение и постепенное движение к миру ко всеобщему удовольствию нельзя назвать разумной и человеколюбивой политикой. Такое положение не могло

сложиться по недостатку средств — так может быть, подобное происходит по нехватке войск, снаряжения, транспорта, боеприпасов и артиллерии? Или из-за отсутствия компетентного командующего? Общественность просто не представляет, в чем причина всех бед — но точно знает, что дело тут нечисто. В чем причина? Как долго еще продлится эта война?»¹⁵

Некоторых ошеломляло упорство повстанцев. Критики администрации писали:

«Американцам кажется странным, что все филиппинцы — или хотя бы многие из них — резко настроены против вступления в наше государство. Жители Филиппин должны бы понимать, что это сулит огромное улучшение существующего порядка вещей... Тем не менее они сражаются с нами... Не пора ли признать, что вся наша политика на архипелаге — одна ужасающая ошибка?»¹⁶

Федеральная партия

Решение Макартюра ужесточить боевые действия совпало с пиком мощи войск Соединенных Штатов за всю войну. Свободный от политических забот и тягот сезона дождей, командующий начал 1901 год, послав в наступление 70 тысяч закаленных в боях солдат. Его целью был главный остров архипелага — Лусон. Победив здесь, убеждал столицу Макартюр, можно будет принудить к миру остальные острова.

Следующие семь месяцев отборные части молниеносно штурмовали одну партизанскую базу за другой, пока обычные войска прочесывали огромные территории гор, болот и джунглей, дававших защиту повстанцам. В сельской местности оккупанты поджигали поля и жилье, принадлежавшие всякому, занодозренному в симпатиях к мятежу, а в городах производили массовые аресты, проводя подозреваемых для

опознания перед строем коллаборационистов и заключая выданных соотечественниками повстанцев под стражу. Используя методы следствия, опробованные Уильямом Джонстоном в Ла-Уньон, американцы очистили гражданскую администрацию от пособников мятежа и разгромили теневое правительство.

Вместе с тем еще одна сила, представляющая существенную часть местного населения, решила вступить в борьбу на стороне Соединенных Штатов. Это была Федеральная партия, сформированная в декабре 1900 года при поддержке Тафта и Макартура из видных представителей машильских *иллюстрадос* и бывшего революционного руководства. Главным пунктом партийной программы было признание суверенитета Соединенных Штатов над Филиппинами и уверенность в том, что это положение носит временный характер и ведет в итоге к обретению окончательной независимости. Конечно же, эта позиция носила сильный оттенок личной заинтересованности. Основатели Федеральной партии заключили, что после переизбрания Мак-Кинли американцы останутся на архипелаге на неопределенный срок. Продолжительные боевые действия разобщали острова, что не могло принести пользу ни народу, ни его элите. Если, вопреки всем ожиданиям, повстанцы окончательно восторжествуют, общественное положение *иллюстрадос* вполне вероятно могло измениться к худшему, так как низшие классы неизбежно потребовали бы перемен. С другой стороны, если победят оккупанты, поддержавшие их получат долю участия в переустройстве национального хозяйства.

Пока Федеральная партия не могла преобладать, подобно самоотверженным патриотам, ее численность составляли несколько сотен отчаянных одиночек. Они передвигались по островам, агитируя в пользу политики Соединенных Штатов, а также использовали старые связи с повстанцами для того, чтобы склонить их руководство к сдаче. Все возрастающее число партизан, вняв зову действующих на свой страх и риск федералов, спускалось с гор и сдавалось. Агинальдо

ответил на рост влияния Федеральной партии и деятельность прочих коллаборационистов приказом ловить их, судить военным судом и казнить под барабанную дробь.¹⁷ Всякому, кто занимал должность в оккупационной администрации, грозило более мягкое наказание — от стодолларового штрафа до смертной казни.

Озлобившись и перейдя меру допустимого в запугивании мирного населения, мятежники постепенно утратили народную поддержку. Напротив, помощь местных жителей американцам на протяжении 1901 года значительно возросла под воздействием смены стратегии оккупантов и усилиям Федеральной партии. Откуда ни возьмись, появились столь необходимые проводники, горожане охотно выдавали партизанских сборщиков средств, сельский люд показывал укрытые повстанцами склады оружия и снаряжения. Наконец, чтобы закрепить эту всеобъемлющую победу, настала пора пленить верховного вождя мятежа — Эмилино Агинальдо.

Великолепный рейд

С момента своего решения развязать партизанскую войну, принятого осенью 1899 года, Агинальдо был обречен. Американские части соревновались друг с другом за честь схватить вождя повстанцев. Не преувеличивая рвения «Скаутов Макабебе», Бэтсон писал жене: *«Прошлой ночью я поймал одного из его генералов в их собственном логове, захватив все его имущество и двух дочерей»*.¹⁸ Постоянное преследование заставляло Агинальдо постоянно паходиться в пути, вместе с горсткой преданных соратников претерпевая изнуряющие переходы по труднопроходимой местности. Часто они голодали и были вынуждены употреблять в пищу дикие бобы, изредка дополняемые мясом, которое приходилось есть без соли. Болезни и дезертирство опустошали ряды беглецов. Агинальдо огрызался, повторяя показательные расправы, казни под барабан, пуская в ход расстрельные команды и осу-

пещеля палеты на деревни, где оказывали помощь оккупантам или не желали оказывать помощь ему. «Ну и дорого же встала нам эта независимость!» — жаловался начальник штаба Агинальдо.¹⁹

Вождь мятежников искал утешения в случайных вестях извне. Так, в феврале 1900 года он получил пачку писем, включая отчет, гласящий, что война идет отлично, и американцы терпят катастрофические поражения в политике и боевых действиях. Отправитель письма из Манилы утверждал, что народ «готов зубами рвать глотку захватчикам».²⁰

Неосведомленность высшего руководства о внешних событиях была поразительной. Например, Агинальдо и его группа узнали от случайного встречного, что пять наций признали независимость Филиппин. Однако все тот же начальник штаба отмечал: «Вот только мы не знаем, что это за нации».²¹ На самом деле этот офицер открыто писал в официальном документе, что с момента ухода в горы «мы остались в полном неведении относительно того, что творится на этой войне».²²

Во время своего бегства Агинальдо оказался не способен эффективно осуществлять командование своими широко разбросанными войсками. Это положение не изменилось, когда он нашел убежище в затерянном в горах городке Палапан на севере Лусона. Все, что оставалось вождю мятежников — писать общие инструкции своим генералам и проповеди, обращенные к народу Филиппин. Эти усилия оказывали на ход войны ничтожный эффект — в отличие от самого факта существования живого символа филиппинского национализма. Вдобавок (что было важнее для вождей *иллюстрадос*, руководивших боевыми действиями на местном и более высоких уровнях) пока Агинальдо оставался на свободе, повстанцы имели право заявлять, что они выступают от лица законного правительства страны.

Попытки вождя мятежников удержать видимость власти и командования вели его к падению. В январе 1900 года курьер повстанцев Сесилио Сигизмундо попросил мэра

одного городка помочь ему пройти через кордоны оккупантов. Такое требование было обычным делом, но на этот раз мэром ответил отказом. Он оказался верен Соединенным Штатам и убедил курьера сдаться. Сигизмундо нес двадцать писем от Агнальдо к партизанским командирам. Двое суток напряженной работы дешифровальщиков позволили справиться с кодом и выяснить, что одно из писем предназначалось двоюродному брату вождя мятежников и содержало требование прислать подкрепление в горное укрытие у города Паланан. Это требование навело бригадного генерала Фреда Фанстона на многообещающую мысль.

Допросив Сигизмундо, Фанстон узнал в подробностях устройство ставки Агнальдо. Как и мятежники, американцы не пользовались пыткой водой в старом испанском духе: солдаты насильно вливали в глотку заключенного воду, а затем сдавливали ему живот, пока не следовало признание или рвота; в последнем случае все повторялось.²³ Паланан располагался в десяти милях от берега, соединяясь с остальным миром единственной тропой, пролегающей в джунглях. Хотя оккупанты ранее не предпринимали действий в этом районе, заданной тропой велось наблюдение. Фанстон замыслил смелый и в высшей степени рискованный план захвата вождя мятежников. Он отобрал восемнадцать уроженцев Макаббе из своего отряда, говоривших на тагалогском. Эти люди должны были выдать себя за ожидаемое повстанцами подкрепление. Фанстон вооружил их типичными для мятежников винтовками «Маузер» и «Ремингтон», а для усиления эффекта придал четверых перебежчиков-тагалога, исполняющих роль партизанских командиров. Чтобы сделать приманку более соблазнительной, пятеро американских офицеров решили изображать пленных. Одним из пяти, в силу признанной личной храбрости, отмеченной в 1899 году Медалью Конгресса, был сам Фанстон.

Макартур одобрил отчаянный план — хотя его начальник штаба писал военному секретарю, что не надеется увидеть Фанстона вновь. 6 марта 1901 года американская ка-

поперская лодка вышла из Манилы, чтобы доставить отряд на глухой пляж в шестидесяти милях по прямой от Палапана. Так началась самая известная операция этой войны. Конечно же, в силу рискованности она не могла пройти совсем безукоризненно. Трудоемкий стомильный марш, требующий крайнего напряжения, находчивости и импровизации, привел колонну к цели 23 марта 1901 года. Чтобы предотвратить все возможные подозрения, Фаустон отправил вперед гонцов с двумя убедительно выглядящими посланиями, написанными на бланках, захваченных на базе повстанцев. Письма имели знак «Бригады Лакуна» и знакомую Агнияльдо подпись ее командира. Подпись подделал филиппинский умелец. Письма уведомяли вождя мятежников о предстоящем прибытии требуемых им подкреплений вместе с особым подарком в виде пленных американских офицеров.

Фаустон и его товарищи скрывались в джунглях поблизости от базы, а мнимые партизанские командиры колонны двинулись вперед. Перед ними оставалась последняя преграда: глубокая река Палапан. Двое мнимых офицеров уселись в каноэ, приказав переодетым «Скаутам Макабебе» следовать за собой, и достигли штаба Агнияльдо, где их встретил почетный караул.

Было ясно, что письма сработали, и вождь мятежников полностью введен в заблуждение. В течение очень напряженного полудня эти двое развлекали Агнияльдо рассказами о перенесенных ими испытаниях. Наконец прибыли остальные, выстроившись напротив почетного караула будто бы для того, чтобы салютовать командиру повстанцами. По сигналу вместо салюта они открыли огонь по перепуганным караульным. Двое мнимых офицеров в помещении штаба схватили Агнияльдо, а из джунглей атаковали люди Фаустона. Внезапное нападение настолько ошеломило мятежников, что команда бесстрашного генерала вместе с трофеем сумела беспрятственно скрыться и достигнуть ожидающей их канонерки.

Фанстон доставил Агнальдо в Машду, где тот был встречен Макартуром с величайшей учтивостью, высшей точкой которой стал обед, данный в штабе американского командующего в честь поимки вождя повстанцев. В течение нескольких дней Агнальдо изучал условия сдачи в плен, после чего спустя месяц издал обращение, призывающее мятежников сложить оружие и признать власть Соединенных Штатов над Филиппинами.

В войне, отличавшейся медлительностью и неопределенностью результатов, смена убеждений Агнальдо выглядела неоспоримым успехом. Макартур и военное министерство извлекли всю возможную выгоду, объявив это событие наиболее важным военным достижением года. Но среди тех, кого эта шумиха заставляла смотреть на дело скептически, оказался некий гардемарин Военно-морской академии. С дешевого места на трибуне во время бейсбольного матча между командами армии и флота он дразнил правящего в армейской команде сына командующего, Дугласа, скандируя:

Макартур! Макартур!
Какой ты губернатор?
Кто в этом цирке главный
Ты или Агнальдо?²³

Действительно, заявлять, что захват вождя мятежников имел решающее значение, было изрядным преувеличением. Тем не менее, хотя это и не было так заметно, жесткая политика Макартира начала заметно подрывать силы повстанцев. Однако, хотя переход Агнальдо на сторону оккупантов привел к добровольной сдаче в плен пяти его видных генералов, а сотни рядовых мятежников также сдались или приостановили боевые действия, уход со сцены лидера не слишком потряс партизан. Они привыкли к власти своих местных командиров, действовавших, как практически независимые полководцы.

Пленение Агинальдо было удачным ходом, блистательно задуманным и храбро исполненным. Как и в том случае, когда Отис объявил о победе после рассеяния регулярных войск мятежников, высшее руководство Соединенных Штатов ожидало скорого завершения войны. Не будучи осведомлено о двойственной природе антипартизанских действий, оно вновь переоценило значение единичного успеха, выглядевшего решающим. 4 июля 1901 года, когда срок пребывания Макартура на Филиппинах подходил к концу, он докладывал, что военная составляющая мятежа уже практически разгромлена. Армия подавила вооруженное сопротивление почти в двух третях враждебных провинций. Дома, в Америке, полностью удовлетворенный положением дел президент Мак-Кинли отправился в праздничную поездку по стране, призванную загладить острые противоречия среди нации, вызванные войной.

Однако командующий сухопутными силами и главнокомандующий глубоко ошибались. Сопротивление уцелело, лишившись своего вождя, и продлилось еще более года.

Глава четвертая ПОЛИТИКА ИСТРЕБЛЕНИЯ

Ответ на кровопролитие

Привести войну к завершению выпало на долю преемника Макартура, генерал-майора Эдны Чаффи. Когда он принял командование в сентябре 1901 года, казалось, что финал уже близок. Чаффи установил, что активность повстанцев ограничивается тремя местами: юго-западной частью Лусона, а также островами Самар и Себу. Новый командующий был рад передать управление прочими территориями Комиссии по Филиппинам и отрешиться от всех вопросов миротворения.

Но успешность этой передачи породила немало затруднений. Один офицер, служивший на Самаре, остававшемся долгое время одним из больших мест архипелага, язвительно спрашивал — зачем членам комиссии нужна такая сильная охрана вокруг их резиденции в Мангле, если уже пришло время для гражданского правления? Он горько отмечал, что «филиппинцы не могут быть завоеваны, цивилизованы и приучены любить нас за один год». ¹ Этот же офицер утверждал, что для нетерпеливых американцев было большой ошибкой ускорять наступление фазы гражданс-

кого правления в местах, где еще не удалось обеспечить должную безопасность.

Чаффи не прислушивался к подобным мнениям. По его мнению, младшие офицеры слишком распустились, сплошь и рядом превышая свои полномочия, и для старших командиров настала пора приструнить их. С прекращением партизанской войны повый командующий желал вернуть разболтавшихся солдат к уставной службе. Но тут, как гром среди ясного неба, грянула резня в Балангига, произошедшая 28 восьмого сентября 1901 года.²

Небольшой порт Балангига располагался на южном берегу острова Самар, остававшегося логовом яростного и непримиримого сопротивления. На тот момент малочисленные гарнизоны оккупантов редко отваживались отдаляться от своих прибрежных баз далее, чем на выстрел своих винтовок системы Краг-Йоргенсена. Мэр Балангига обратился к американскому гарнизону с просьбой защитить город от пиратов пародности море. Разведке следовало бы выяснить, что набег пиратов на берега Самара прекратились полвека назад — по вместо этого рота «С» 9-го пехотного полка была послана для охраны Балагига. Рота «С» состояла из закаленных в боях солдат, один из которых присутствовал на борту флагманского корабля Дьюи «Олимпия» в день битвы за Манильский залив. Многие из них сражались на Лусоне, и все прошли Боксерское восстание в Китае.

Увы, их возвращение на Филиппины для службы в Балангига было неудачей. Командир роты Томас Коннелл не был знаком с местными обычаями, требовал от крестьян, чтобы они вырубали джунгли для предотвращения скрытого подхода врага, пытался запретить главное развлечение в деревнях — петушиные бои, а также стремился пресечь общение солдат с местными девушками. Последнее привело к вылазкам, заканчивающимся драками и изнасилованиями. Желая ограничить масштабы конфликта с крестьянами, Коннелл запретил выдавать часовым оружие. Тем временем мэр

сообщил мятежникам все о расположении, поведении и рас-
порядке оккупантов.

Около полуночи 26 сентября толпа женщин принялась
таскать в центральную церковь небольшие ящики. Склон-
ный к подозрительности американский сержант заглянул в
одни из ящиков, увидел там тело младенца и пронюхнул жен-
щин. Хотя он и заметил, что, несмотря на теплую ночь, кре-
стьянки были одеты в плащи, но из-за расприоружения капита-
на не провоцировать напуганное израспалованным местное
население не стал проверять, не скрыто ли что-нибудь под
этими одеяниями. Если бы сержант оказался более усерден,
то обнаружил бы, что плащи скрывают мачете, а в ящичках,
под телами опоечных детей, спрятано оружие.

Воскресным утром местный начальник полиции, всегда
демонстративно дружелюбный к оккупантам, посреди раз-
говора выхватил у часового винтовку и застрелил его. С ко-
локольни ударил набат, послуживший сигналом для воору-
женных мачете повстанцев выйти из укрытий и атаковать
оставших караульных. Одновременно несколько сотен раз-
махивающих клинками крестьян вырвались из церкви и доб-
равшись до квартир американских офицеров, перерезали тех
прямо в постелях. Коппелл успел выскочить через окно на
улицу, где мятежники зарубили его на глазах у солдат, более
пятидесяти из которых погибли в первые же минуты напа-
дения. Сержант собрал тридцать восемь уцелевших подчи-
ненных, включая восьмерых неспособных к ведению боя,
вокруг арсенала и вступил в сражение с вооруженной холо-
дным оружием толпой. Они проложили дорогу к трем дол-
бленным канонам и принялись грести со всех сил в попытках дос-
тичь ближайшего носта, преследуемые мятежниками, словно
акулами, почуввавшими кровь. Только шестеро солдат оста-
лось невредимыми, потери составили 91 убитыми и 23 ране-
ными.³ Это были тяжелейшие потери за всю войну.

На следующий день наступило время для мести оккупан-
тов. Подошедшая к берегу канонерская лодка разнесла Ба-
лангига из пушек и картечи, а затем высадил десант.

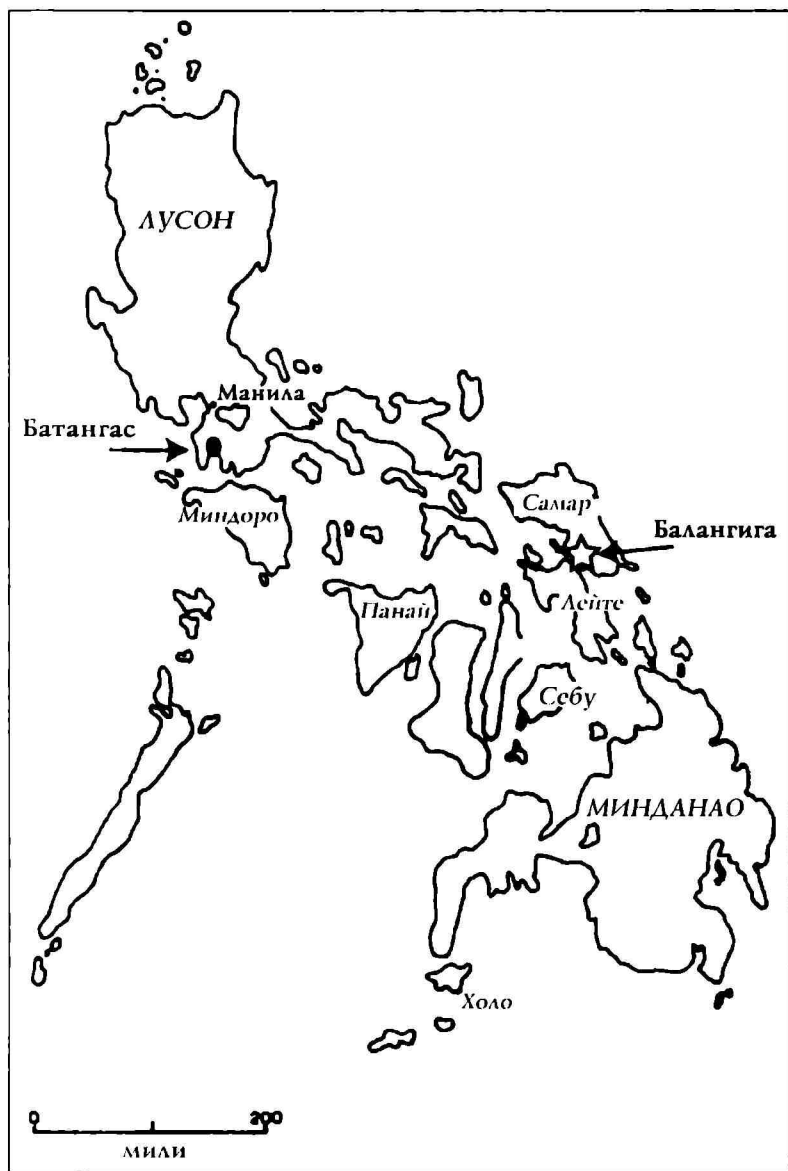

Война на Филиппинах, 1900 – 1902 годы

обнаруживший изувеченные тела американских солдат и и ров, заполненный трупами погибших филиппинцев. Вероятно, американцы застали мятежников в момент погребения погибших. 20 человек, пойманных невредимыми, командир рейда передал шестерым выжившим вчера сослуживцам. Расстреляв пленных, американцы подожгли город, после чего карательная экспедиция отбыла восвояси.

Внавязную в пестрилку прессы Соединенных Штатов нагнетала атмосферу паники, представляя резню на Филиппинах повторением разгрома генерала Кастера*. В Машле Тафт, председатель Комиссии по Филиппинам, сохранил больше равновесия. Он признал произошедшее удручающим несчастьем, но обращаясь к военному секретарю, говорил, что «не имеется ни тени отступления от назначенного нами курса».† Чаффи, будучи военным, выказывал меньше хладнокровия. Для Комиссии по Филиппинам и Федеральной партии, заявлявших, что мятеж находится при последнем издыхании, резня была лишь досадной мелочью. Чаффи, располагавший данными своей разведки о перегруппировке повстанцев для подготовленного на весну 1902 года широкого наступления, не мог быть столь спокоен. Эти сведения означали, что оккупанты сидят на пороховой бочке с подожженным фитилем.

В накаленной страхом обстановке Чаффи настаивал на более жестком ведении войны. В 1864 году двадцатидвухлет-

* Джон Армстронг Кастер (1839–1877) — американский военный, участник Гражданской войны на стороне северян. Отличался храбростью и дисциплинированностью, несколько раз попадал под трибунал, имел звание бригадного генерала военного времени, но после окончания войны получил постоянное звание капитана. В ходе Войны за Черные холмы с индейцами сгу Кастер в звании подполковника командовал 7-м кавалерийским полком, отличился склонностью к грабежам, убийствам мирных жителей и нападениям на племена, соблюдавшие перемирие. 25 июня 1877 года в сражении при Литтл-Биг-Хорне одна из колонн полка составе 265 человек под командованием самого Кастера была окружена и полностью уничтожена индейцами под предводительством Сидящего Быка. (Прим. ред.)

ним младшим лейтенантом он участвовал в разгроме Шеридана в долине Шенапдоа и вынес отсюда убеждение, что массовое уничтожение имущества населения — отличное средство против мятежа. Раз это подействовало на белых южан-конфедератов, то должно было сработать и с азиатскими-католиками. Для осуществления этого не слишком мягкого плана он избрал двоих известных своей твердостью людей. Бригадный генерал Джеймс Франклин Белл, отличавшийся наибольшими умениями в ведении антипартизанских действий, был назначен на Лусон, чтобы разгромить тамошнее сопротивление, а бригадного генерала Джекоба Смита с той же целью послали на отдаленный Самар.

На этом острове повстанцы то и дело совершали нападения в условиях полного бездорожья, появляясь из укрывавших их джунглей и приковывая войска Соединенных Штатов к горстке баз на побережье. Победа в Балангиге только упрочила положение мятежников — так что всякий, кого Чаффи отправил бы на Самар, встретился бы там лицом к лицу с тяжелейшими и болезненными проблемами, не последней из которых была необходимость крепко держать в руках солдат, не забывших измену в Балангиге и жаждущих мести. Увы, запомнившийся по будто бы отданному им приказу «загнать Самар в каменный век!» 61-летний Смит, помимо зверского чутья, обладал лишь немногими умениями, и его отсутствие самообладания привело к одному из худших зверств, совершенных американцами за всю эту войну.⁵

Смит не понаслышке был знаком с войной, храбро командуя в битве при Шайло. С тех времен он носил в бедре пулю Минье, выпущенную из конфедератского штуцера. Последующие три года, потраченные на поправку здоровья, раскрыли менее привлекательную сторону его натуры. Исполняя обязанности вербовщика, Смит частенько использовал к своей выгоде щедрость «не замеченных» им потенциальных рекрутов. Уволенный в 1880-е годы со службы за неповиновение и затем вновь восстановленный в должности,

он продемонстрировал храбрость в сражении с испанцами при Эль-Кани на Кубе, где был ранен в грудь.

Будучи переведен на Филиппины, Смит впервые вошел во вкус самостоятельного командования на уровне, прежде ему недоступном. Он охотно приступил к осуществлению распоряжений Макартура применять на Самаре жесточайшие методы борьбы с сопротивлением. Смит приказал своей бригаде устроить безжалостную бойню, говоря подчиненным, что чем больше будет убито туземцев и сожжено домов и посевов, тем лучше для дела. Он напомнил солдатам, что война с дикарями не может строиться «на принципах гуманизма».⁶ Затем он провел работу по сбору населения острова Самар в особых охраняемых зонах на побережье, а остальную территорию острова объявил вражеской. Затем Смит послал вглубь острова свои войска, включавшие батальон морской пехоты. Американские солдаты истребляли как реальных, так и кажущихся противников, сжигая поля и жилища и забывая скот. Добыча сведений посредством похищения и пыток мирных жителей стала обычным делом для многих подчиненных генерала Смита. В итоге тактика выжженной земли заставила повстанцев большую часть времени тратить на погоню пропитания. Само собой, от этого страдало и несчетное число мирных жителей. Захват 18 февраля 1902 года истощенного и больного местного лидера мятежников Висенте Лукбана привел к массовому дезертирству среди оставшихся мятежников и означал крах сопротивления американской оккупации на Самаре.

После того, как сдался последний на острове партизанский отряд, последовал ряд заседаний военного трибунала, сопровождавшихся массовыми злоупотреблениями, включая пытки. Как утверждала молва, офицеру, спросившему, с какого возраста допустима смертная казнь, Смит ответил – «можно убивать любого старше десяти лет».⁷ Армейский генерал, выступавший на суде в качестве адвоката, заявил, что лишь добропорядочность, выказанная подчиненными, служившими под началом бригадного генерала Смита, предост-

вратила всевластие террора на Самаре. В действительности именно чрезмерная месть Чаффи за резню в Балангига породила обстановку, в которой подобный стиль командования мог оставаться безнаказанным. Произведенное Смитом побойнице задало планку для дальнейших жестокостей оккупантов на архипелаге. Его наследие оставило ужасное пятно на всей истории войны на Филиппинах.

Настоящий террор на Филиппинах

По контрасту со Смитом бригадный генерал Джеймс Фрапклин Белл командовал операцией в Батангасе, не выходя за пределы допустимого при ведении боевых действий. Разумеется, он использовал приемы антипартизанской войны, успешно применявшиеся им самим и другими в предыдущих операциях. Тем не менее последствия этих более гуманных мер для многих филиппинцев выглядели неотличимыми от того, что происходило с жителями Самара.

Когда Белл принял под свое командование 3-ю отдельную бригаду в Батангасе, ему исполнилось 45 лет. Он был одним из подающих надежды офицеров, окончивших Вест-Поинт и прибывших на архипелаг в чине первого лейтенанта, а затем быстро рос в звании.⁸ Современники описывают его, как «крепкого, сильного и энергичного».⁹ Белл вырос, обучил и принял под команду 36-й добровольческий пехотный полк, составленный из солдат, вступивших в ополчение питатов. По прибытию на Филиппины они поняли, что их привлекает военная карьера, и предпочли остаться на архипелаге по окончании срока службы. Это были крепкие, горячие парни, которые нашли в Белле родственную душу. Подчиненный Белла, чья долгая карьера длилась и после Первой мировой войны, писал: «За все время моей службы я не знал командира, который бы пользовался таким уважением со стороны как офицеров, так и солдат, служивших под его началом, как полковник Белл».¹⁰

Во время действий на северном Лусоне Белл неоднократно проводил смелые разведывательные рейды, отличаясь личной храбростью на грани безрассудства. В одном широко известном сражении он лично повел свою разведгруппу в самую пасть врага. Не обращая внимания на огонь многократно превосходящего противника, засеившего в зарослях бамбука неподалеку, Белл выхватил револьвер, застрелил из него семерых *инсурректос* и единолично захватил в плен еще троих. Позднее отчаянная храбрость принесла ему Медаль Конгресса.

Будучи переведен в Манилу, Белл принял пост руководителя военной полиции. В то время столица была истинным рассадником мятежа с многочисленными тайными явками, в которых партизаны могли найти укрытие, пропитание и отдых после своих действий в сельской местности. Спустя полгода строгого правления Белла все разительно переменилось. Успехи в очистке столицы от повстанцев списали ему признание со стороны как солдат, так и мирных жителей.

Повышенный в звании до бригадного генерала раньше большинства сверстников, Белл прибыл на северный Лусон. Здесь его методы в борьбе с мятежом заставили мирное население познать все тяготы войны, поскольку включали в себя не только пресечение помощи повстанцам, но и активную борьбу с таковыми.¹¹ Успех на северном Лусоне еще более повысил репутацию молодого перспективного офицера, одновременно подняв его в глазах Уильяма Тафта. Тот заявил военному секретарю Ругу, что если Чаффи пошлет Белла в Батаугас, то этот генерал «создаст настолько невыносимые для пособников мятежа условия, что партизаны вскоре будут схвачены».¹²

Расположенная на юго-восточном Лусоне большая и густонаселенная провинция Батаугас представляла собой особенно крепкий орешек. Не слишком пригодная для сельского хозяйства земля представляла собой рисовые поля, чередовавшиеся с болотами, джунглями и вулканами. Мес-

тное население подняло здесь мятеж еще против испанцев в 1896 году; эта провинция, как родина народности тагалога, дала мятежу большинство главных вождей.

В Батангасе партизанское руководство избегало открытого конфликта с американцами, взамен сосредоточившись на преследовании в оккупированных городах филиппинцев, сотрудничающих с гражданским правительством. Местные, племенные и родственные связи составляли основу поддержки провинцией Агинальдо и его наследника, Мигеля Мальвара. Революционный террор — угрозы, погромы, похищения и убийства — укреплял склонность населения сотрудничать с мятежниками или как минимум симпатизировать им, даже несмотря на давление оккупантов. Как и на Самаре, все усилия американцев по умиротворению здесь провалились.

Белл принял командование в Батангасе спустя восемь месяцев после пленения Агинальдо. Понимая трудность стоящей перед ним задачи, бригадный генерал осознавал, что революция обречена встретить свой финал «в месте, где она родилась и будет драться до конца». ¹³ Как и большинство американских военных, он презирал местное население — в частности полагая филиппинцев несуетными лжецами, в принципе неспособными к самоуправлению. Однако за исключением своих расовых предрассудков Белл обладал острым аналитическим умом, он глубже других генералов изучил местное сопротивление, получив всестороннее представление о методах его действия.

Он продемонстрировал мнение, обрисовывающее его стратегию, в приказе, адресованном командирам всех своих гарнизонов: *«Мятеж в зоне действия бригады продолжается, поскольку большая часть филиппинцев, особенно состоятельных, притворяются миролюбивыми, но в действительности мира не хотят»*. Белл продолжал эту мысль, заявляя, что когда народ желает мира, мир быстро наступает. Основываясь на опыте, полученном на Северном Лусоне, бригадный генерал сделал определенный вывод: правильной политикой

будет «заставить народ захотеть мира, и захотеть его очень сильно».¹⁴

Восьмого декабря 1902 года Белл отдал свой самый спорный приказ. За несколько лет до того он прервал свою военную карьеру, посвятив время изучению юриспруденции в суде Иллинойса, и теперь на основании этих позваний рассмотрел Приказ № 100, сосредоточившись на полномочиях, требуемых оккупационным войскам для защиты мирных жителей от чрезмерных тягот войны. Необходимость такой защиты послужила оправданием сбора населения в охраняемые лагеря. Белл приказал начальникам гарнизонов установить охраняемые зоны, в которых могли бы найти убежище все миролюбивые филиппинцы. Местные жители получили двадцать дней на то, чтобы перебраться в эти зоны со всей родней, имуществом и запасом пищи, после чего вся территория за пределами зон объявлялась вражеской. Вся собственность на ней конфисковалась или уничтожалась, а все мужчины подлежали аресту и могли быть застрелены при попытке к бегству. Белл также поставил подчиненных в известность, что Приказ № 100 «уполномочивает уничтожать небооруженного противника наравне с вооруженным, так как это ведет к скорейшему покорению врага».¹⁵

Белл не лукавил, утверждая, что Приказ № 100 допускает «лишение врага пропитания или иных средств к существованию» — это было вполне в пределах принятой военной практики. Морить врага голодом, принуждая к сдаче осажденного замка или крепости, было с незапамятных времен привычным делом для осаждающих. Старейшие из американских офицеров помнили, что именно голод заставил население Викабурга сдать город армии северян под руководством Улисса Симпсона Гранта. Точно так же и насильственное отделение мирного населения от повстанцев не было новым решением — ранее концентрационные лагеря использовали англичане в войнах с бурами в Южной Африке. Нечто подобное, но в меньших масштабах, послужило причиной к прекращению партизанской войны конфедера-

тов в северном Арканзасе во времена войны Севера и Юга. Однако наиболее свежим примером данной политики были действия тех же испанцев на Кубе — что никак не радовало их недавних противников и нынешних пресмшников на Филиппинах.

Испанский генерал Валериано Вейлер и его кубинская политика «реконцентрадо» нашли широкий и непримиримый отклик в прессе Соединенных Штатов, в западе пропагандистской кампании называвшей испанца не иначе, чем «Мясник Вейлер». Газетные статьи о кубинцах, ставших жертвами концлагерей «Мясника Вейлера», были тем самым средством, которое настроило американское общественное мнение против Испании. Ориентируясь на это, американская армия прежде всего замаскировала свои концентрационные лагеря под названиями «колонии» и «защищенные зоны». Чаффи пытался поддержать эту иллюзию, зайдя столь далеко, что просил армейского генерал-адъютанта лично вручить план Белла военному секретарю из рук в руки, а по прочтении уничтожить бумаги. Объясняя это, командующий говорил, что *«старался не допустить, чтобы в архивах военного министерства оказался хоть один документ из тех, что могут послужить доказательством жестоких мер, предпринимаемых Соединенными Штатами»*.¹⁶

В данном случае концентрационные лагеря в маспетабах, в которых они применялись в Батангасе, скрыть было невозможно. Газета «Филадельфия Леджер», выражая удивление действиями Белла, спрашивала: *«Кто бы мог предполагать... что четыре года спустя та же самая политика будет принята и станет проводиться самими Соединенными Штатами на Филиппинах?»* «Балтимор Америкэн» выражал изумление тем, *«что наш генерал на далеком архипелаге, как ни странно, подражает Вейлеру»*, и, продолжая тему, писал: *«Мы приходим к мысли, что эту войну необходимо прекратить»*.

Издания империалистической направленности в ответ писали, что сравнения Белла с Вейлером лживы и ошибочны, потому что американцы, в отличие от испанцев, не

намерены морить население голодом. Они утверждали, что жалобы на политику Белла неходят либо от мятежных полтигиков, либо, как поясняла «Армия энд Нэви Трибьюн», от людей, совершенно не осведомленных в реальном положении дел: *«Из того, что неизвестно нашим гражданским критикам военного дела на Филиппинах, можно составить полную библиотеку по военной истории»*.¹⁷

Вдали от этих отчаянных внутриполитических прений американские офицеры на юго-востоке Лусона осуществили приказ Белла, собрав около 300 тысяч филиппинцев в «защищенных зонах». Пространство, отведенное под защиту, определялось возможностью контроля со стороны ближайшего гарнизона оккупантов, так что рядом с самыми маленькими из них эти зоны не превышали расстояния стрельбы из винтовки Краг-Норгенсена. Более крупные воинские части, расквартированные в таких же городах, как Батангас, ограничивали зоны контроля милей или двумя в ширину и шестью милями в длину. Полоса шириной от 300 до ярдов вдоль границы зоны была известна как «полоса смерти», потому что солдаты имели приказ стрелять без предупреждения в каждого, кто попытается ее пересечь.

Многие из офицеров использовали свои познания о местной ситуации, чтобы воплотить приказ Белла, опираясь на здравый смысл. Они предписывали своим солдатам избегать стрельбы по старикам, женщинам и детям, и во всех случаях сохранять самообладание. В дополнение к этому американцы справедливо полагали, что они обязаны кормить филиппинцев, населявших защищенные зоны. Однако цель приказа о концентрации состояла в отделении мирных граждан от повстанцев и уничтожении любого пропитания вне лагерей для того, чтобы заставить последних голодать. Армия сосредоточилась в первую очередь именно на этой задаче.

Допросы пленных показали, что мятежники располагают хорошо укрытым двухгодичным запасом пшеницы. Белл намеревался обнаружить и уничтожить эти склады, даже если

это означало обыскать «каждое ущелье и каждую вершину в горах». ¹⁸ Также он приказал солдатам на протяжении всего пребывания в рейде убивать всякое животное, которое может послужить партизанам пищей, если они не в состоянии обеспечить доставку этого животного в город. Чтобы еще более сузить возможности мятежников находить себе пропитание, армия перекрыла все порты в Батангасе и сопредельных провинциях. Белл запретил передвижение и торговлю на территории этих провинций, не допуская свободного прохода мирных жителей без особого разрешения. Боеспособные мужчины этого разрешения не получали в принципе.

Одиночки или представители городского самоуправления теперь были лишены возможности колебаться в выборе между повстанцами и оккупантами, служа и тем, и другим сразу: *«Заслужить доверие одними клятвами в верности или поставкой мало полезных сведений больше никому не удастся»*. Отныне единственно приемлемой мерой стали открытые действия представителей местной администрации, *«бесповоротно ставящие их на сторону американцев, вызывая злобу и ожесточение у мятежников»*. Подобными действиями являлись раскрытие местоположения вражеских лагерей, опознание повстанцев и выдача участников «теневого правительства» среди местной администрации. Гражданский нейтралитет более не допускался — любой филиппинец был обязан не на словах, а на деле доказать, что он противостоит партизанам Мальвара, иначе его рассматривали как врага. Никто не имел права на доверие только за то, что не принимал ничего против американцев. ¹⁹

Спустя две недели с начала операции Белл призвал к более жестким мерам, чтобы повысить давление, оказываемое на местную элиту. Он знал, что у истоков мятежа с самого начала осуществляя руководство и материальное обеспечение, стоял класс *иллюстрада* — но не представлял себе, что теперь партизанское движение в Батангасе давно вышло за пределы высшего образованного класса. Понимая, что огласка такого распоряжения вызовет неизбежные

протесты, бригадный генерал предписал особым секретным приказом арестовать всех чиновников, священников и полицейских, не доказавших на деле верности оккупантам, полагая таким образом подсесть мятеж под корень. Лишь если мэр выдавал вражеского агента, а полицейский находил склад с пиццей или оружием, они считались достойными доверия. Все прочие имели выбор — сделать то же самое или отправляться в тюрьму.

Другая тактика состояла во взятии под стражу родственников известных вождей повстанцев и удержании их в заложниках для влияния на руководство мятежа. Конечно, перед такими арестами проводилась тщательнейшая проверка «обоснованности» — но при отсутствии доказательств хорошо обоснованного подозрения было вполне достаточно для задержания на неопределенный срок.²⁰

Эта практика была распространена на все условия — что годится для господ, сойдет и прочим. Белл приказал обвинять в военных преступлениях любого схваченного повстанца, то есть мужчину, обнаруженного за пределами «защищенных зон», если тот немедленно не предоставит полезных сведений о партизанах. Поставленные перед перспективой неизбежного военного трибунала, карающего в лучшем случае заключением, а часто и смертной казнью, многие пленники склонялись к коллаборационизму.

Описанное давление привело к многократным случаям ложных обвинений и допосов. Белл отреагировал на это, приказав отдавать под трибунал тех, кто был заподозрен в подборме. Он предписал также сжигать деревни, рядом с которыми перерезали телеграфные провода или разрушали мосты. За день до Рождества бригадный генерал восстановил действие старого пенанского закона о принудительных работах для всех трудоспособных мужчин, собранных в городах, ради пропитания их самих и их семей, и ввел комендантский час с восьми вечера до рассвета.²¹ Если местные жители не обеспечивали проведения реквизиций пиццы и топлива, их руководство также отправлялось на лесоповал и в

поля до тех пор, пока не бывало доставлено требуемое количество припасов. Если же городские власти не могли предоставить проводников, им самим приходилось исполнять эту роль, ведя патрули оккупантов в джунгли.

24 декабря 1901 года Белл повторил свое заявление о том, что все население Филиппин глубоко настроено против американцев. Следовательно, напоминал он своим офицерам, необходимо

*«сделать войну по возможности невыносимой, и здесь нет более действенного пути для достижения этого, чем держать народ в состоянии постоянной тревоги и мрачных ожиданий столько, сколько потребуется на то, чтобы сделать его жизнь совершенно невыносимой».*²²

Белл оказался весьма изобретателен, насаждая «ненависть ответственную ассимиляцию» посредством угроз, вооруженной силы и жестокого обращения с заключенными. Он также хорошо понимал важность своевременного и регулярного поступления разведывательных данных, создав гибкую систему, быстро поставляющую на все уровни руководства сведения, полученные при захвате документов, допросах пленных и от доносчиков. В каждом гарнизоне была введена должность офицера по разведке, в чьи обязанности входил постоянный сбор данных о местном населении и общем положении дел. Эти офицеры обменивались списками известных и подозреваемых повстанцев, часто сопровождаемых описаниями их внешнего вида или фотографиями. Как только разведка оказывалась в состоянии засечь отряд мятежников, быстро передвигавшаяся кавалерийская часть отправлялась на перехват цели, используя в качестве проводников филиппинских разведчиков, местных ополченцев или партизанских перебежчиков.

Пока военная полиция Белла распутывала тайную сеть повстанцев в «защищенных зонах», патрули курсировали по всей территории острова. Бригадный генерал считал, что

сочетание давления на мирное население с неослабевающими акциями против вооруженных мятежников приведет к скорому их краху. Для достижения этой цели почти половина подчиненных ему войск, то есть около 4 тысяч солдат, была привлечена к полевым операциям. Это была в полном смысле слова «жестокая война», так как Белл издал приказ убивать или брать в плен любого встреченного боеспособного мужчину и загонять в защищенные зоны всех остальных, *«уничтожать все, что будет найдено вне городов»*. Он добавлял: *«Этот народ нуждается в трепке, чтобы обрести хоть немного здравого смысла, и они получают ее ради пользы всех, заинтересованных в этом»*.²³

В ночь на 31 января 1902 года началась тихая крупная операция, когда 1800 солдат Соединенных Штатов выстроились кордоном в десяти милях от границ Батангаса. На следующее утро они двинулись вперед неразрывной цепью, подобно тропическим муравьям истребляя любое сельскохозяйственное животное, растение или постройку на своем пути. Приблизительно половина от общего числа солдат, находящихся под командованием полковника Элмонда Уэллса, вела подробную запись уничтоженного: сожжено более 500 тонн зерна и риса, убито 200 буйволов и 800 коров, перебиты несчетные тысячи свиней, кур и коз; сожжено 6 тысяч домов.

Кроме крупных войсковых подразделений, провинцию наводнили и небольшие патрули оккупантов. Предписания Белла поощряли активный отпор при любой встрече с мятежниками: обнаружив засаду, солдаты должны были атаковать в ответ. Генерал считал, что обладая большей огневой мощью и лучшей выучкой, американцы имели моральное превосходство над повстанцами, и столь активная тактика должна была дать наилучший результат. В ходе тихой операции отдельные роты разбивали лагеря, перегораживая дороги. Белл был настолько уверен в превосходстве своих солдат, что приказал оставлять для охраны этих временных баз одного-двух солдат, пока остальной личный состав под-

разделения выходил на патрулирование. Отряды оккупантов расходились от лагерей веером, чтобы прочесывая местность, пресекать передвижение партизан.

Бригадный генерал предупредил своих офицеров: *«ввиду того, что имевшее недавно место изменение политики рассчитано на рост возмущения части врагов»*, высока вероятность встретить агрессивный отпор.²⁴ Белл переоценивал возможности повстанцев — все силы Мальвары исчерпывались двумя с половиной тысячами вооруженных бойцов, не имевших возможности действовать крупными силами, сосредотачивая их против меньших по численности американских отрядов. Неслабевающее давление оккупантов принудило партизан находиться в постоянном движении, нередко лишая возможности оставаться на одном месте дольше суток. Если у них и оказывалось немного свободного времени на что-либо, кроме постоянного бегства, то возможность потратить его на мщение бледнела перед необходимостью обеспечить себе отдых и питание.

Возвращаясь к дате 18 декабря 1901 года, генерал Чаффин писал: *«Я не могу сказать, как долго нам придется нанести удары Мальвару до его сдачи или гибели, не могу сказать, сколько нам потребуется вгонять эту страну в дикость до полного краха — но в итоге произойдет либо то, либо другое»*.²⁵ Действительно, перед оставшимися упорными мятежниками вставали мрачные перспективы. Их родные и сторонники пребывали в тюрьмах или «защищенных зонах», где не могли ни сеять, ни собирать урожай, оказываясь беззащитными перед надвигающимся голодом и болезнями. Вместо помощи партизанам деньгами и пиццей бывшие кормилицы посылали лишь письма, умолявшие их сдаваться. За пределами же защищенных зон силы повстанцев были слишком малы, чтобы предотвратить уничтожение оккупантами сельского хозяйства.

В течение февраля в рядах мятежников распространялось отчаяние. Некоторые отряды убивали своих командиров и сдавались, другие бросали оружие и разбегались по

укрытиям. Американские войска преследовали Мальвара, вынуждая его «постоянно двигаться». ²⁶ Теперь боевой задор вождя мятежников противоречил его разуму, говорившему, что дальнейшее сопротивление бесполезно. Его друзья и бывшие подчиненные просили его сдаться, и когда его жена опасно заболела, Мальвар обратился к Беллу с письмом, в котором просил о перемирии. Получив от бригадного генерала обещание справедливого суда, он сдался 16 апреля 1902 года. Оставшиеся партизаны быстро последовали примеру Мальвара.

После сдачи целиком посвятивший себя восстанию вождь мятежников, сопротивлявшийся до конца, был допрошен. Когда его спросили, как случилось, что его войска рассеялись и сдались, Мальвар отвечал: «Они не имели денег на расходы, нищи для пропитания и одежды, чтобы прикрыться». ²⁷ Точно так же другой офицер повстанцев рассказывал, что его руководство было действительно до тех пор, пока «американские войска не начали сгонять народ в защищенные зоны», продолжая свою непрестанную охоту. ²⁸ Следовательно спросили одного из партизан, Норберто Майю, почему он сдался. Тот ответил сразу за многих из тех, кто клялся сражаться до победы мятежа: *«Они сдавались по разным причинам; некоторые оттого, что устали нести тяготы походов, другие из страха и утратив надежду; кто-то был ранен или потерял здоровье из-за жизни в джунглях, а кого-то склоняли к сдаче их семьи»*. ²⁹

Глава пятая ПОЧЕМУ АМЕРИКА ПОБЕДИЛА

Цена войны

Тогда и впоследствии победа, достигнутая посредством политики Джеймса Франклина Белла, оценивалась неоднозначно. Его методика «защищенных зон» успешно разделила мирное население и партизан Мальвара. В течение четырехмесячной операции только четверо американских солдат было убито и девятнадцать ранено. Повстанцы потеряли 147 человек убитыми, 821 был ранен и 2943 сдались в плен.¹ Для многих американцев стратегию Белла оправдывало свидетельство зятя Мальвара, также партизанского командира: *«Думаю, что средства, использованные при разделе населения, были единственно пригодными для того, чтобы прекратить войну и принести мир в провинцию».*² Однако не в пользу этой политики оказался тот факт, что вследствие ее применения погибло около 11 тысяч мирных жителей.

Проблема смертности среди гражданского населения проявилась в середине января 1902 года, когда стало очевидно, что обитатели «защищенных зон» находятся под угрозой голода. Начальник одного из гарнизонов докладывал, что 30 тысяч

человек собрана на территории, в нормальных условиях способной прокормить 5 тысяч. Понимая, что приказ №100 налагает на оккупационную армию обязанность снабжать помещенных в лагеря, Белл издал распоряжения о необходимости выращивания в пределах зон зерновых и приказал ввозить огромное количество риса для прокормления мирных жителей, а так же доставлять складами армии провиант в города с остальной территории провинции. В это время он беспокоился, не станут ли эти меры «создавать впечатление излишней снисходительности при их проведении в жизнь».³ Бригадный генерал поторопился уверить своих подчиненных, что это не так.

Усилия американцев по доставке риса не остановили вымирание. Большое количество людей продолжало голодать в силу сочетания многих причин: мор изрядно проредил поголовье буйволов, упряжных животных, незаменимых при возделывании риса, в то время как выживших за пределами зон буйволов перебили оккупанты. Ввезенный рис оказался очищенным, лишившись содержащегося в верхнем слое зерна витамина В1, что подрывало иммунитет привычных к грубо обработанному рису островитян. Командующие рейдами офицеры часто не могли доставить захваченные припасы из отдаленных горных укрытий и уничтожали их, игнорируя распоряжения Белла.

Тем не менее люди в «защищенных зонах» умирали не впрямую от голода. Недостаток риса и ее малая питательность скорее ослабляли их, делая уязвимыми для летящих убиийц — малярийных комаров-анофелесов. Обычно те предпочитали кровь буйволов, но будучи лишены привычной добычи, обратили внимание на людей, которые благодаря политике Белла оказались скученными в плотную массу. Малярия уносила тысячи жизней. Вдобавок теснота при крайней антисанитарии способствовала убийственно легкому переносу кори, дизентерии и в конце концов холеры. Мирное население в Батангасе вымирало в результате непредвиденных последствий политики сосредоточения в «защищенных зонах» и уничтожения риса.

4 июля 1902 года президент Теодор Рузвельт, сменивший убитого Мак-Кинли*, объявил, что мятеж на Филиппинах подавлен, и на архипелаге установлено гражданское правление. Рузвельт сделал оговорку относительно территории народности моро — горсти островов на юге архипелага, населенной преимущественно мусульманами, но во всеобъемлющем сиянии победы она оказалась малозаметна. Он источал непомерные благодарности армии, отмечая, что та храбро и стойко сражалась перед лицом невиданных невзгод:

«Связанные законами цивилизованного ведения войны, наши солдаты были призваны стойко встречать каждое проявление бессовестного предательства и отвечать на варварские зверства, учиненные над их товарищами и дружелюбными местными жителями, без излишней суровости. Они были принуждены, карая вооруженное сопротивление, располагать к дружелюбию мирное население, имея дело с народом, среди которого невозможно отличить друзей от врагов и который неслетное число раз использовал живые уверения в дружбе для того, чтобы убивать из засады».¹

Неумеренные похвалы Рузвельта не могли оградить Белла, чьи зверства прославились наравне с жестокостями Смита на Самаре, от обвинения в военных преступлениях,

* Уильям Мак-Кинли (1848-1901) — 25-й президент Соединенных Штатов, выиграл выборы 1896 и 1900 годов. Провозгласил отказ от «доктрины Монро» и положил начало политике колониальных захватов как в Западном полушарии, так и за его пределами. 5 сентября 1901 года на Панамериканской выставке в Буффало смертельно ранен анархистом Леоном Чолгошем. 14 сентября умер от гангрены внутренних органов. Перед казнью Чолгош заявил, что убил президента как «врага трудящихся и хороших людей». После гибели Мак-Кинли по стране прокатилась патриотическая истерика — предлагалось даже переименовать в его честь Филиппины, но в итоге ограничились только горой на Аляске. (Прим. ред.)

выдвинутого Сенатом. 23 мая 1902 года один сенатор зачитал письмо, предположительно написанное выпускником Вест-Пойнта, служащим на Филиппинах, где тот описывал «защищенные зоны» как загоны для скота, окруженные «полосой смерти». Исходящее от них «трупное зловоние» забивало поздри пишущего: *«Ночью тучи нетопырей-кровососов беззвучно вьются над землей и пируют на трунах»*.⁵

Рузвельт потребовал начать полномасштабное расследование. Основной принцип этого следствия в изложении генерала, бывшего президентским адъютантом, выглядит так:

«Сколь бы ни был велик соблазн при взаимодействии с врагом, обычно прибегающим к предательству, убийствам и пыткам наших солдат, ничто не может оправдать... использование пыток или бесчеловечное ведение войны любой частью армии Соединенных Штатов».⁶

Проведенное расследование обеспечило сенсационные заявления журналистов обширной фактической базой, показавшей, что пытки имели место, и о них всем было известно. Некий майор откровенно писал другу: *«Ты, как и я, знаешь, что для успешного завершения войны творится кое-что, не предусмотренное высшими властями»*.⁷ Многочисленные свидетели подтверждали использование пытки «водолечением», популярной настолько, что на мотив «Боевого клича свободы» солдатами даже были сложены новые куплеты — «Водолечение на Филиппинах», один из которых гласит:

Мы пришли из-за границы, и всем тут принесли
 Бремя сладкое свободы, но мятежников намли,
 Так тащите трубку, парни! Мы их свяжем и зальем,
 Под боевой клич свободы!!!⁸

Расстрелы безоружных людей, добивание раненых и казни пленных также были признаны общепринятыми явлениями. Солдат 43-го Мэнского пехотного полка писал в местной газете, что *«восемнадцать человек из моей роты перебили семь»*

*десять семь пистолетов, вооруженных мачете и с десяток их стрелков... Когда мы нашли недобитого, то взяли его на штыки».*⁹ Официальный отчет военного министерства за 1900 год показал, насколько широка была практика добывания раненых повстанцев. По данным этого документа, армией Соединенных Штатов было убито 14 163 мятежника, а ранено всего 3297. Это соотношение было обратным в сравнении с опытом войны Севера и Юга и могло означать только уничтожение раненых. Отвечая на вопрос об этом на сенатском расследовании, Макартур небрежно пояснил, что такие результаты обусловлены отличной стрелковой подготовкой хорошо обученных американских солдат.¹⁰

Макартур, как и другие старшие офицеры на Филиппинах, издавал приказы и инструкции против чрезмерного насилия — в то же время сознавая, что иногда реальные условия требуют действий, выходящих за пределы позволительного. Сенаторы приняли его объяснения. В конце концов сенатское расследование документально зафиксировало частые отступления от законов ведения войны, освободив от ответственности за них виновных офицеров.

Этот итог удовлетворил Рузвельта, обещавшего вернуть армию к соблюдению порядка и законности. В то же время президент проявил справедливость к тем, кто обеспечил победу на Филиппинах. В период своего правления он назначил вначале Эдну Чаффи, а затем и Джеймса Франклина Белла на высочайший пост американской армии, сделав каждого в свой черед начальником генерального штаба. Для Чаффи, начинавшего рядовым в войну Севера и Юга, это была вершина карьеры, а для Белла достойное вознаграждение за перенесенный позор сенатского расследования.

Анатомия победы

Завершение организованного сопротивления повстанцев на Филиппинах удалило архипелаг из центра внимания

общества Соединенных Штатов. Грубо лишены своих иллюзий, американцы были только рады поскорее забыть события, которыми был сокрушен мятеж. На передний план истории вновь вышли гибель броненосца «Мэн», полк «Мужественных всадников» Тебби Рузвельта и вся «Маленькая победоносная война» с Испанией.

Однако испано-американская война длилась лишь месяцы, в то время, как восстание на Филиппинах не ослабевая, продолжалось более трех лет и потребовало задействовать вчетверо больше солдат. Несмотря на это, немногие американцы обращали внимание на то, что произошло на архипелаге, до того, как сорок лет спустя отчаянная оборона Филиппин от японского вторжения под руководством сына Макартюра Дугласа затмила все прежние события*. Позднее военные историки также в основном пренебрегали опытом подавления этого мятежа, пока вторжение США во Вьетнам не заставило возобновить интерес к способам борьбы с азиатскими партизанами.

В 1902 году служившие на Филиппинах офицеры единодушно считали, что именно «политика привлечения» привела к затягиванию боевых действий. Мнение непосредственных участников сражений выразил полковник Артур Мюррей. Впервые приняв командование полком, он был на-

* Японские войска в количестве 53 тысяч солдат высадились на острове Лусон 22 декабря 1941 года. Уже через десять дней, 2 января 1942 года, Макартюр сдал Манилу и отвел все свои войска на Лусоне (80 тысяч человек) на полуостров Батаан, после чего японцы сняли с Лусона значительную часть сил и перебросили их в Малайю. 10 марта Макартюр бежал с Филиппин, заявив, что нужен родине в другом месте. 9 апреля гарнизон Батаана капитулировал, но в руках американцев осталась мощная крепость Коррехидор, расположенная на острове возле Батаана и прикрывающая вход в Манильский залив. 4 мая японцы высадили на Коррехидоре около двух тысяч солдат с несколькими танками, после чего 10-тысячный гарнизон крепости быстро сдался. После этого еще некоторое время сопротивление японцам продолжалось только на острове Минданао. (Прим. ред.)

строен против карательных мер, которые могли затронуть невинных людей, вынудив их страдать и обратив возможных союзников в будущих повстанцев. Опыт боев изменил это мнение: *«Если бы мне пришлось выполнить вновь ту же работу, то возможно, я бы убивал несколько чаще, чем надо было, и наверняка намного больше бы сжег»*.¹¹ Многие офицеры считали, что корнем успеха антимартизанских действий было как можно более частое использование жестких мер. По их мнению, филиппинские повстанцы прекратили сражаться по той же причине, что и Роберт Ли, сдавшийся северянам: они также оказались не способны переносить страдания, которые приносило продолжение сопротивления. Как ответил на вопрос журналиста один из жителей Батаангаса десятилетия спустя после окончания мятежа, *«когда люди осознали, что бессильны что-либо изменить, то им оставалось только смириться и принять американское владычество»*.¹²

Когда в 1899 году Соединенные Штаты вторглись на архипелаг, их победа зависела от подавления вооруженного сопротивления и перехвата управления у революционного правительства Филиппин. Решение состояло из трех частей: во-первых, убедить местное население в том, что под властью оккупантов им предстоит лучшее будущее. Эти усилия были вполне искренними, так как американцы сами верили в данную цель, полагая, что испанцы просто грабят архипелаг. Революционное правительство продолжало традицию колонизаторов как в ограблении, так и в притеснении соотечественников, сочетаемом с неспособностью к эффективному управлению. Однако редко кто из иностранных доброхотов был способен проникнуть в «сердца и души» филиппинцев, без особых размышлений считая, что все сколько-нибудь разумные местные жители понимают и разделяют эти побуждения. Военная и гражданская администрации в равной степени прилагали все усилия, чтобы сделать перемены в жизни филиппинцев как можно более заметными, показав все выгоды американского правления. Именно эти убеждения вдохновляли «политику привлечения».

Вторая составляющая умиротворения проявилась, когда руководство Соединенных Штатов осознало, что эта политика в отрыве от иных мер не слишком действенна. Военные нашли путь преодолеть зависимость мирного населения от мятежников, в некоторых местах оказавшись способными использовать для получения народной поддержки племенную, религиозную или классовую разнь. С помощью своих пособников американцы сумели опознать и устранить агентов повстанцев -- но в местах, где сопротивление было сильнее, таких пособников не находилось. Тогда оккупанты перешли в своих усилиях по разделению партизан и мирного населения к помещению последнего в так называемые «защищенные зоны».

Третьей частью американского умиротворения стали военные операции вне городов. Важнейшей задачей этих операций было предотвращение возможности соединения отрядов мятежников для нападения на отдельные гарнизоны оккупантов и лишения их возможности отдыхать и восстанавливать силы. Естественно, многие офицеры предпочитали участие в данных действиях, так как это больше напоминало тот вид деятельности, к которому они были подготовлены. Соответственно, и их подчиненные, в большинстве своем пошедшие на военную службу добровольцами в поисках приключений, предпочитали зачетки мирным акциям в рамках «политики привлечения». По замечанию одного лейтенанта, американский доброволец плох как «солдат мира», но хорош как «солдат войны». Победу в операциях на местности принесли отработанные навыки в типично военных умениях: разведке, боевом охранении при передвижении, активных действиях малыми группами.

Подобно треножке, американская стратегия опиралась на эти три составные части. Лишившись любой из трех своих опор, она была бы сокрушена.

На стратегическом уровне события на Филиппинах выдвигали на первый план взаимодействие с гражданским населением. Мятеж не мог быть подавлен, пока мирные жители

обладали готовностью укрывать повстанцев. Соответственно, для перехвата управления народной массой и уничтожения партизанской структуры «теневого правительства» армия не использовала самые разные меры. Эта задача не могла быть осуществлена без помощи самих филиппинцев — однако в большинстве провинций население бездействовало, видя беспомощность оккупационных войск защитить его от партизанского террора. На Южном Лусоне Джеймс Франклин Белл пытался изыскать необычные способы вынудить народ содействовать его солдатам, таким образом превратившись, по словам Мэтта Бэтсона, в «истинный ужас Филиппин».¹³

Значительную роль в победе Америки сыграло также осознание неоспоримой слабости и некомпетентности руководства мятежников. Общеизвестно, что Эмилио АгINALДО был никчужным полководцем. Проиграв войну испанцам, он пытался воевать с Соединенными Штатами точно таким же образом, что привело лишь к цепи тактических поражений, выбивавших лучшие силы повстанцев. Единственным удачным решением за всю его карьеру оказалось развязывание партизанской войны.

Класс *иллюстрадо* только из страха перед потерей влияния в обществе обратился к националистическим ценностям. Как следствие этого, революция 1898 года не изменила жизни большинства филиппинцев. Колонизаторы столетиями принуждали аборигенов усваивать испанскую культуру. Перед восстанием повседневной жизнью крестьян управляла местная элита, а с прибытием американцев к этому добавилась необходимость исполнять еще и их требования. Теперь налог взимался, суд осуществлялся и сила применялась одновременно с двух сторон. Филиппинец, бедный или богатый, примкнувший к одной из сторон или пытающийся избежать схватки, равно оставался во власти обеих. Большинство ловко лавировало между сторонами, изображая сторонников той, что грозила в данный момент большими неприятностями. По словам одного из наиболее изучившего конфликт современного историка Гленна Мэя, для любого

мятежа *«выиграть любую войну при равнодушии народа довольно трудно, но победить в партизанской войне на своей земле при таких условиях решительно невозможно»*.¹¹

Повстанцы страдали от ужасающего недостатка огнестрельного оружия и боеприпасов. Попытки приобретать вооружение за рубежом редко увенчивались успехом по причине обособленного географического положения архипелага. Военно-морской флот Соединенных Штатов перехватывал большинство судов, пытавшихся снабжать мятеж; это облегчалось тем, что ни одно из иностранных государств не поддерживало повстанцев. Кроме того, флот пресекал всякий контакт между финляндскими руководителями на разных островах. Также в пользу оккупантов играло то, что их враг нигде не мог найти надежного укрытия, недостижимого для сил вторжения.

На всем протяжении войны американцы были способны ограничить поле боя и достигнуть на нем решительного перевеса в огневой мощи. Причем обеспечивалось это не применением всеокрушающих B-52 или батарей 155-мм гаубиц, а чаще всего посредством обычных виштовок Краг-Норгенсена в руках простых нехотинцев. На численное превосходство оккупантов партизаны могли ответить только будничными уколами малорезультативных палетов, которые ничего не меняли в сложившемся балансе сил.

Единственной надеждой мятежников было общественное мнение внутри самих Соединенных Штатов, которое могло обратиться против войны. Вначале они возлагали большие надежды на возможную победу Брайана над Мак-Кинли, но хотя на рубеже веков антиимпериалистические настроения и были распространены в Соединенных Штатах, среди имеющих право голоса американцев они никогда не имели влияния.

Переизбрание Мак-Кинли ослабило позиции антиимпериалистов, беспокончивших администрацию, которая не имела возможности сменить национальный курс. Повстанцам оставалось теперь надеяться только на то, что Соединенные

Штаты, изнуренные войной, оставят борьбу. Американские солдаты, сражающиеся на Филиппинах, глубоко осознавали жизненную важность поддержки их дела дома. Бригадный генерал Роберт П. Хьюз, возглавлявший военную полицию Манилы, заявил сенатскому комитету, что мнение любого, побывавшего на Филиппинах, сводится к тому, что *«главная составная часть умиротворения архипелага состоит в устойчивом политическом положении в самой Америке»*.¹⁵

В январе 1902 года сенатский комитет запросил Тафта о возможности проработки способа безопасного и почетного ухода с Филиппин. Тафт ответил отказом и тщательно обосновал, что при нынешнем положении дел оценка усилий, требуемых на то, чтобы положить конец мятежу, тесно связана с политической обстановкой. Однако, *«когда все факты будут обнаружены, не позднее чем спустя десятилетие... история рассудит нас; и когда я говорю „история“, я имею в виду общепринятое суждение народа... что избранный нами курс был единственно возможным»*.¹⁶

Послесловие

Хотя большинство американских историков рассматривает события на Филиппинах как выдающийся успех в антипартизанской борьбе, мало кто уделяет внимание тому, что происходило в период после 4 июля 1902 года, когда Рузвельт объявил о завершении войны. В течение пяти лет после этого пятая часть всей армии Соединенных Штатов оставалась на архипелаге, ежегодно обходясь американским налогоплательщикам в немислимые по тому времени суммы в миллионы долларов.

Армия передала ответственность по поддержанию мира филиппинской полиции, которой предстояло еще освоить немалую широту своих полномочий. На протяжении партизанской войны разница между мятежниками и бандитами стерлась, и по ее окончании вооруженному человеку, грабившему

население ради пропитания, трудно было сменить привычки. На память приходит пример Джесси Джеймса: на Филиппинах люди такого толка получили прозвание «*ладронес*», то есть разбойники.

Ладронес действовали задолго до прибытия оккупантов, некоторые из них стали знаменитыми борцами с иноземным вторжением, и многие продолжали свою деятельность по окончании войны. Они диктовали свою волю населению посредством запугивания и террора, который выражался в угоне скота, вымогательстве и разбое. В провинции Аlobai на южной оконечности Лусона вооруженное сопротивление возобновилось уже в середине 1902 года. Американцы настойчиво именовали его участников «бандитами» — хотя их численность достигала полутора тысяч, объединенных в военизированную организацию. Эти «бандиты» продержались больше года в условиях широкомасштабной антипартизанской операции, осуществляемой силами филиппинской полиции и частями скаутов под руководством американских офицеров. В другом месте бывшие партизаны объявили о создании «Республики Катагалутан», противопоставляемой правлению Соединенных Штатов и уничтоженной только в поле 1906 года. Еще позднее, в 1910 году, полицейские агенты в Батанагассе раскрыли подготовку нового восстания тековой организацией, наследовавшей прежним мятежникам.

В конце 1902 года на острове Самар вооруженные отряды, состоящие из *ладронес*, «солдат удачи» и приверженцев некоего странного религиозного культа вновь начали спускаться с гор, нападая на прибрежные деревни. Полиция вела безрезультатную борьбу с этим движением вплоть до 1904 года, пока в борьбу не вмешалась оккупационная армия. Последовавшая за этим война на острове, длившаяся до 1911 года, оказалась столь кровопролитной, что американские страховые компании отказались заключать договора с младшими офицерами, служащими в этой местности.

Объявленный Рузвельтом мир имел мало значения для народности моро — почти десятка мусульманских племен

обитающих на юге архипелага. Не отличаясь обликом от прочих филиппинцев и составляя примерно десятую часть населения островов, они столетиями враждовали с христианским большинством, принадлежащим к народности тагалого. В частности, на Минданао и Холо мусульмане начали борьбу с оккупантами, пытаясь получить независимость и создать собственное государство. За три года кампании, в которой среди прочих офицеров принял участие капитан Джон Дж. Першинг*, с так называемым «Восстанием моро» было в основном покончено — хотя боевые действия продолжались и много времени спустя после официального завершения операции. Именно рукопашные схватки этой войны подтолкнули армию к принятию на вооружение в 1911 году самозарядного пистолета «Кольт» сорок пятого калибра, обладающего достаточным останавливающим действием, чтобы сдерживать безумные атаки мусульманских фанатиков.

Борьба с моро продолжалась вплоть до 1913 года, но мечты филиппинских мусульман о независимости не умерли с ее прекращением, возродившись в 1960-е годы уже в форме борьбы против филиппинского правительства. Это движение существует и сейчас в виде антиправительственного «Исламского Фронта освобождения моро» и связанных с Аль-Кайедой группировок, имеющих базы для обучения боевиков на Холо и в иных местах.¹⁷ Таким образом, обстоятельства всемирной «Войны с терроризмом» вынуждают теперь посылать специальные силы США туда же, куда когда-то их

* Джон Джозеф Першинг (1860–1948) — американский генерал, участник испано-американской войны и боевых действий на Филиппинах, где служил до 1903 года. Прославился тем, что в 1905 году указом президента Теодора Рузвельта был произведен из капитанов сразу в бригадные генералы. В 1909–1912 годах — вновь на Филиппинах в качестве губернатора провинции Моро. В 1916–1917 годах руководил интервенцией в Мексику, весной 1917 года назначен командующим американскими экспедиционными силами на Западном фронте. В 1921–1924 годах — начальник Генерального штаба американской армии. (Прим. ред.)

предшественники отиравались на борьбу с «Восстанием моро».

В то время, когда на архипелаге еще свиретствовал мятеж, два прозорливых человека — один военный корреспондент и некий полковник — рассматривали картину возможного совместного будущего для Америки и Филиппин. Военный корреспондент Альберт Робинсон уважал местное население и был глубоко уверен в его способности к самоуправлению — но также осознавал, что цель эта не из числа легко достижимых. Он полагал, что честолюбивым филиппинским политикам не хватает системы сдержек и противовесов как культурной традиции, в Америке составляющих суть Конституции*. Считая, что со временем местная политическая среда обретет подобную сбалансированность, Робинсон считал, что до тех пор Соединенные Штаты «морально обязаны» защитить ее «от перерастания борьбы за власть в беспорядки». Но такая защита требовала от Америки особого чутья в области культуры, такта и сдержанности:

«Величайшая опасность вмешательства в филиппинские дела заложена в мысли, что наши способы их реше-

* Заметим, что все предыдущее описание демонстрировало нам полное отсутствие какой-либо реальной системы сдержек и противовесов. Ведущие кампанию на Филиппинах военные вели себя, как им заблагорассудится, фактически без всякого контроля со стороны закона или парламентских структур, не говоря уже о журналистах или общественности. На прессу военные не обращали никакого внимания, любые просочившиеся вопреки вестия о грубом нарушении законов вызывали лишь пассивную реакцию, никто из совершивших преступления солдат либо офицеров не был наказан. В этой связи стоит напомнить, что генерал Макартур-младший, еще в 1941 году прославившийся своей дисциплинированностью и неуправляемостью, несмотря на позорный разгром японцами на Филиппинах, смог создать себе репутацию национального героя, с удовольствием играл в большую политику даже на международной арене и был отправлен в отставку, лишь потерпев второе позорное поражение — от китайцев в Корее зимой 1950/51 года. (Прим. ред.)

*ния являются наилучшими и единственно правильными, и могут быть приняты любым и каждым местным жителем безотносительно к существующему образу жизни, обычаям и верованиям».*¹⁸

Полковник занимал должность военного губернатора Себу в конце 1902 года и красочно писал о возможности для Филиппин однажды обрести обещанную им истинно народную по сути и духу власть. Движение к этой великой цели требует напряженного труда по обучению местного населения основам самоуправления, что несомненно займет немало времени: «И мы, и они будем счастливы, если это произойдет спустя лишь одну смену поколений». Он вполне осознавал, что многие американцы недооценивают недоверие к ним со стороны коренных жителей и не понимают, почему филиппинский национализм побуждает аборигенов противиться руководству со стороны Соединенных Штатов.

Этот полковник, отмечая, что «слишком многие американцы склонны полагать борьбу оконченной», а задачи по установлению стабильности и формированию государственности практически выполненными, заявлял, что это не так, и партизанская война растянется на годы. Он считал, что правильной реакцией Соединенных Штатов на мятеж будет поддержание истинной законности с терпением и настойчивостью, что требует выбрать для работы в гражданском правительстве «образованных, честных, опытных американцев с беззапятанной репутацией». Полковник писал:

*«К добру или к худу, острова теперь принадлежат нам ...Так обратим это к добру, смело смотря в лицо будущему и ни на момент не теряя усердия в нашем труде. Пусть это станет общенациональной задачей, выше любых партийных и частных интересов».*¹⁹

Едва ли не вся армия Соединенных Штатов прошла на протяжении войны через Филиппины, одержав крупнейшую

в истории победу в антипартизанской борьбе. Но по окончании ее армия не получила возможности в полной мере познать давры своих побед. Со своего возникновения во время Американской революции и Войны за независимость она противостояла регулярным войскам европейских держав. Действуя за пределами этого стереотипа во время Филиппинского восстания, воспринимаемого как нечто отвратительное, армия вышла из своей роли. Тем более охотно она уступила обязанность сражаться в «малых войнах» пачи своему давнему сопернику — Корпусу морской пехоты. Давшиеся таким трудом уроки грязной борьбы с филиппинскими повстанцами оказались быстро забыты, как только армейские стратеги переключились на более традиционные задачи войны в Европе.

ЧАСТЬ ВТОРАЯ

ВОЙНА В АЛЖИРЕ

Глава шестая

ТЕРРОР В ДЕНЬ ВСЕХ СВЯТЫХ

Это не Индокитай и не Корея. Но работа тут не менее грязная.

*Французский капитан
на патрулировании в Алжире¹*

Французский вызов

Утверждают, что в 1827 году алжирский бей ударил французского консула мухобойкой. Этот удар обеспечил для Франции удобный предлог установить морскую блокаду Алжира. Неэффективность экономического давления, блокады и провал «дипломатии» в виде бесплодной трехлетней интриги по свержению чванливого бей убеднили французское руководство начать в 1830 году вторжение в Алжир.

Французы объясняли местному населению, что развязали войну не против народа, а против его турецких правителей с целью изгнать их и отдать бразды правления собственной страной

арабам. В действительности французские политики решили, что военная акция за границей сплотит армию вокруг режима Реставрации во главе с Карлом X*. Этот расчет оказался неверным, так как спустя всего несколько недель власть короля пала. Однако вследствие этих событий французская армия захватила одноименную со страной столицу, и французская политическая верхушка пожелала закрепиться здесь, колонизировав остальную территорию. Это привело к оккупации Алжира, продлившейся сто тридцать два года.

Перед вторжением французов Алжир не имел опыта суверенитета и самоуправления. Карфагеняне, римляне и вандалы сменялись здесь до установления над страной арабского владычества в 643 году н. э. Накануне оттоманского вторжения в XVI веке западная часть Алжира скорее принадлежала Марокко, а восточная — Тунису. Немногие местные династии мусульманских правителей недолго правили в стране, однако история, язык, обычаи и неоведание нелама быстро сделали местное население неотторжимой частью арабского мира.

Все правители раньше или позже обнаруживали, что географические условия Алжира делают его исключительно трудным в управлении. Площадь страны втрое превосходит площадь штата Техас, а высокие горные хребты препятствуют сообщению южной ее части с северной. Вдоль южной границы Алжира простирается обширная пустыня Сахара, а недостаток удобных гаваней на средиземноморском побережье ограничивают доступ от моря вглубь страны. Большая часть народа селилась по берегу моря, где плодородные почвы и частые дожди позволяли заниматься сельским хозяйством, что привлекало также и европейцев.

* Карл X (1757—1836), граф д'Артуа — последний французский король из старшей ветви Бурбонов (1824—1830), младший брат казненного на гильотине Людовика XVI. С 1789 по 1824 год пребывал в эмиграции в Англии. Правление Карла отличалось ярко выраженным консерватизмом, настоячивое стремление к реставрации старых порядков и в итоге вызвало Июльскую революцию 1830 года. После изгнания жил в Англии и в Австрии. (Прим. ред.)

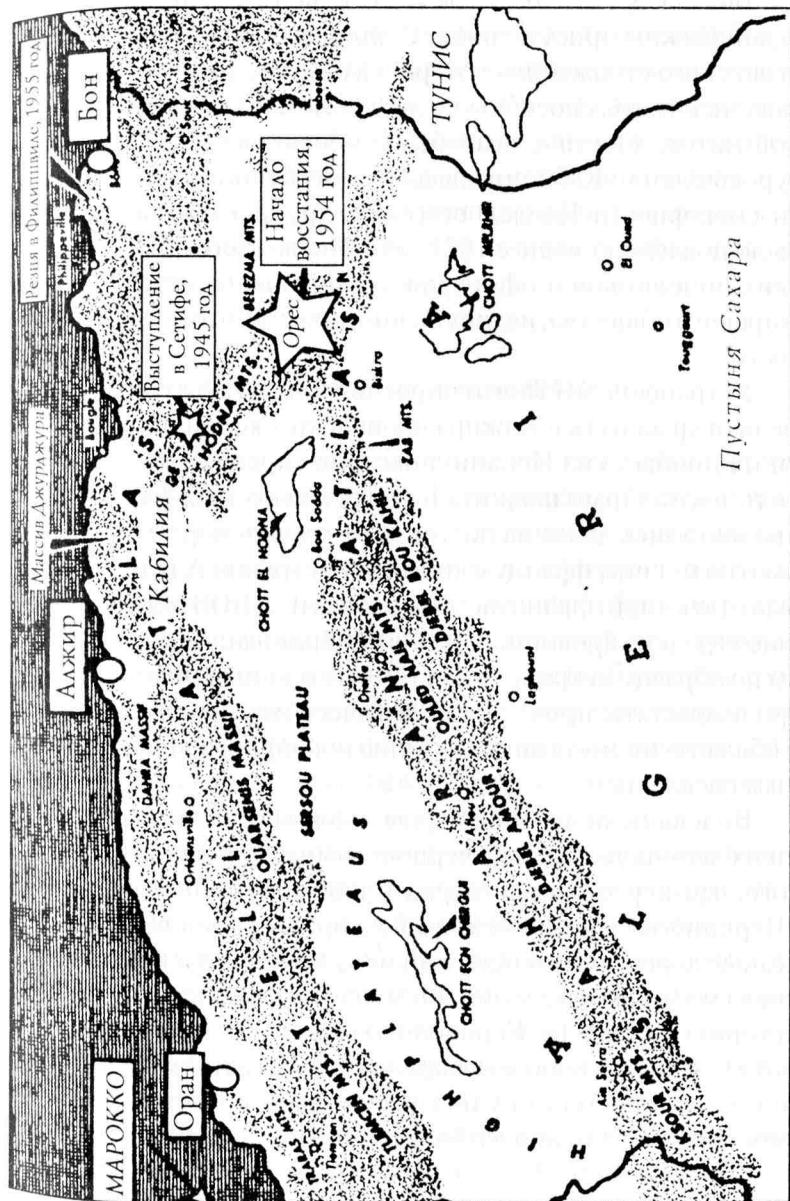

Алжир, 1945 - 1955 годы

Вначале многие местные жители выражали недовольство французским присутствием. Серия восстаний против «христианского вторжения» потерпела неудачу, но угли бунта оставались тлеть, способные в любой момент разжечь очередной мятеж. Местное несарабское меньшинство, населявшее суровые земли Кабилии, оказалось особенно трудно привести к покорности. Последнее и самое крупное восстание здесь было подавлено лишь в 1871 году. После этого для французских чиновников и офицеров, составлявших верхушку алжирского общества, недопущение новых бунтов стало делом чести.

Устранение местного сопротивления и захват лучших земель открыл путь в Алжир европейским колонистам. Тысячи их прибыли из Испании, населив окрестности крупнейшего порта Оран, пока италийцы, мальтийцы и французы продвигались далее на восток, к столице и порту Бон*. Однако по мнению французской администрации Алжир должен был стать чисто французской колонией. В 1848 году три бывшие турецкие провинции были преобразованы в департаменты по образцу метрополии, и темпы колонизации стали быстро возрастать, приведя к политическому, экономическому и общественному доминированию новопривывших над местным населением.

Видевшие появление первых колонистов арабы прозвали их *нед-шарс*, то есть «черноногими» — скорее всего из-за того, что переселенцы носили черные кожаные башмаки. «Черноногие» осовременили Алжир, построив шоссе и железные дороги, госпитали и школы, в которых избранные из числа местного населения могли изучать французский язык, историю и культуру. Европейцы создали на средиземноморском побережье процветающие сельскохозяйственные плантации, где зерновые культуры, оливы и виноградная лоза произрастали в наиболее благоприятном для них сочетании

* ныне Аннаба. (Прим. перев.)

плодородной почвы, воды и солнца. К 1945 году Алжир населял почти миллион европейцев, пятая часть которых была чистокровными французами. Страна юридически являлась частью метрополии, что добавляло «черноногим» веса в алжирском обществе — особенно с тех пор, как они смогли проводить своих представителей в парламент. Для большинства колонистов, особенно тех, кто стоял на верхних ступенях социальной лестницы, жизнь представлялась безоблачной, а будущее светлым.

Появление и эволюция ФНО

В 1945 году тысячи мусульман, населяющих алжирский город Сетиф, восстали против французских властей и вырезали более сотни европейских поселенцев. На взгляд колонизаторов, это нападение выглядело совершенно ничем спровоцированным. Французские военные ответили чудовищными карательными акциями, подвергнув мусульманские деревни, подозреваемые в укрывательстве бунтовщиков, неоднократному наказанию, называемому *ратиссаж*, что значит «боронить». Число погибших в результате этих действий неизвестно — но несомненно превышает заявленные французами в официальном отчете 1800 человек.

События в Сетифе послужили переломным моментом в истории Алжира. Чрезмерные репрессии колонизаторов отпугнули ту часть населения, которая в ином случае могла бы не встать на сторону мятежников. Поэт-либерал Катеб Ясин, которому тогда было шестнадцать лет, обращаясь к мусульманскому большинству, говорил, что «безжалостность» французских зверств определила «момент осознания моего национального чувства».²

Несмотря на то, что большинство населения метрополии не заметило случившегося, события в Сетифе встревожили политических деятелей Франции. В 1947 году французский

парламент принял новый «билль о правах» для Алжира. Это был ответ на требования мусульман провести важные реформы, включая признание их гражданами метрополии с правом работать на ее территории. Однако обстоятельства создания алжирского парламента в составе 120 депутатов раскрывали политику, направленную на сохранение колониального правления. Голоса примерно 370 000 европейцев и 60 000 «ассимилированных» мусульман позволяли избрать половину от общего числа депутатов — в то время как вторую половину избрали 1 300 000 коренных жителей страны, имевших право голоса. Таким образом, алжирская Ассамблея была весьма далека от идеала представительной власти. Более того, «черноногие» блокировали осуществление большинства реформ. Выборы в этот новый орган, состоявшиеся в 1948 году, были почти повсеместно подтасованы и фальсифицированы. После этого 9 миллионов коренных жителей Алжира, большинство которых составляли мусульмане, осознали, что путь к легальным переменам для них закрыт. Непримиримость «черноногих» подтолкнула остальное население к неповиновению.

Из нескольких существовавших националистических движений только одно последовательно отстаивало необходимость использовать все возможные средства для искоренения власти колонизаторов. Это движение объединило своих сторонников во Фронт Национального Освобождения (ФНО). Типичный активист ФНО был молодым человеком примерно тридцати лет, невысокого происхождения, не слишком образованным и без особых жизненных перспектив. Многие из них ранее служили во французской армии, как например, ставший вождем движения Ахмед Бен Белла, награжденный в 1940 году Военным Крестом, а в 1944 году — Военной Медалью.

Контраст между военным опытом таких, как он, ветеранов, привыкших к боевому братству и равенству перед лицом опасности в сражениях среди суровых гор и немецких

укреплений, и неприкрытой дискриминацией в послевоенном Алжире был слишком очевиден. Бен Белла был одним из многих, воспринявших фальсифицированные выборы 1948 года как подтверждение того, что всякая надежда на обретение независимости с помощью избирательных урн беспочвенна. Этих революционеров объединяли не политические убеждения, а противостояние французским властям. От прочих же патриотически настроенных алжирцев пятидесятых годов их отличало желание бороться вплоть до окончательного достижения цели и готовность отдать за нее свои жизни. Целью ФНО было восстановление независимого алжирского государства и построение демократического общества в мусульманском варианте.

Обдумывая свою стратегию, лидеры ФНО приняли во внимание тезис китайских коммунистов о том, что подготовку восстания против колониалистов следует начинать с создания сильной революционной партии. Конечно, этот процесс занимал время — но единожды созданная структура могла служить основой для произведения террористических актов и развязывания партизанской войны. Нарушение деятельности властей предоставляло возможность для создания баз на «освобожденной» территории, где можно организовать регулярную армию для ведения традиционных боевых действий.

Лидеры алжирского мятежа оказались нетерпеливыми стратегами, решив сначала ввязаться в дело, а потом посмотреть, что же из этого выйдет. Весной 1954 года Бен Белла и другие алжирские националисты собрались в Каире, где при полной поддержке вождя напарабского националистического движения, президента Египта Гамаль Абдель Насера, они сформировали Революционный комитет единства и действия. Комитет, не беря в расчет существующие группировки алжирских патриотов, принял решение смело и решительно вести дело к изгнанию французов из Алжира и утверждению собственной власти.

Капитуляция французского гарнизона в Дьен-Бьен-Фу 7 мая 1954 года после эпохальной 56-дневной осады*, произшедшая в далеком Вьетнаме, вдохновила местных бойцов. До этого лишь горсть националистов придерживалась идеи вооруженной борьбы с колоннистами, чья мощь казалась неколебимой. Разгром в Дьен-Бьен-Фу показал уязвимость метрополии и воодушевил алжирцев, заставив их поверить в возможность успешно добиться независимости вооруженным путем.

Вожди ФНО организовывали алжирское национально-освободительное движение, не пользуясь опытом французского Сопротивления, равно полагаясь на вооруженную и политическую борьбу. Первая из них опиралась на местное партизанское движение, использующее молниеносные рейды по принципу «бей и беги», засады и саботаж; вторая вызвала к

* Дьен-Бьен-Фу — деревня в Северном Вьетнаме, в 300 км от Ханоя. В ноябре 1953 года здесь был создан крупный опорный пункт и военно-воздушная база французских колониальных войск для контроля над регионом, а также над коммуникациями в Верхний Лаос. К началу января 1954 года командующий войсками Вьетнама генерал Во Нгуен Зян блокировал укрепленный район Дьен-Бьен-Фу, сосредоточив вокруг него 351-ю тяжелую, 308-ю и 312-ю дивизии, а также 57-й полк 304-й дивизии — общей численностью около 50 000 человек, усиленных крупной артиллерийской группировкой. 13 марта 1954 года 15-тысячный гарнизон французского опорного пункта под командованием генерала Кристиана де Кастри был полностью окружен. К этому времени вьетнамскому командованию удалось наладить регулярную поставку осадным силам артиллерийских боеприпасов, что позволило вести постоянный обстрел позиций противника, полностью вывести из строя аэродром и препятствовать французской авиации сбрасывать осадным боеприпасы на парашютах. После ожесточенного штурма и падения ряда опорных пунктов гарнизон генерала де Кастри в полном составе капитулировал 7 мая 1954 года. Вьетнамцами было захвачено 11 721 пленный, из которых 4436 составляли раненые. Потери Вьетнама, по утверждениям французов, составили 6 тысяч убитыми, 8–10 тысяч ранеными и 2500 пленными. Это событие получило всемирный резонанс и привело к окончанию Первой Вьетнамской войны подписанием в поле того же года Женевских соглашений. *(Прим. ред.)*

популярной после Второй Мировой войны идее самоопределения наций*. ФНО намеревался заявить о праве алжирского народа на самоопределение на международной арене, особенно надеясь на ООН, и ожидал широчайшей поддержки от прочих арабских стран. Вожди движения также надеялись использовать напряженную обстановку Холодной войны, принимая помощь от коммунистического блока.

В качестве стартовой площадки для своих действий Фронт Национального Освобождения избрал многообещающую территорию массива Орес представляющего собой горную цепь, протянувшуюся поперек восточной части Алжира. Непроходимые горы Ореса, с бритвенно-острыми гребнями, разделенными глубокими ущельями и редкими сосновыми, дубовыми и кедровыми лесами, служили традиционным укрытием для тех, кто спасался от завоевателей или сил закона. Даже по алжирским меркам Орес представлял собой место, пораженное пицетой, где крестьяне обитали в глинобитных хижинах, а разбой был столь же обыденным занятием, как овцеводство. Трижды за последнее столетие здесь вспыхивали восстания против французского владычества, и ФНО рассчитывал, что такие люди будут рады поддержать четвертое восстание. Более того, местный революционер Белькасем Керим, уже создал и вооружил партизанский отряд, скрывавшийся в глубине гор Орес. Да и силы закона во всей горной области представляли в 1954 году, всего семеро жандармов.

По всему Алжиру курьеры разносили указания: «Вооружаться, тренироваться и быть наготове». В печально известной Касбе, перенаселенной мусульманской четверти алжирской столицы, убежденный террорист Зубир Буаджадн

* Собственно, идея самоопределения наций получила вес в мировой политике после Первой мировой — но в то время она касалась лишь европейских наций, входивших в состав поверженных Англией и Францией центрально-европейских империй. После Второй мировой она распространилась на весь мир — не без поддержки Соединенных Штатов, увидевших в ней средство ослабить традиционные европейские колониальные державы, то есть самих Британию и Францию. *(Прим. ред.)*

создал сеть мастерских по производству взрывных устройств. В других местах повстанцы тайно доставляли через полицейские кордоны огнестрельное оружие - от магазинных винтовок времен Первой мировой, до вооружения, брошенного американцами при высадке в Северной Африке в 1942 году. Многие боевики довольствовались ненадежными охотничьими ружьями, более пригодными для того, чтобы стрелять по диким козлам, чем по французским солдатам.

Попытки создать революционную организацию без прочной основы оказались безуспешны. Набор *джондов*, или «солдат веры», привлек немногих; большинство местных жителей выжидало, следя за ситуацией, прежде чем избрать одну из сторон. Не слишком обеспокоенное этим руководство ФНО, вдохновившись беспомощностью метрополии в Индокитае, стремилось нанести удар, пока условия оставались благоприятными. Час «Ч» для восстания был назначен на первую минуту после полуночи первого ноября 1954 года — в день, когда французы, а особенно католики-«чернопопуг», праздновали День Всех Святых.

Начало антипартизанской борьбы

На время Второй Мировой многочисленные политические партии Франции, противостоя Германия, были вынуждены объединить усилия ради общей цели. После войны это единство попыталось под ударами политических кризисов, обрушивающих одно коалиционное правительство за другим. Военные презрительно говорили о соперничающих политиках, пока французские граждане утешались тем, что сильная и профессиональная бюрократия управляла страной, не обращая внимания на политический цирк в верхах.

Однако в случае начала серьезных неурядиц в колониальных недолговечные правительства были не в состоянии действовать эффективно. Послевоенный подъем национально-освободительных движений в Африке обеснечил эти не-

приятности всего через полгода после разгрома в Дьен-Бьен-Фу.

Число алжирских мятежников, участвовавших в восстании Дня Всех Святых, скорее всего, не превышало семисот человек. Они осуществили семь одновременных нападений в различных местах по всей стране, убив семерых и ранив четверых французов. Это вряд ли выглядело сокрушительным ударом, вызвав минимальный отклик в метрополии, где немногие увидели в произошедшем начало войны. Действительно, повстанцы были слабо вооружены, их самодельные взрывные устройства никуда не годились, а численность бойцов была просто недостаточна для того, чтобы начать борьбу. Скудость ресурсов мятежа была такова, что заранее поделившие страну на шесть военно-политических районов, или *вилайетов*, вожди ФНО едва ли не год спустя после Дня Всех Святых не имели в половине из них ни сторонников, ни оружия.

Когда европейцы в Алжире опомнились после первичного шока и смогли оценить ситуацию, они быстро осознали слабость мятежников. Ярость быстро вытеснила страх «чернокожих», которых лозунг ФНО «чемодан или гроб» должен был вынудить покинуть колонию под страхом смерти. Этот лозунг изумил тех, кто считал эту страну своим домом из поколения в поколение и для кого было невероятно то, что кто-то усомнится в их праве именоваться алжирцами.

На территории метрополии восстание в День Всех Святых было воспринято как политический вызов, дающий лишь две альтернативы войне: быструю и честную интеграцию Алжира в политическую структуру Франции или предоставление ему независимости. Но оба этих выбора были равно неприемлемы с политической точки зрения. Этнические, религиозные, культурные и расовые различия между французами и алжирцами делали эффективную и равноправную интеграцию неосуществимой. Предоставление же независимости было затруднительным с чисто психологической точки зрения. Французское руководство, армия и народ все еще оставались ослаблены унижительными событиями 1940 года,

когда немецкий blitzkrieg привел к оккупации отечества. Последовавшая за этим послевоенная утрата как колоний, так и статуса империи грозила стране переходом в разряд второсортных держав. Доблестная, но тщетная оборона Дьен-Бьен-Фу еще не выветрилась из памяти французов. Алжирское лобби во Франции и армия были влиятельными политическими силами и в равной степени не могли одобрить утрату еще одной ценной и значимой для престижа страны колонии. Политики же были вынуждены склоняться в своих решениях под напором господствующих веяний.

Решение Франции удержать Алжир выросло на взаимодействии многих причин, наиболее значимой из которых было присутствие почти миллиона поселенцев. Далее играли роль формальное включение страны в состав метрополии, уязвленная гордость и наконец — но не в последнюю очередь — обнаружение на юге страны, в пустыне Сахара, нефтяных залежей.

Из этих соображений необходимость сохранить Алжир в составе Франции вновь, как и во время войны, объединила политические партии — или, по крайней мере, вынудила их действовать заодно хотя бы в отношении этой цели. Представляющий Радикальную партию премьер-министр Пьер Мендес-Франс в ноябре 1954 года заявил перед Национальной ассамблеей, что Алжир — неотъемлемая часть Франции, и какие-либо изменения в его положении невозможны. Он подчеркнул, что *«удар, нанесенный алжирскому французу, будь он мусульманином или европейцем, есть удар по всей нации»*. Произнесенные с большим чувством слова о том, что не может быть компромиссов, когда речь идет о «защите мира внутри нации и целостности Республики», были встречены аплодисментами делегатов всех фракций.²³

Мендес-Франс торжественно обещал послать значительные военные силы для того, чтобы восстановить в Алжире порядок. Его министр внутренних дел Франсуа Миттеран, принадлежавший к левому крылу партии, добавлял: «единственно возможный вид переговоров с террористами — вой-

на».⁴ Позднее премьер-министр Мендес-Франс на посту премьер-министра представитель Социалистической партии Ги Молле заявил, что «Франция без Алжира больше не Франция».⁵

Такая точка зрения и ее жесткая логика диктовали ответ метрополии на кризис. На протяжении конфликта правительство воспринимало повстанцев как граждан, вовлеченных в противозаконные действия. В правовом отношении они рассматривались так же, как жители Парижа или Марселя, совершившие аналогичные правонарушения. Чтобы восстановить и поддерживать порядок, правительство послало в Алжир войска — так же, как направило бы полицейские отряды специального назначения в любой город на европейском материке.

Это правовое положение, относящее Алжир к составу метрополии, имело значимые следствия. На международной арене не было ни одного общепринятого закона, препятствующего правительству подавлять восстания внутри страны. Ни одна другая держава не имела права поддерживать бунтовщиков или выступать на их стороне. В компетенции военного руководства Франции антипартизанские действия номинально относились к области внутренних правовых норм. Это станет особенно заметно при рассмотрении нарушения этих норм, когда правительство позволяло себе дополнительные незаконные меры при всеобщем молчаливом одобрении.

Французские вооруженные силы

С военной точки зрения развязывание террора в Алжире произошло в неудачный для французов момент. Наиболее опытные в антипартизанской борьбе кадры еще не прибыли из Индокитая. Беспорядки в соседних Марокко и Тунисе, которые также заявили о своем праве на самоопределение, сковали войска численностью до 140 тысяч человек, а обязательства перед блоком НАТО отвлекли другие части, оставив в

распоряжении командования лишь немногие обученные резервы.

Непосредственно в Алжире были расквартированы примерно 49 тысяч солдат всех родов войск, из которых лишь 3500 были боеспособны. Имеющийся в распоряжении воздушный транспорт ясно демонстрировал низкий уровень готовности военных: восемь сохранившихся с военных времен транспортных «Юнкерсов», устаревших еще за десять лет до того, и один вертолет.

В соответствии с взятым мятежниками курсом на террор ключевая роль в подавлении беспорядков принадлежала полиции — по ее общая численность во всей стране не превышала числа личного состава одного парижского округа. Логичной реакцией на недостаток живой силы был бы призыв французских резервистов, но столь сильное средство казалось политически неприемлемым.

Взамен власти метрополии невозмутимо объявили начальную волну террористических актов «обыкновенным бандитизмом». Эта неудачная оценка реального вызова дала мятежникам возможность обойтись без рискованной первой стадии подготовки восстания и превратила распространение такового в неизбежность. Со временем французские власти признали факт мятежа, хотя это было нелегким решением. Единственно возможной победоносной стратегией были твердые, даже храбрые политические и военные шаги — но вместо этого череда слабых правительств Франции пыталась спешно разработать реформы, подрывающие положение повстанцев. Эти экономические и социальные изменения только повышали решимость революционеров и вдохновляли ФНО, ограничившую возможности, предоставляемые французским колонистам Ю лишь двумя — «четодан или гроб».

Первый официальный ответ сбитой с толку алжирской администрации на развязанный террор оказался предсказу-

емо чрезмерным по своему масштабу.* Сначала начались беспорядочные и грубые аресты подозреваемых, склоняющие нейтрально настроенных граждан на сторону восставших. Затем в действие вступило сопротивление правительства метрополии реформам. Эту позицию широко приветствовали сторонники жесткой линии, как среди коренных французов, так и среди «черноногих». И наконец слишком поздно были предложены действительно необходимые реформы.

На протяжении зимы 1954/55 года французская армия провела несколько малоэффективных операций, включая традиционные широкомасштабные боевые действия по охвату территорий, поимке и уничтожению партизан. Повстанцев редко удавалось обнаружить, зато их разведывательная сеть – арабский «полевой телеграф», использующий сигнальные огни, зажигаемые на вершинах возвышенностей – опережал как мобильные французские механизированные колонны, так и едва тащившиеся пехотные. Преимущество мятежников в разведывательной деятельности было совершенно неоспоримым; хуже того, крупномасштабные зачистки приводили к результатам, противоположным ожидаемым. Один французский аналитик едко заметил:

*«Посылать таковую колонну для уничтожения деревни и бомбить лояльные зоны – это не прополка, а использование кувалды при ловле блох. Но гораздо важнее то, что именно эти акции вынуждают молодых людей – иногда слишком молодых – идти в партизаны».*⁶

* Заметим, что на первом этапе войны повстанцы из ФНЮ совершали нападения *только* на военных и их объекты. До августа 1955 года распоряжения руководства повстанцев строго запрещали нападать на мирных граждан; исключение делалось только для акций против коллаборационистов – то есть французы и «черноногие» мишенями таких акций быть не могли. По сути, само французское военное руководство натолкнуло лидеров повстанцев на идею использовать террор против мирных жителей как эффективное оружие, провоцирующее противника на ответные неадекватные действия. (Прим. ред.)

* * *

Действительно, вожди ФНО признавали этот стиль действий колонизаторов как «нашего лучшего агента по набору новобранцев»⁷. После одной из типичных французских военных операций, повлекшей смерть невинной мусульманки, некий вождь фронта высказался: «*Вуаля! Вот мы и выиграли еще одну битву. Теперь местные ненавидят французов еще чуть больше. Тупые выродки сами выигрывают за нас войну*».⁸

Все это время французское руководство оставалось в заблуждении относительно истинного размаха политической борьбы. Использование ФНО национализма было действенным инструментом мятежа в состязании за поддержку народа в Алжире. Еще более эффективным оказалось бесконечное повторение мощного пропагандистского приема по отношению к колеблющимся алжирским мусульманам: «Французы клялись, что никогда не покинут Индокитай и покинули. Теперь они уверяют, что никогда не оставят Алжир». После того, как метрополия в 1956 году объявила о независимости соседних Марокко и Туниса, революционные пропагандисты получили пару совсем близких примеров невыполнения Францией своих торжественных клятв.

Жак Сустель, вскоре назначенный генерал-губернатором Алжира, описывал основной вопрос, задаваемый всеми сторонниками Франции: «Вы уходите или остаетесь?» Не было ни одной деревни, где местные старшины не спрашивали бы об этом у коменданта. Это означало:

«Если деревня поднимет французский флаг, если глава семьи примет пост мэра, если мы пошлем сыновей и дочерей в вашу школу, сдадим оружие, откажемся снабжать рыцарей по округе боевиков ячменем, бараньей и овечьими — будет ли армия здесь, чтобы защищать нас от террора?»⁹

На хорошо вооруженных французских солдатах повстанцы не рисковали нападать, европейские колонисты мятеж-

никам были уже не интересны, а вот сторонники метрополии среди мусульман оставались весьма уязвимыми. Труп деревенского полицейского, найденный с позорно перерезанной глоткой, словно у забитого барана или козла, и приколотым на груди плакатом ФНО; пытки и убийства работавших на хозяина-француза местных виноградарей; мучительная казнь старейшин деревни, искренне преданной колонизаторам, всего в нескольких сотнях ярдов от армейского гарнизона — все это несло недвусмысленное послание о прекращении всякого сотрудничества с французами.

Направленный таким образом террор стремился сдвинуть с места колеблющихся между мусульманской и французской культурами, принуждая деревенских единоверцев сжигать школы и разрушать государственную собственность, чтобы привлечь гнев колонизаторов. ФНО также старалось влиять на политическую сознательность мусульман путем ужесточения следования законам и обычаям ислама.* Одной из заметных акций было усиление запрета на курение табака на людях. Несколько раз курильщикам принародно отрезали носы, что постепенно привело народ к бойкотированию табака. Наконец, фронт организовал местные ячейки, основной задачей которых стал сбор палого в поддержку восстания. Поначалу допустив от нетерпения стратегическую ошибку, теперь ФНО сосредоточился на построении инфраструктуры революционного движения, склоняя народ на свою сторону как убеждением, так и запугиванием.

* Это утверждение весьма спорно — ФНО был основан светской интеллигенцией, и роль ислама в алжирском освободительном движении была весьма низка. Алжир до сих пор является одним из государств, наиболее жестко и успешно подавляющим радикальные исламистские движения. (*Прим. ред.*)

Глава седьмая ТЕРРОР БЕЗ ГРАНИЦ

Резня в Филиппвилле

Стратегия взятая на вооружение президентом Франции Мендес-Франсом состояла в одновременном проведении реформ и усилении чисто военных мер. На момент начала мятежа в правительстве Алжира работало две тысячи человек, только восемь из которых были мусульманами. Чтобы ликвидировать этот дисбаланс, была создана новая школьная администрация, дающая алжирцам мусульманского происхождения доступ к должностям общественного управления. Поскольку из мусульманских детей в школах обучалось только 15 %, предложенные образовательные меры были рассчитаны как раз на них.

Жалованье европейца в среднем превышало оплату труда мусульманина в 28 раз, и экономическая составляющая реформ была призвана снизить эту разницу между доходами. В целом экономические и социальные реформы были направлены на то, чтобы выровнять положение во Франции и Алжире, объединяемых в общую политическую структуру.

Увы, проблемы этого сближения были видны невооруженным глазом — «черноногим» оно

грозило крайне нежелательным нарушением сложившегося положения вещей, а ФНО не могло удовлетворить ничто, кроме полной и окончательной независимости. В феврале 1955 года недостаточные успехи в Алжире и резкое противодействие алжирского лобби привели правительство Мендес-Франса к отставке. Алжирское лобби в самой Франции и многие из «черноногих» праздновали крах правительства, не способного, по их мнению, правильно употребить силу. Руководство ФНО также приветствовало отставку Мендес-Франса, расценивая его намерения провести либеральные реформы как серьезную политическую угрозу их стремлению к окончательной независимости.

Одним из последних действий Мендес-Франса перед отставкой было назначение Жака Сустанья на должность нового генерал-губернатора Алжира. Сустанья был выдающейся личностью; к 43 годам он достиг немалых успехов в карьере академика, политического мыслителя, администратора и участника Сопротивления во время Второй мировой войны. В феврале 1955 года Сустанья прибыл в Алжир и быстро понял, что ситуация здесь обстоит намного хуже, чем полагают в метрополии.

Французская армия понимала первостепенную важность привлечения к работе большого количества мусульман. В свою очередь ФНО делал таких «лояльных» единоверцев примером того, к чему ведет сотрудничество с колонизаторами, подвергая их пыткам, увечью и казням. Осознавая, что террор ФНО привел большинство мусульман к нейтралитету из страха, Сустанья писал: *«Администрация и армия... не могут узнать ничего из-за всеобщего молчания... Страх застывает рот и заставляет лица каменеть»*.¹

Сустанья представлял политическую школу, полагавшую, что революция порождает нищету. Его программа, так называемый «План Сустанья» и его последующие разновидности, состояла из попыток бороться с мятежом посредством социальных и экономических реформ. Увы, эти взгляды имели мало общего с реальностью. Доведенные до нищеты крестьяне гор

Орес немногое теряли, вступая в ряды мятежников. Однако городская беднота, столь же нуждающаяся, поначалу не стремилась участвовать в восстании. Общая стратегия, основанная на неверном посыле, не могла быть успешной. Дорогостоящие социальные и экономические реформы, разработанные для преодоления нищеты, имели малую ценность в чисто политической борьбе, составляющей суть конфликта. ФНО боролся не против нищеты, а против французского правления в Алжире.

Прибытие в страну серьезных армейских подкреплений из метрополии уничтожило все надежды повстанцев на быструю победу. Французские военные акции заставили многие отряды партизан затаиться в укрытиях, где суровая зима 1954/55 года изрядно проредила их ряды. В марте 1955 года Суастель просил правительство дать ему право принять закон о военном положении. В конце месяца Национальная Ассамблея, избегавшая самого слова «война», проголосовала за объявление «кризисного положения», что также давало армии увеличенные полномочия — ограниченные, правда, только зоной гор Орес. Национальная Ассамблея также санкционировала первые перемещения населения в порядке отправки «зараженных бунтом» местных жителей в «лагерные поселения».²

В это время мятежники продолжали испытывать трудности в снабжении оружием и боеприпасами — судя по всему, в День Всех Святых лишь половина нападющих была вооружена — и не могли бросить открытый вызов французским войскам. Вожди ФНО осознавали, что они не в состоянии провести победоносную и завершающую войну операцию поодобие осады Дьен-Бьен-Фу. Поэтому повстанцы в своей стратегии обратились к ограниченной по масштабу войне на истощение, что позволяло успешно противопоставить их слабо вооруженные и плохо снабжаемые силы национальному духу Франции.

Продолжая прилагать усилия, направленные на предотвращение взаимодействия мусульманского населения с

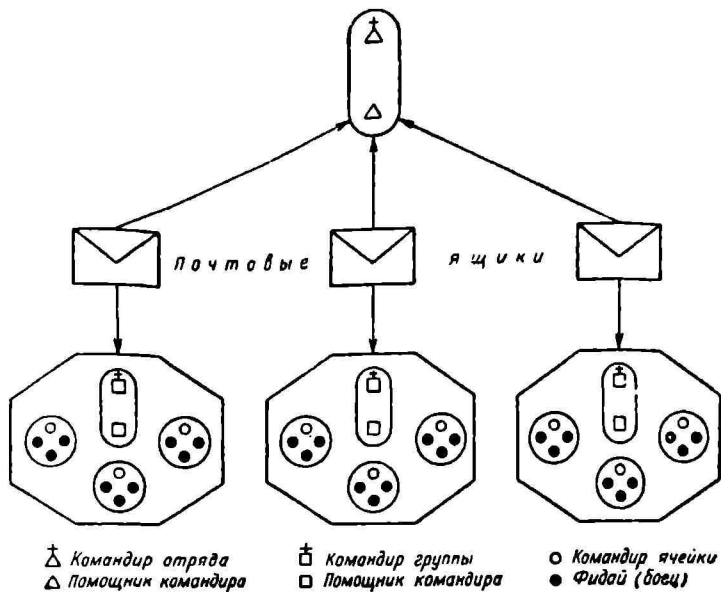

Организация городского повстанческого отряда «фидаяв» в городе Алжир

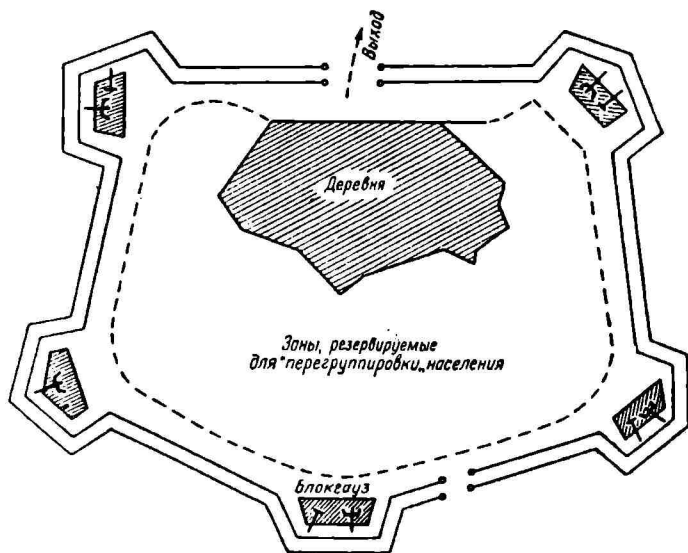

Защищенное поселение («стратегическая деревня») в Алжире
 (Взято из: Вооруженная борьба народов Африки за свободу и независимость. М.: Наука, Главная редакция восточной литературы, 1974. Стр. 367, 392)

колонизаторами и поиск иностранной поддержки, ФНО отменил запрет нападать на европейских поселенцев и приступил к террору без ограничений. Гражданское население без различия принадлежности к общинам сделалось целью обстрелов и применения взрывных устройств. Целью этого была провокация ответных военных мер со стороны метрополии и рост отчуждения между французским и алжирским народами. Ручная граната, брошенная в переполненное кафе, или взорванный самодельной бомбой автобус с французскими детьми могли вызвать жесточайшую реакцию властей, направленную на местное мусульманское население. Эта новая политика отчетливо показала себя 12 августа 1955 года в приморском городке Флишвилль и в его округе.

Человека, обладавшего секретным предписанием выявлять и уничтожать ФНО в Флишвилле, звали Поль Оссарессе. Это был разведчик из Специальной службы, ветеран нелегальных операций во время Второй мировой и позднее в Индокитае — другими словами, опытный, здравомыслящий и осторожный офицер, совершенно спокойно готовый исполнить любой приказ, держа рот на замке. На его счету было немало лично убитых врагов и участие в допросах, но до сего времени пытать Оссарессеу не приходилось. Что же, времена меняются...

Полиция Флишвилля, в состав которой входили исключительно «чернокожие» и ассимилированные мусульмане, довела до его сведения, что террористы что-то готовят, хотя что именно, в точности никому не известно. Полицейские придерживались прозаического мнения, что пытки — единственная возможность добыть сведения у непокорных заключенных, и считали, что таковые вполне позволительны ради возможности спасти многие жизни. Особенно если был арестован подозреваемый в подготовке теракта, вроде подкладывания бомбы с часовым механизмом в классе французской школы, и вынужтое признание могло предотвратить злодеяние. Эта логика убедила Оссарессеа, как и других до него и после: лучше пытать подозреваемого террориста, ко-

торый пострадает в одиночку, чем допустить, чтобы множество невинных людей погибли или были искалечены.

Оссарессес тщательно собрал список участников и сочувствующих ФНО для ареста. Многие из них были преступниками, что облегчало задачу. Когда они отказывались говорить, полиция принималась за дело. Часто хватало простого избиения, а против особо упорных подозреваемых в ход шел полевой телефон, провода от которого присоединялись к ушам и половым органам. Эта печально известная пытка электричеством называлась *zezen*. Вне зависимости от успешности допроса по окончании его Оссарессес приказывал казнить заключенных. Он оправдывал немедленную казнь тем, что судебная система более пригодна для использования в мирное время во Франции — а тут Алжир, находящийся в состоянии необъявленной войны с терроризмом.

Озлобленные усилиями Оссарессеса, партизаны ФНО подстрекали мирное население в окрестностях Филиппвилля и в самом городе к беспорядочным выступлениям против властей. Одно из пахучих зверств произошло в шахтерском городке Эль-Халия, где горняки-мусульмане, выглядевшие вполне довольными редким для страны социальным равенством со своими французскими управляющими, жестоко палили на небольшую европейскую общину. Деревенские колоты были легко смяты, так как нападение оказалось абсолютно внезапным. Проведенные шахтерами в поселение партизаны перво-наперво изолировали полицейский участок, перерезав телеграфные провода и отключив аварийный радиопередатчик. Затем нападающие пошли от дома к дому, убивая европейцев без различия пола и возраста. Банды террористов врываются в дома, используя кирки и вилы для совершения бесчеловечного зверства, вплоть до вспарывания животов беременным женщинам и разбивания голов их детей об стены так, что их мозги разлетались повсюду. Погибло 37 поселенцев, в том числе 10 детей младше пятнадцати лет.

В других местах разыгрались подобные же дикие сцены, предположительно спровоцированные поющими толпами

мусульманок и звучанцими с минаретов призывами муэдзинов, убеждавших убивать европейцев во имя дела «священной войны». Всего 20 августа 1955 года был убит 71 европеец и 15 алжирцев, множество других оказалось искалечено. Что особенно важно — резня была предусмотрительно запланирована именно там, где отношения между европейцами и мусульманами воспринимались как дружелюбные. Чувство предательства объединило людей, оказавшихся свидетелями кровавого ужаса, породив чудовищный ответ со стороны французов.

Парапютисты из отряда, направленного на ликвидацию беспорядков французского полка, прибыв в Филлишвилль, успели захватить там банду, продолжавшую резню. В сложившихся условиях солдаты не имели особого желания разбираться, где мирные жители, а где мятежники, что трудно и при любых других обстоятельствах. Они просто стреляли по всякому, кто бежал, а затем собирали всех задержанных, выстроили у стены и расстреляли из пулеметов. Убитых было столь много, что похоронные команды использовали бульдозеры, чтобы предать земле все трупы. Французские источники признают цифру в 1273 убитых «повстанцев», но действительное их число неизвестно.

Резня в Филлишвилле, как это теперь очевидно, имела глубокие последствия для дальнейшего хода войны. Зверства бунтовщиков непримиримо ожесточили сердца «черноногих» и навсегда изменили поведение многих во французской армии и службах безопасности. Но случившееся означало и много большее — обеспечив повстанцам победу в противостоянии за эмблему мусульманского населения и обеспечив подтверждение эффективности избранной стратегии террора.

Величайшей угрозой основной цели ФНО, заключавшейся в достижении полной независимости от метрополии, были политические реформы — такие, как меры, предпринятые губернатором Суэлем, которые вели к вливанию мусульман во французскую политическую жизнь. Погром, учиненный колонизаторами в Филлишвилле, заставил умеренных мусульман отказаться от всяких попыток идти навстречу европейцам. Партизанские отряды по всей стране пополнялись невиданными темпами.

Как только Сустель получил первые вести о случившемся, он срочно вылетел на место боины. Дикие зверства над французскими женщинами и детьми, страдания искалеченных в госпиталях — отсеченные пальцы, взрезанные глотки (не до конца, как предупреждение прочим) — потрясли губернатора. С этого момента идеалистические либеральные реформы отошли для него на самый дальний план, уступив место решению сокрушить восстание. Несмотря на это, Сустель был достаточно мудр, чтобы понимать, что резня стала победой ФНО прежде всего потому, что породила глубочайший разрыв между европейской и мусульманской общинами*, «через который протекает река крови».³

На международной арене резня в Филиппвилле заставила ООН впервые обратить внимание на происходящее в Алжире, что также было важнейшим политическим достижением для ФНО. Повстанцы получили материальную помощь и пропагандистскую поддержку от коммунистического блока, Ирака с Египтом, а самое главное — от соседних Марокко и Туниса. Врагам Франции было легко изобразить террористов перед ООН в виде патриотов, стремящихся изгнать своих колониальных угнетателей. Рассматривая график, отражающий активность ФНО с самого начала восстания, можно было заметить, что с 1955 по 1957 год в ноябре-декабре он подскатывал до максимальных высот. Французская разведка называла эти пики «ооновской лихорадкой», соотнося их

* Очевидно, что причиной такого эффекта стали в первую очередь действия самих французов — которые приложили все усилия, чтобы переключить террористов по уровню варварства. При этом зверства французских парашютистов (такие, как массовый расстрел задержанных) уже не имели военного смысла, то есть явно демонстрировали психическую неадекватность солдат и командиров. Причины этой неадекватности должны были стать объектом тщательного расследования и поводом для серьезных выводов — но ни того, ни другого сделано не было, что в свою очередь свидетельствует о неадекватности восприятия ситуации на более высоких уровнях французского военного и колониального руководства. (Прим. ред.)

с заседаниями Генеральной Ассамблеи, встречавшейся для того, чтобы обсудить положение дел в Алжире.

Во Франции резня в Флишвилле привела к смене правительства, допустив к власти социалистов во главе с премьер-министром Ги Молле. Его политика в отношении Алжира заключалась в том, чтобы сначала выиграть войну, а затем уже проводить реформы. Молле и его единомышленники среди французских политиков понимали, насколько жизненно важен национальный дух в грязной антипартизанской борьбе. Ги Молле согласился с запросом армии на подкрепления, предприняв важный шаг по призыву большого числа резервистов и увеличив срок службы новобранцев в полтора раза, с 19 до 29 месяцев. Эти меры сразу же вывели войну на общенациональный уровень, приобщив к ее бедам и лишениям, помимо профессиональных военных, множество прочих граждан. Совершая это, Молле надеялся вовлечь французов в дело защиты Алжира, сделав народ реальным участником событий и победителем. В апреле 1956 года он раскрыл свои расчеты одной газете: *«Действия в Алжире будут успешными только при уверенной поддержке всей нации, при ее всеобщем участии»*.¹

Молле также назначил генерал-губернатором вместо Сустьея Робера Лакоста, популярного ветерана обеих мировых войн. Мощь армии в Алжире возросла с 50 тысяч человек в 1954 году до более чем миллиона человек в 1958 году — это была самая крупная зарубежная военная группировка за всю историю Франции. Предпочтение, отдаваемое Молле военным мерам в сравнении с политическими, заметно сковывало инициативу Лакоста. Тем не менее, новый губернатор сумел поднять минимальную зарплату в Алжире, начал перераспределение наделов среди местных безземельных крестьян, усовершенствовал систему образования и постановил, что половину рабочих мест в государственных службах должны занимать мусульмане.

Будь эти меры осуществлены десятилетием раньше, они могли бы изменить ход истории. Но теперь большинство му-

сульман, взбудораженных резней в Филиппвилле, восприняло происходящее как запоздалые уступки давлению ФНО. К лету 1956 года мятежники одержали верх над всеми прочими политическими деятелями Алжира, ранее не привлеченными к движению. Это были люди, зависимые от Франции, помогавшей им в борьбе за сердца и умы основной массы мусульман. Но в октябре 1956 года до предела напряженная французская разведка совершила удачный ход.

Франция приняла решение дать полную независимость Марокко и Тунису, чтобы сосредоточить высвободившиеся ресурсы для удержания Алжира. В попытках пайти приемлемый компромисс для Алжира султан Марокко и премьер Туниса пригласили пятерых ведущих руководителей ФНО, включая наиболее важного из них, Ахмеда Бен Беллу, вылететь для встречи в Тунис. Для перелета марокканским правительством был выделен специальный самолет. Грубейшим образом нарушив международное право, офицеры французской разведки развернули самолет в Алжир.

Вожди ФНО на борту были совершенно дезориентированы, так что когда самолет приземлился, один алжирец, увидев огромную толпу на взлетном поле, заявил: «Ну и любезную же встречу они нам организовали!» Однако «толпу» составляли французские силы правопорядка со своими танками и бронемашинами. Хотя Бен Белла имел при себе пистолет, он осознал, что сопротивление тщетно. Французы арестовали руководителей ФНО и заключили в тюрьму в метрополии, приведя «чернокожих» в состояние буйной радости. Один радиокomentатор заявил с глубоким одобрением: «Накопец-то Франция имела смелость действовать!»⁵

Однако захват верхушки руководства ФНО мало повлияло на управление восстанием. Объяснение этому было довольно простым — движение было слишком рассредоточено и неорганизовано, чтобы пошатнуться под ударом. Для ФНО потеря старшего руководства стало скорее устранением преград на пути молодых амбициозных вождей, позволившим им продвинуться к вершине власти. Тем не менее, хотя

немногие это осознавали, поворотный момент оказался пройден. Наглядная демонстрация французами вероломства уничтожила всякую возможность достижения компромисса на переговорах. Теперь оставался только военный вариант разрешения ситуации.

Противодействие революционной войне

Несмотря на политическую нестабильность в метрополии, следствием которой был неопределенный военный курс в отношении восстания, 1955 год был отмечен последовательным парашированием войск в Алжире за счет ветеранов, возвращающихся из Индокитая. Иностранский Легион также вернулся в те места, где первоначально возник. Поскольку среди солдат регулярной армии служба в Алжире всегда была непопулярна всегда, французское правительство выделило именно его в качестве места основной дислокации созданного в 1831 году Иностранного Легиона.

Намерение государства состояло в том, чтобы заставить приносить выгоду Франции даже неблагонадежных членов общества — революционеров-пеллегатов, преступников в бегах, солдат-наемников. На протяжении первых лет в Алжире эта выгода состояла в отправке их в наиболее отдаленные и опасные места, вроде переполненных бандитами гор или сахарских оазисов. Но происшествий десятилетий новая войска стали элитным боевым подразделением, комплектуемым исключительно на добровольной основе и принявшим девиз: «Легион — наша Родина». Наступающие годы новой службы в Алжире создали новую связь Легиона с теми, кто противостоял мятежу и по прошествии судьбы привели Легион к конфронтации с правительством Франции.

1956 год застал Иностранский Легион вступившим во впечатляющую фазу развертывания. Он был усилен тремя дивизиями полного штата, включающими 7-ю резервную механизированную и две дивизии морской пехоты, переведенных в

Алжир из Индокитая. Поначалу как легионеры, так и кадровые солдаты и призывники оказались плохо приспособлены к африканским условиям. Легионеры и ветераны Индокитая, равно привыкшие как к традиционным боевым действиям против коммунистических кадровых частей, так и к антипартизанской борьбе в сельской местности, вынесли из своего опыта характерные стереотипы и обычаи. Над ними довлели воспоминания, обиды и уроки, полученные в Индокитае, поначалу мешая осознать, что многие стороны войны в Алжире отличаются от тамонских. С другой стороны, прибывшие из Франции кадровые солдаты и призывники не имели никакого представления о ведении антипартизанской борьбы.

Неудачи происходили не только из несоответствия солдат оперативным требованиям алжирской ситуации, но и из непривычности общей тактики, выработанной старшим командованием. В итоге первые два года французские военные действия против повстанцев слагались из не слишком осмысленных в этих условиях крупномасштабных операций традиционного толка. По словам Давида Галюля, командовавшего в то время пехотной ротой, действовавшей против укреплений мятежников в горах Орес: «Мы окружали, мы прочесывали, мы совершали рейды -- и все это было практически безрезультатно».⁶

Общепринятый армейский метод умножения состоял в так называемом «квадратном» («рамочном» или «сетевом») подходе. Термин этот происходил от разметки карт, делившей страну на семьдесят пять секторов-квадратов. Входя в каждый такой сектор, силы правопорядка, занимали основные города, располагали в меньших поселениях гарнизоны и приступали к патрулированию между удерживаемыми пунктами, постепенно расширяя их число. Военные устанавливали постоянное дежурство на фермах, принадлежащих европейцам, защищая как владельцев, так и их работников от нападений террористов. Постоянные гарнизоны также отвечали за уничтожение повстанцев, находящихся на

незаконном положении и удерживание их сторонников от активных действий. Долго оставаясь на одном месте, войска достаточно хорошо изучали местную обстановку и приобретали незаменное чутье, позволяющее по поведению общины определять присутствие или отсутствие партизан.

Чтобы обнаружить и искоренить скрытую сеть подпольщиков, военные должны были тесно сотрудничать с офицерами такого подразделения ведомства внутренних дел, как «Специальная административная секция» (САС). Эта организация была создана в мае 1955 года по распоряжению генерал-губернатора Сустеля. Он описал задачи САС как наведение мостов через «зияющую брешь между администрацией и более бедными жителями».⁷ За 110 лет до этого командующий первым завоеванным Алжира французский маршал Тома Буго в тех же целях учредил подобную организацию — «Арабское бюро», выступавшее посредником между армией и местным населением. В 1844 году задачи сотрудников бюро состояли в помощи при проведении военных операций посредством политической и военной разведки. Затем в обязанность им были вменены действия по умиротворению населения с особым акцентом на пропаганду выгоды для аборигенов французского правления. Обязанности САС состояли в том же самом.

Все члены САС набирались из арабоязычных добровольцев, лучшие из которых делали колониальную карьеру в качестве сотрудников ведомства внутренних дел. Как и американские «зеленые береты», офицеры САС назывались «голубыми кепи» по цвету их головных уборов. Сотрудники САС действовали в отдаленных поселениях, где не было постоянных гарнизонов или иных французских властей. Здесь они преподавали в школах, помогали фермерам и оказывали медицинскую помощь, в то же время осуществляя военное присутствие, пренебрегающее как мятежникам овладеть деревней, так и регулярной армии — ее разрушить.

Команда САС состояла из офицера (обычно лейтенанта), секретаря, переводчика (к примеру, для Кабилни было необходимо знать берберское наречие), автомобиля с рацией и неболь-

пой охранной команды, по возможности как можно скорее заменяемой местным ополчением. Первые 26 таких команд были отправлены для умиротворения отдаленных районов Кабилни — и, естественно, быстро стали особо важной целью для повстанцев. Время от времени появлялись ужасающие сообщения о предательстве местной охраны или о том, как партизаны захватывали пост САС и уничтожали всю команду. Так как основным занятием САС был сбор разведывательной информации, отчеты этой организации упоминали и о пытках.

Работая в отдаленных местах, в составе преимущественно мусульманских отрядов, офицеры САС стали практически единственными известными народу представителями властей метрополии. Постепенно они перешли от консультативной роли к осуществлению большинства административных функций гражданского управления, становясь ответственными за здоровье и благосостояние своей деревни. Офицеры САС заверяли мусульман, что Франция всегда защитит их от нападения ФНО — это звучало тем убедительнее, что многие из офицеров действительно в это верили. Они организовывали кооперативы, а иногда просто успевали сдружиться с местными жителями, пока строили для них больницы, рынки и школы. Закладывая основы будущего смешения обоих народов, дети учили в этих школах историю, в которой на равных основаниях присутствовали в качестве основных героев как Жанна Д'Арк с Наполеоном, так и Абд-аль-Кадир с Абд-аль-Керимом*.

* Абд-аль-Кадир (1808–1883) — ученый мусульманский богослов и философ, вождь антифранцузского восстания в Алжире в 1832–1847 годах. В 1832 году был избран эмиром Западного Алжира (формально являлся вассалом марокканского султана), одержал несколько блестящих побед над французскими колоннальными войсками. После капитуляции 22 декабря 1847 несколько лет жил во Франции в качестве почетного пленника, освобожден Наполеоном III. С 1852 года жил в Османской империи, выступал против преследований христиан. (*Прим. ред.*)

Абд-аль-Керим (1882–1963) — судья и журналист из Мелильи, руководитель так называемой «Рифской республики» (или «Рифского эмирата») (1921–1926), образованной на территории Испанского

Хотя основной целью САС было обеспечение административного управления колонией, эта организация скорее выглядела лучом света в кромешной тьме войны. Британский журналист описал ее людей как пытающихся «приобрать за войной всю грязь прежде, чем она окончится».⁸ Позднее аналитики полагали, что если бы такой подход применялся в большем масштабе, исход войны мог бы быть совершенно другим. Со временем численность САС достигла пяти тысяч человек — по в 1955 году их было еще слишком мало, а чтобы эта программа успела набрать обороты, не хватило драгоценного времени.⁹

Со временем французские военные припророчились к особенностям ведения войны в Алжире. Вид боевых действий, называемый теоретиками «революционной войной», требовал оригинального мышления, противоречащего традиционным представлениям о войне. Собственно боевые действия оказались «на заднем плане действий психологических».¹⁰

Это было новым в осмыслении происходящего — и такой взгляд встречал немалое сопротивление на всех уровнях командования французской армии, стремящегося сосредоточиться исключительно на ведении традиционных боевых действий. Показателем этого предубеждения были позиции преподавателей престижной высшей военной академии Эколь де Гер, постоянно осуждавших обучаемых офицеров, прошедших Индокитай, за «искаженность» их взглядов и суждений.¹¹ В «искаженном» сознании сторонников реформ психологическая война, под которой они по-

Марокко в ходе восстания местных жителей — берберов, а также примкнувшим к ним алжирских кабиллов. Одержал несколько крупных побед над испанцами, в том числе разгромив их войска при Анвале и у горы Монте-Арунт в 1921 году. Восстание удалось подавить только после того, как к испанским войскам в Марокко подключились французские. Абд-эль-Керим капитулировал и был сослан на остров Реюньон, в 1947 году освобожден и с 1948 по 1956 год возглавлял «Комитет освобождения арабского Магриба» в Капре. (Прим. ред.)

нимали пропаганду, равноправие политической разведки с военной, полицейские меры, установление личных отношений с местным населением, а также социальные и экономические программы, преобладала над чисто военными акциями. Необходима была объединенная стратегия, включающая как разрушительные, так и созидательные меры. Как пояснял генерал Жак Аллард, *«эти две составляющие неразделимы. Уничтожение без строительства — бесполезный труд, строительство без изначального разрушения — заблуждение»*.¹²

Чтобы претворить эти новые идеи в действительность, в 1956 году армия организовала школу антипартизанской борьбы. В течение первого года существования школы здесь преподавали курсы снайперского искусства, обнаружения мин и ловушек, налаживания связи в боевых условиях. Летом 1957 года подполковник Брюг, служивший в колониальных войсках и попавший в плен после падения Дьен-Бьен-Фу, изменил положение. Обладая опытом общения с коммунистическими службами безопасности, знакомый с воздействием их пропаганды, он глубоко постиг суть «революционной войны». Он считал, что основной задачей школы должно стать убеждение *«будущего руководства процессом умиротворения в том, что основную ставку надо делать на восстановление общности народа Алжира с Францией»*.¹³

В этих целях акцент преподавания сместился к постижению психологических основ партизанской войны, уничтожению организационной сети мятежников, умиротворению и приемам психологической войны, а также знаниям о стране и мусульманском обществе. За время преобразований более 7 тысяч офицеров через школу прошли. Выпускник тренировочного центра в Арзю отмечал: *«Я обнаружил, что для победы в алжирской войне важнейшие битвы, которые предстоит выиграть — это сражения за сердца и умы, и в этих боях автомат не поможет»*.¹⁴

Глава восьмая ВОПРОС МОРАЛИ

Пути к победе

Во французской армии, как и в прочих армиях, основной способ продвижения по службе заключался в приобретении боевого опыта. Амбициозные офицеры не желали жертвовать своей карьерой ради занятий гражданскими задачами и рутинной умиротворения. Соответственно, в Алжире эти задачи оставались на долю второсортных, пожилых, склонных к алкоголизму или просто не блестящих интеллектом военных. Именно такими людьми часто были заполнены вакансии в учреждениях гражданских дел, пропаганды, а иногда и разведки. Давид Галюля составлял среди них исключение.

Этот офицер, идущий не в ногу с прочими, был весьма непредсказуем. Закончив престижную военную академию Сен-Сипр, в 1941 году Галюля был изгнан из офицерского корпуса в соответствии со «Статутом евреев в государстве Виппи». В Северной Африке он вступил в армию Свободной Франции и был ранен при освобождении страны в 1944 году. Затем Галюля занимал пост французского военного атташе, прише-

ся с собой опыт знакомства с мятежами и восстаниями по всему миру, который лег в основу его теории антипартизанских действий.

Рота Галюля занимала область в горах Орес, находящуюся под контролем партизан. Он понимал, что истинная битва идет за местное население, и террор повстанцев направлен в первую очередь против деревенских жителей. Французов местные жители так не боялись — в первую очередь оттого, что будучи подданными метрополии в самом худшем случае, ждали от них тюремного заключения.* Мятежники же могли попросту перерезать селянам глотки, так что даже потенциально склонные к сотрудничеству местные жители предпочитали затаняться. Соответственно, Галюля описал стоящую перед французами задачу так: «В каких условиях наши потенциальные союзники откажутся от своего вынужденного бездействия? Насколько они готовы рисковать?»¹

Галюля заключил, что единственный способ достичь продвижения в этих делах — устранить Административно-политическую организацию (АПО) повстанцев. На деревенском уровне ячейка АПО состояла из трех человек, что было типично для коммунистических низовых организаций. Один из них вел разведку для партизан, другой исполнял административно-судебные функции, а третий собирал средства в поддержку восстания.

Опознать членов деревенской ячейки было чрезвычайно трудно. В одной из деревень организованная армией школа производила весьма благоприятное впечатление — до тех пор, пока однажды на вопрос учителя-солдата, все ли хорошо, ученик-мусульманин не ответил, что хорошо, но еще лучше было бы, если бы им раздали оружие, чтобы можно было изгнать французов.

* Пример «худшего случая» автор уже продемонстрировал чуть выше, при описании резни в Флишвилле. Еще один он демонстрирует буквально несколькими абзацами ниже. (*Прим. ред.*)

Последней возможностью была добыча информации от заключенных. Редкой удачей стало то, что один из старейших обитателей Кабилии донес на своего племянника, оказавшегося секретарем деревенской ячейки. Арест на рассвете привел в руки французов как этого функционера, так и нескольких других подозреваемых. Через несколько дней безуспешного расследования Галюля заставил арестованных голодать. Тем не менее упорные допросы не приносили результата, пока проводивший их сержант не доложил, что один из схваченных готов говорить. Для того, чтобы добиться результата, он сунул алжирца в хлебную печь и угрожал развести огонь, если тот не разговорится. Десяти минут в печи хватило с лихвой. Позднее Галюля оправдывал жестокие способы ведения допросов и заявлял, что не стыдился при этом не больше угрызений совести, чем летчик Второй мировой войны, бомбивший города противника.

Добытые признания вели к аресту новых подозреваемых — в свою очередь раскрывавших еще больше, что позволило Галюля составить список агентов АПО. Наградой за эту работу стала успешная зачистка целой деревни от ячейки АПО, полностью переменявшая к лучшему образ существования местных жителей. Те немедленно перешли к охотному доносительству и начали открыто курить на улицах, несмотря на все запреты ФПО.*

Набравшись опыта, Галюля систематизировал свой подход к умиротворению, разбив его на три шага. Первый из них основывался на сборе разведывательной информации с использованием угроз и жестокого обращения** с целью обна-

* Таким образом, мы видим обычную для партизанской войны ситуацию, когда террор (угроза арестов и пыток) со стороны колониальных властей оказался для местных жителей страшнее, чем террор повстанцев — примеров которого в данном случае не приводится. (Прим. ред.)

** В оригинале автор заменяет слово «пытки» эвфемизмом «harsh treatment» — «жестокое обращение». (Прим. ред.)

ружения агентов АПЮ. Следующим шагом был арест выявленных функционеров, а последним — занятие деревни армейским гарнизоном для предотвращения появления новых агентов.

Несмотря на то, что его действия встревожили традиционно мыслящее начальство, Галюля рассредоточил свою роту на малые гарнизоны, сохраняя в резерве отряд быстрого реагирования — и это сработало. Галюля превратил былую вотчину партизан в одну из наиболее тихих областей Алжира. Однако, к безмерному его огорчению, победоносный рецепт, который он, казалось бы, создал, на практике принес мало пользы. Французские войска в Алжире отказались распространять его образ действий, а политическая нестабильность в метрополии не позволяла предпринимать смелых изменений*. Поэтому главенствовал подход, выражаемый словами *«не имеет значения, сколько усилий будет потрачено для умиротворения на местах, если раньше или позже мы выйдем на уровень, выше которого подняться невозможно»*.²

Более того, успех Галюля оказался хрупким. Когда военные власти меняли зоны ответственности, в умиротворенные им деревни приходили новые части и командиры. Не обращая внимания на местное население в прошлых местах дислокации, эти офицеры и тут продолжали то же самое. Из-за того, что обстановка выглядела спокойной, они прекращали организацию ночных засад, введенных Галюля, позволяя террористам вновь проникнуть в деревню и перетянуть ее на свою сторону. По мнению самого автора рецепта умиротворения, *«мы оказались вовлечены в классический порочный круг мятежа: из-за непрерывных жестких действий жители Кабилии ожесточались против нас; в ответ на отношение местных наши солдаты начинали в каждом жителе видеть врага»*.³

² И.

* Проще говоря — общественное мнение во Франции и за рубежом первоначально отреагировало на просочившуюся информацию о массовом применении пыток и вообще методов, не сильно отличавшихся от нацистской оккупационной политики. (Прим. ред.)

К пехоту 1956 года французское военное присутствие в Алжире перевалило отметку в 400 тысяч солдат, из которых реальным делом занималась едва ли дивизия. Постоянно вела боевые действия только десятая часть этой армии, состоящая из профессионалов — парашютистов и солдат Иностранного Легиона. Созданные как «части вторжения», эти элитные войска преследовали партизан в лесах и горах, все чаще не пользуясь для доставки к полю боя вертолеты. Воспетые французской прессой и наиболее уважаемые «черноногими», эти части, уже несущие болезненные воспоминания о необходимости бросить своих местных союзников в Индокитае, с возрастающим пылом перенесли такое отношение на здешнюю почву.

По мнению ветеранов Индокитая, поражение в Алжире могло произойти только по причине политического провала в метрополии. Глядя на шаткие коалиционные правительства во Франции, они видели «воплощение перешитости». ¹ По этой причине среди ветеранов росло недовольство собственным правительством.

Призывники, резервисты и более-менее годные в дело кадровые части преимущественно играли роль статистов. Они охраняли важные объекты государственной инфраструктуры: железные дороги, шоссе, порты, электростанции. Многие защищали фермы белых поселенцев или обеспечивали безопасность «умноженных» деревень. Способы и места использования войск диктовались местными расчетами. Правительство Франции полагало, что сможет снизить боевые потери, назначая призывников и резервистов на службу в места, где они подвергались бы меньшей опасности. Оно не ожидало, что эти солдаты не станут молчать о армейских зверствах в отношении мусульман, рассказывая о них в письмах домой и заявлениях средствам массовой информации.

Многие офицеры полагали, что призывники, набранные из бедняков, не заинтересованы в колониальной войне — особенно те из них, что вместе с четвертью французов голосовали за коммунистов. Парижские новобранцы, составлявшие

большинство 228-го пехотного батальона, принадлежали именно к этому сорту солдат. При доставке их поездом на юг Франции эти призывники разнесли железнодорожную станцию, из-за чего до самого Алжира их сопровождал отряд полиции специального назначения. Будучи отправлены далеко на юг, в самое сердце пустыни Сахара, эти солдаты вознегодовали еще сильнее, продолжая крушить армейское имущество и грабить гражданские магазины. Они редко покидали свой лагерь, ставший островом среди моря чуждой им жизни. В конце концов, чтобы сладить с этими непокорными бездельниками, высшее командование назначило их командиром закаленного профессионала, майора Жана Пуже.

Пуже обратился к войскам: «Ни вы, ни я не имеем выбора. Мы в одной команде, а игра уже началась. Я ненавижу проигрывать!».⁵ Силой характера, энергичностью и пронзительным руководством Пуже восстановил боевую эффективность батальона.

Он был одним из прославленных героев-парашютистов из Дьен-Бьен-Фу. Имея опыт нахождения в плену у Вьетнама, Пуже не в пример многим французским офицерам избегал жестокого обращения с заключенными. Он был твердо уверен в том, что это не только правильно само по себе, но и служит лучшим способом добычи информации. Пуже расширил действие своего подхода к «мягкому» ведению войны также и на задачи по умиротворению подотчетной ему территории. Однако при этом он ясно понимал, что главной задачей военных оставалось поддержание безопасности. Он должен был защитить местное население от террористов, демонстрируя боеспособность своего батальона и особенно офицеров САС.

Чтобы достичь этой цели, Пуже отдал приказ о рассредоточении батальона для регулярного патрулирования населенных мест. Он знал, что без достаточного обеспечения данными разведки эти патрули не сумеют обнаружить повстанцев, и чтобы получить эти данные, напряженно работал в сотрудничестве с

офицерами САС, корректно и вежливо обращаясь с местным населением.

Лейтенант САС, замеченный в грубоватом ухаживании за дочкой местного старейшины, получил от Нуже прилюдный выговор и на пятнадцать суток был назначен на позорную работу — а кроме того, был обязан вылатить отцу девушки выкуп за честь дочери. Нуже настаивал, что во избежание новой необходимости платить такого рода выкуп, называемый у арабов «бакшиш», каждый в его батальоне должен уважительно вести себя по отношению к местным жителям. Также он прибегал к вспомогательным экономическим мерам — таким, как приобретение химикатов для дезинфекции овец местных стад, и к социальным программам, включающим создание школ.

Способ, которым Нуже обошелся с крупнейшей в подотчетном ему районе и общепознано контролируемой повстанцами деревней Айн Мелах, демонстрировал его коренное отличие от большинства французских офицеров. Он встретился с местными старейшинами, уверявшими, что деревня свободна от мятежников, и заявил, что хотя это и ложь, причины ее вполне понятны: все их действия диктуются попыткой сохранить мир. Все, что он попросил — разрешить раз в неделю присылать группу врачей и вновь заняться работами по созданию оросительной системы. Старейшины согласились.

Когда террористы убили французского солдата, ведшего уроки в местной школе, Нуже запретил мстить, и это подвигло старейшину на просьбу о выделении им гарнизона для защиты населения деревни. Впоследствии местные жители стало в изобилии снабжать французов информацией, а тридцать пять из них вступили в деревенское ополчение, называемое *арка* (буквальный перевод с арабского — «движение»). К моменту, когда это произошло, Айн Мелах оказалась умиротворена настолько успешно, что осуществлявший сбор разведывательной информации французский лейтенант ходил по ее улицам без оружия. Перехваченный вражеский отчет

гласил, что деревня обратилась против мятежников. Посланный повстанцами отряд убил лейтенанта — но жители деревни помогли французам переловить убийцу.

Используя подход к умиротворению, принципиально отличавшийся от образа действий большинства офицеров, Нуже со своим батальоном создал остров стабильности среди бунтующего моря мятежа. Это была не четкая система вроде той, что создал Галюля — но в равной с ней степени данный способ основывался на жестком следовании принятому кодексу поведения. Оба этих подхода базировались на личных способностях своих создателей, и не прижились в традиционно мыслящей французской армии. Успехи Галюля и Нуже на общем фоне остались отдельными исключениями.

Число солдат, проходящих через Алжир, впечатляюще возрастало, а ветераны Индокитая занимали все больше ключевых командных должностей. Благодаря этим руководителям традиционные крупномасштабные операции сменились современной гибкой тактикой. В страну хлынули войска, обладающие новейшим снаряжением, в том числе вертолетами американского производства. Среди них не последнюю роль играли многочисленные высокопрофессиональные части Иностранного Легиона и парашютистов. Боевой дух французов поднялся и окреп.

Однако традиционные боевые действия поставили французскую армию лицом к лицу с двумя непрекращаемыми истинами. Первая гласила, что территория остается безопасной, пока войска метрополии присутствуют на ней и сохраняют бдительность. Если часовые отвернутся, то добропорядочные старейшины, сражавшиеся в обеих мировых войнах на стороне Франции и увешанные наградами, возьмут в руки оружие и без колебаний обратят его против бывших соратников. Вторая состояла в том, что разведка повстанцев всегда на шаг опережает правительственную разведку. Превосходство в информированности позволяет партизанам избегать открытых столкновений и растворяться среди городского и сельского

населения или скрываться в отдаленных местах. Французы оказались не в состоянии успешно отделить мятежников от основной массы населения, и традиционные способы расселения оказались здесь неприменимы.

Ветераны Индокитая разбирались в маоистских принципах и стратегии, особенно хорошо они помнили высказывание Мао о том, что партизаны должны быть подобны рыбе, плавающей в реке всенародной поддержки. Один из них пояснил, что мало истребить разобщенные отряды мятежников — необходимо найти и искоренить нелегальную политическую организацию, поддерживающую партизан. Говоря шире, ветераны Индокитая хорошо понимали, что повстанцы силой влияют на местное население. Они считали, что противодействующая революционерам структура должна заняться тем же самым, и рвались осуществить эти принципы на практике.

В чисто военном отношении эта тактика принесла заметные результаты. К концу 1956 года вожди ФНО поняли, что не способны вступить в открытую битву с французами. Случая устроить победоносное избиение противника по подобию Дьен-Бьен-Фу им не представилось. Однако они считали, что осуществление силового присутствия, даже если оно осуществляется небольшими партизанскими отрядами, прячущимися в удаленных горных укрытиях, вкупе с продолжением тактики запугивания народа позволит им избежать поражения.

Несмотря на французские успехи, ФНО достиг заметных успехов, набрав и вооружив двадцать тысяч бойцов — преимущественно из числа тех, кого не особенно интересовали революционные идеи. Таким образом он организовал военно-политическую сеть на обширных территориях. Фронт смог увеличить число своих силовых акций (от перерезания телефонных проводов до убийства мусульманских констеблей и организации засад на армейские патрули) с 200 за месяц в апреле 1955 года до 2624 в марте 1956 года. Основной целью ударов оставались «предатели» из числа соотечественников, замеченные или хотя бы заподозренные в сотрудни-

честве с французами. За первые 13 месяцев конфликта террористы убили приблизительно около 6353 мусульман и 1035 европейцев соответственно.

Сменив подход после ошибок начального периода, руководство ФНО вновь продемонстрировало свою нетерпеливость в стратегии, пытаясь достичь решающих успехов в столице, носящей одно со страной имя — в городе Алжир.

Битва за Алжир

Вожди ФНО полагали, что решающим полем битвы является столица страны. Если бы им удалось постоянно осуществлять террористические акции в городе, это дискредитировало или вообще парализовало бы французское управление страной. До марта 1956 года Алжир редко испытывал атаки террористов, но в августе этого года руководство ФНО решило перенести сосредоточение боевых действий в столицу, отдав главную партию в оркестре терактов барабанной дробью взрывных устройств высокой мощности. Ясефу Саади, командующему сетью Фронта в Алжире, был отдан приказ начать в городе безжалостную террористическую операцию, чтобы подорвать веру в способность метрополии обеспечить порядок и безопасность столицы.

Ясеф сумел наладить взаимодействие сварщиков, изготавливающих корпуса бомб, специалистов по взрывчатке, прошедших обучение во французской армии, и водителей, ответственных за доставку готовых взрывных устройств на тайные склады. Затем он распределил тех, кто должен был осуществлять непосредственное минирование, назначив каждому собственную цель. Это были, как правило, образованные и привлекательные девушки, которые легко могли сойти за француженок. Они разносили бомбы по местам почной жизни молодежи из «черноногих».

30 сентября взрывы прогремели в «Молочном Баре», расположенном напротив здания штаба французской армии, и

в «Ля Кафетерия». 13 ноября террористы бросили бомбу в автобус, что повлекло за собой 36 жертв, еще одну бомбу пристроили в универмаге, а третью – на железнодорожной станции. 28 ноября три мощных взрывных устройства были одновременно приведены в действие в деловой части города. Накануне Рождества бомба в школьном автобусе убила и искалечила нескольких учеников. Продолжая свои атаки, террористы убили двоих важных политических деятелей.

Европейцы, отважившиеся выбраться на улицу, держали оружие под рукой и в каждом мусульманине видели потенциального убийцу. Террор породил жестокий ответ, печально известный под названием «ратошаж» (избиение арабов). В свою очередь загнанные опасностью непредсказуемой агрессии «черноногих» и везде проникающим террором Ясефа, горожане мусульмане также жили в страхе. Беззащитный перед непрекращающимися и внешне неостановимыми взрывами и убийствами, Алжир быстро погрузился в хаос.

Французское руководство пришло к выводу, что при помощи обычной полиции и традиционного судопроизводства террор в городе предотвратить невозможно. 7 января 1957 года генерал-губернатор Робер Лакост вызвал в свой кабинет генерала Жака Массю и заявил ему, что полторатысячная городская полиция не способна ни пресечь бесчинства террористов, ни нейтрализовать ответные действия банд «черноногих». Лакост дал Массю карт-бланш на восстановление порядка в городе силами 10-й парашютной дивизии в составе 4600 солдат. Генерал Массю во многом был подобен наполеоновскому маршалу Нею – человек действия, отвечавший сокрушительным ударом на любое противодействие. События в столице дали ему отличный повод продемонстрировать свой стиль командования.

Парашютисты Массю вступили в город во время общенациональной забастовки, приуроченной ФНЮ к начавшимся 28 января 1957 года дебатам по Алжиру в ООН. Целью Фронта была дискредитация французских заявлений о том, что мятеж не имеет широкой поддержки среди народа. С вос-

ходом солнца правота ФНО стала неоспорима. Столица вымерла. Мусульманские школьники не покидали домов, мусульманские работники не вышли на работу на жизненно важных производствах по электро- и водоснабжению города, магазины не открылись. Генерал парашютистов послал своих солдат силой открывать магазины и выгонять рабочих на смену. Стальные жалюзи, закрывающие окна и двери лавок, срывали с петель буксирными тросами бронемашин. Парашютисты обходили места поселения рабочих и доставляли их на электростанции и станции связи. За сорок восемь часов солдаты Массю прекратили забастовку.

Однако взрывы бомб продолжались. Генерал помнил успехи Поля Оссарессеса в качестве офицера разведки, поэтому вызвал его из Филиппвилля в столицу, заявив, что работа предстоит тяжелая, и «вы будете незаменимы».⁶ Оссарессес понимал, что это означает применение пыток и массовые казни. В свою очередь, Массю тоже не испытывал по этому поводу никаких иллюзий. Генерал просил у правительства Франции расширить его официальные полномочия в надежде отменить законы, запрещающие применение пыток. Когда правительство отказалось пойти ему навстречу, Массю просто приостановил действие гражданского законодательства в стране, заявив, что поскольку Алжир находится под военным управлением, гражданские законы здесь неприменимы.

Оссарессеса мало заботили эти тонкие материи. Поллицейские дела обеспечили ему достаточно широкий список подозреваемых. За расследованием с применением пыток, обычно начинавшимся с легкого удара электротоком и вопроса «Кто в районе собирает средства для мятежа?» — последовали массовые аресты. Разоблачения вели французские силы безопасности к новым именам, новым арестам и новым расследованиям: «Кому ты сдавал деньги?». Таким образом французы отслеживали связи в структуре изготовления взрывных устройств, постепенно приближаясь ко все более высоким уровням командования террористов, чтобы обнаружить их руководство.

Тем временем Массю поделил город на четыре сектора, каждый из которых находился под контролем полка парашютистов. Все командиры этих полков прошли войну в Индокитае. Начальник штаба дивизии Ив Годар руководил 11-м ударным батальоном, называемым «командой для грязных приемов», подотчетным напрямую премьер-министру. Сформированный парашютными войсками и французскими спецслужбами, 11-й ударный был частью войск, пытавшихся деблокировать Дьен-Бьен-Фу; в Алжире батальон выполнял немало «деликатных» задач, которые власти метрополии не желали предавать огласке. Из четырех командиров полков трое воевали во Вьетнаме. Подполковник Роже Тришкье командовал парашютной бригадой, занимавшейся разведывательными операциями глубоко в тылу Вьетмина. Подполковник Пьер Жаньер, выживший в немецком концлагере, отличился разгромом засады Вьетмина. Храбрый и безжалостный подполковник Марсель Биже прославился своим командованием при Дьен-Бьен-Фу. Вместе взятые, эти люди были призваны исправить ошибочный недостаток твердости, демонстрируемый этой войной. Они намеревались показать, что способны быть более отчаянными, чем террористы.

Отныне мусульманское население столицы обитало в городе, разделенном стенами из колючей проволоки, но почтам освещаемыми прожекторами. Самой ненадежной частью столицы был Касбах густонаселенный район, служивший пристанищем более чем 80 тысячам алжирцев. Касбах был настоящим лабиринтом чрезвычайно узких улочек и переулков, выходящих между старинными каменными строениями. Европейцы давно уже покинули этот район, и отсутствие французских властей отдало управление им в руки ФПЮ. В Касбахе находился центр сети Ясефа по производству взрывных устройств, которые из-за использования сверхмощной пластической взрывчатки можно было делать размером с сигаретную пачку. Действуя неподлинно, из безопасных потайных укрытий, Ясеф осуществлял свои террористические

операции. Он послал подчиненных ему девушек с бомбами в прачечную «Отوماتик», служившую местом встреч студентов, и в популярное бистро «Ля Кафетерия». Когда посетители близлежащего бара выбежали сквозь выбитые окна посмотреть, что случилось, третья бомба, закрепленная под столом, взорвалась, осыпав толпу потоком смертоносных осколков.

Массю отвел сектор города, в котором находился Касбах, 3-му полку полковника Биже, работавшему в тесном сотрудничестве с Оссарессесом. Тот потребовал от парашютистов составить точный список всех, живущих в каждом доме, опрашивая старейшего из обитателей строения. Полиция перепроверила эту информацию, пользуясь показаниями соседей. Если кто-нибудь из жителей пропадал, то он или она автоматически становились подозреваемыми — а если возвращался после этого, то полиция хватала его для допроса. По словам Оссарессеса, *«результаты допросов в сопоставлении с иными источниками позволили составить надежные списки тех, за кем должны присматривать патрули»*.⁷

Принятая на вооружение следственная и судебная практика способствовала обнаружению сети по производству взрывных устройств, созданной Ясефом. Официант дал детальное описание женщины, ненадолго севшей за роковой столик перед взрывом. Тщательное изучение элементов корпуса бомбы, обнаруженных на одном из мест подрыва, привело к серии арестов. После этого парашютисты Биже стали тщательно обыскивать всех женщин, покидающих Касбах. Был введен комендантский час на всей территории города, и солдаты открывали огонь по любой движущейся цели. Таким образом началась яркая и жестокая военная операция, длившаяся девять месяцев.

Большинство действий предпринималось ночью, когда парашютисты в камуфляжной униформе выходили на улицы для того, чтобы производить аресты. Их задачей было успеть до полуночи, чтобы осталось побольше времени для допроса. Оссарессес хвастался: «Я лично в ответе за все

приказы об аресте подозреваемых в городе Алжире». Большинство задержанных имели слабое отношение к ФНЮ, выполняя его поручения лишь из страха. Таких по завершению следствия отправляли в тюремные лагеря, сквозь которые в итоге прошло более 20 тысяч человек, что составляло 3 % от общего населения столицы.

Сам Оссарессе занимался основными подозреваемыми, собранными со всех четырех полковых штабов, поделенных город. Он был подобен богу, решая судьбу задержанных и буквально повелевая жизнью и смертью. Маятник правосудия в его руках больше склонялся к последней: *«Мы будем упорны в отношении тех, кто либо действительно опасен, либо кажется таким, и заставим их говорить прежде, чем казнить»*.⁸ Приблизительно три тысячи мусульман «пропали без вести» за все время «Битвы за Алжир».

За недолгие месяцы политика антитеррора резко снизила число террористических актов, но Годар, начальник штаба Массю, желал большего. Он понимал, что большинство террористов нижнего звена, таких, как изготовители и переносчики бомб, а также соглядатаи, легко замечены. Уничтожение их не могло положить конец возможности повстанцев сеять беспорядок и разрушения. Действительно, 10 февраля 1957 года террористы показали, что еще сохранили зубы, практически одновременно взорвав две мощных бомбы на футбольных стадионах во время проведения матчей. Взрывные устройства разрушили трибуны, убив 11 и серьезно ранив еще 146 человек. Годар собрал данные, позволявшие реконструировать организацию террористов и выявить все ее уровни, однако долгое время имя главы организации оставалось неизвестным.

Действительно, Ясеф прилагал необычайные усилия для того, чтобы оставаться в тени. Со дня начала всеобщей забастовки он пятнадцать раз менял убежище, а чтобы лично разведать места будущих подрывов, передвигался по городу, переодевшись женщиной. Однако парашютисты постоянно сокращали террористическую сеть ФНЮ, делая все более

шаткой безопасностью Ясефа и других руководителей подполья, позднее оставивших его продолжать борьбу в меру собственных сил.

После продолжительного затишья, в течение которого Ясефу удалось отчасти восстановить свою структуру по производству и доставке взрывных устройств, он распорядился приступить к новой операции. Четверо террористов, переодетых работниками общественных служб, разместили бомбы внутри нескольких светофоров поблизости от многолюдной автобусной остановки. 51-летний мусульманин, работавший в казино, подложил взрывное устройство под оркестровую площадку, в результате чего было убито 9 и ранено 85 человек.

Французы ответили на это ужесточением мер в отношении Касбаха и усиленными поисками Ясефа, который, как они уже знали, стоял во главе террористической сети. 24 сентября 1957 года, в пять утра, действуя по наводке разведки, парашютисты блокировали рю Катон в самой сердцевине Касбаха. Они направились в укрытие Ясефа, вломились в каморку между ванной и лестницей, увернувшись от брошенной им гранаты, и захватили главу террористов. К огорчению многих в службе безопасности, особенно для Поля Оссарессеса, французский премьер-министр потребовал, чтобы к Ясефу не применяли пыток.*

В своем усердии по захвату главы террористов на рю Катон парашютисты упустили из внимания его запасное убежище, из которого трое подчиненных Ясефа ускользнули в другое безопасное место. Осознав эту ошибку, французские силы

* Находясь в заключении, Ясеф Саади написал книгу мемуаров, по которой в 1966 году левый итальянский режиссер Джило Понтекорво снял фильм «Битва за Алжир», ставший одним из классических образцов итальянского неореализма. Саади был спонсором фильма и сыграл в нем главную роль -- самого себя. В том же году фильм получил на Венецианском кинофестивале «Золотого льва Сан-Марко» -- одну из ведущих премий в области киноискусства. Во Франции фильм был запрещен до 1971 года. (Прим. ред.)

безопасности безжалостно преследовали этих террористов, пока не постигли и не убили их ночью 8 октября в том же Касбахе. Этот последний удар завершил битву за столицу, в военном отношении приведшую к полному разгрому ФНО. Взрывы и иные террористические акты в пределах Алжира фактически прекратились. До конца боевых действий ФНО прекратил крупномасштабный террор в столице.

Однако эта победа французов имела непредвиденные последствия. До «битвы за Алжир» сообщения о пытках и жестоком обращении носили случайный характер -- как, к примеру, 15 января 1955 года, когда в «Л'Экспрессе» вышла статья, озаглавленная «Вопрос», проиллюстрированная фотографией, на которой была запечатлена казнь алжирского «бунтовщика», осуществляемая местным жандармом. Эти фотографии, конечно, не имели такого влияния, как знаменитый кадр, показывающий момент расстрела шефом полиции Южного Вьетнама задержанного, подозреваемого в связях с Вьетконгом, во время «Наступления в праздник Тет» в 1968 году. Тем не менее они обеспечили мощный толчок, побудивший многих французов задаться вопросом относительно поведения их страны в Алжире. Битва за столицу Алжира превратила это сомнение в уверенность, а затем, как писал один историк, «потоки обвинений... слились в потоп» и намертво запечатлелись в общественном сознании Франции.⁹

Две наиболее уважаемые всем народом группы -- духовенство и ветераны алжирфранцузского Сопротивления -- стали открыто задавать неприятные вопросы руководству страны. Когда пресса во Франции начала публиковать волнующие рассказы, присланные резервистами и призывниками, этические разногласия, вызванные поведением армии в Алжире, сделались решающими для исхода всей войны. Журналисты заявляли, что французская армия опустилась до уровня, прежде достигнутого лишь гестапо.¹⁰ Политики начали критиковать армейское руководство -- что лишь усилило армию ненавистью и отворачиванием к правительству Четвертой Республики.

Экстремисты правого толка стали помышлять о свержении этого правительства и замене его более жестким режимом.

Тем временем парашютисты в столице Алжира наслаждались обществом восхищавшихся ими девушек из числа «черноногих». Их офицеры были довольны тем, что грязная городская работа завершена, а впереди предстоят куда более увлекательные боевые действия против основных сил повстанцев в горах и пустыне. Ведь по словам полковника Биже, антипартизанская борьба в столице была побоищем среди «крови и дерьма».¹¹

Глава девятая

ОГОРОЖЕННЫЕ ОХОТНИЧЬИ УГОДЬЯ

Битва на границах

Французское постановление, изданное весной 1956 года, разделило Алжир на три зоны боевых действий, умиротворенную и запретную. Расположение антинартизанских сил логически следовало из этого деления. Зона боевых действий была территорией смерти, на которой элитные мобильные части французской армии безжалостно преследовали отряды партизан с целью полного их истребления. В зонах умиротворения, включавших большинство населенных пунктов и основную часть плодородных земель, французские призывники и резервисты старались защитить как европейское, так и мусульманское мирное население от атак террористов. Здесь обеспечение безопасности сопровождалось основными экономическими реформами, образовательными программами и пропагандистской обработкой. Как запретные зоны, «*zones interditiens*», французские стратеги обозначили малонаселенные местности вокруг умиротворенных. Такое решение исходило из намерения отделить мятежников от источников снабжения и

повобранцев, обеспечивающих безопасность умиротворенных зон. Это был некий род буферной зоны. Население этих областей выдворялось и перемещалось на поселение в лагеря, подконтрольные армии, после чего по любому, замеченному на этой территории, было позволено открывать огонь.

Установив пределы, в которых они намеревались действовать, французские войска приступили к работе. Используя подавляющую боевую мощь, французы выбили за пределы Алжира военное крыло ФНО — *Arme de Liberation Nationale* или Армию Национального Освобождения (АНО). Большинство бойцов АНО нашли убежище в соседних Марокко и Тунисе — а те, кто продолжал борьбу в стране, были обречены на зависимость от источников снабжения за ее пределами.

Осознавая эту уязвимость повстанцев, французы сосредоточились на изоляции Алжира. Пользуясь обильными разведанными, флот метрополии легко перехватывал корабли, доставляющие оружие в колонию. Воздушный путь снабжения также был перекрыт, а за пределами Алжира французские агенты развернули успешные действия по устрашению международных торговцев оружием, включающую в том числе и показательные убийства. Все эти меры привели повстанцев к тяжелой нехватке оружия и боеприпасов.

На территории Алжира из «верных» колонизаторам мусульман организовывали отряды *арки* (*harky*). Дальновидный французский поселенец Жан Сервьё преодолел сопротивление властей идее организации легкой пехоты из числа перебежчиков ФНО. Сервьё настаивал, что отряды *арки* должны проходить службу поблизости от своих домов для того, чтобы иметь возможность защитить свои семьи от возмездия ФНО. Вооруженные дробовиками и хорошо знакомые с местными условиями, эти отряды быстро доказали свою пользу в уничтожении местных повстанцев.

Новости о подобной альтернативе регулярным войскам быстро распространились, и вскоре старейшины преданных французам деревень начали организовывать собственные

арки. По существу это были миниатюрные племенные армии. За двухлетний период с 1957 года численность этих легковооруженных местных формирований, служивших деревенским ополчением, возросла до 60 тысяч человек. С военными руководителями из опытных офицеров САС *арки* оказались весьма эффективны в пресечении попыток мятежников влиять на деревенское население.

Однако границы Алжира оставались открыты для проникновения партизан, укрывавшихся в Тунисе и Марокко. Недавние воспоминания о ситуации в Индокитае, когда коммунистические партизаны пользовались возможностью беспрепятственного прохода через межгосударственные границы, заставили французов искать решения этой проблемы с максимальной решимостью. Они использовали классический подход к антипартизанской борьбе так, что им позавидовали бы даже римляне, построившие в свое время для тех же целей Адрианов вал.

Французы соорудили впечатляющие укрепленные заграждения вдоль всей 500-мильной границы с Марокко на западе страны, но на востоке, вдоль границы с Тунисом, они воздвигли поистине титаническую преграду. Это была знаменитая «линия Мориса», названная в честь французского министра обороны и простиравшаяся на 200 миль от моря до пустыни Сахара. Восемифутовая ограда из колючей проволоки под напряжением в 5000 вольт пролетала среди широких мшистых полей, контролируемых с часто расставленных наблюдательных вышек. При попытке преодолеть забор датчики движения включали систему оповещения.

Важной особенностью было то, что «линия Мориса», как и Адрианов вал, не являлась пассивной оборонительной системой. Обе они использовались во взаимодействии с подвижными войсковыми частями, встречающими мятежников в случае прорыва. Пристрелянные заранее орудия открывали огонь при малейшем сигнале системы оповещения, пока подвижные патрули выдвигались на перехват к месту прорыва по шоссе, специально проложенным вдоль границы с

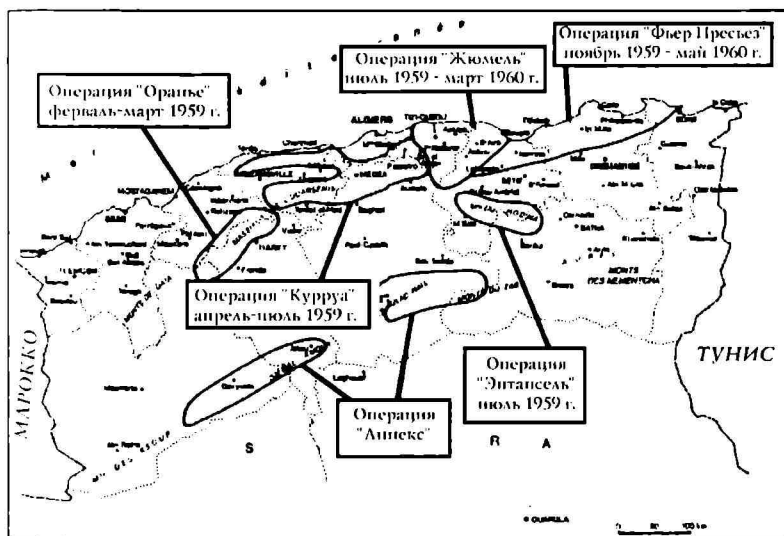

Операции, проведенные французским командованием в Алжире в 1959 - 1960 годах

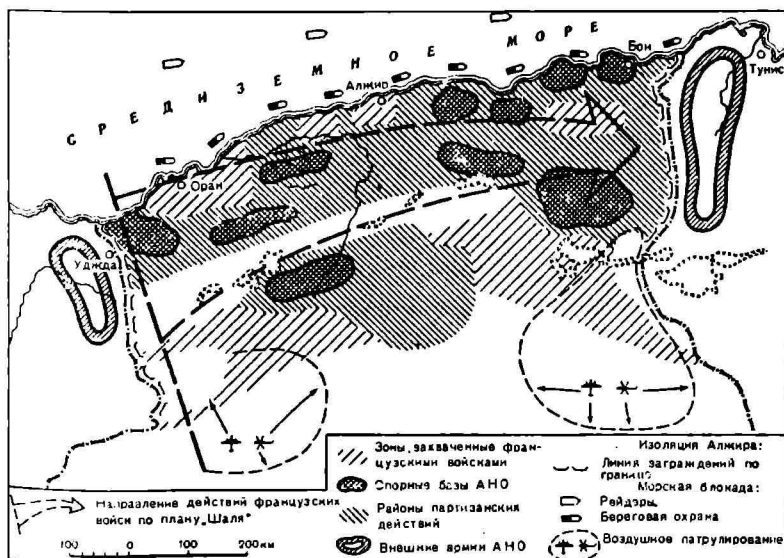

Общий замысел «Плана Шалля», 1959 год (Взято из: Вооруженная борьба народов Африки за свободу и независимость. М.: Наука, Главная редакция восточной литературы, 1974. Стр. 383)

алжирской стороны. Если проникновение происходило на отдаленном и длинном дорожном участке, войска к месту действия доставлялись вертолетами. В целом для поддержания деятельности этой системы было задействовано 80 000 солдат, находящихся в дозоре или ожидающих наготове любой попытки ФНО помочь своим блокированным в Алжире бойцам.

Вскоре вызов был принят, и рейды повстанцев начали проверять «линию Мориса» на прочность. Они использовали изолированные резак проволоки из Германии, не проводящие ток настилы, подковы и подрывные заряды. После открытия прохода мятежники старались удержать близлежащую территорию, обеспечивая переправку пополнения и снаряжения, пока французы не восстановят целостность границы. Но ничего из этого не приносило успеха. Ударные отряды пытались прорвать линию на южном фланге, оказывались бессильны перед французской авиацией, расстреливавшей их с воздуха на открытой местности в Сахаре. То же происходило при нескольких атаках в традиционном стиле ведения боевых действий, предпринятых АНО — вооруженным крылом ФНО.

В мае 1958 года крупная группировка АНО, прорвавшая «линию Мориса», столкнулась с разведгруппой 1-го парашютного полка Иностранного Легиона. Полковник Пьер Жаньер, один из тех, кто под руководством Массю командовал парашютистами в битве за столицу, погиб, возглавляя решительную контратаку легионеров, перекрывших проход. Теперь же, в иных условиях, волны бойцов АНО, осуществлявших прорыв линии Мориса, были остановлены только французскими моторизованными и автомобильными войсками быстрого реагирования, 620 из 820 человек, преодолевших границу, были убиты или захвачены в плен. Неоднократные попытки прорвать укрепленные заграждения стоили АНО более 6 тысяч жертв, что стало окончательным разгромом, заставившим ФНО прекратить свои усилия в этом направлении.

В то время как французский флот пресекал доставку партизанам в Алжир оружия и людей, а «линия Мориса» и Марроканский барьер успешно предотвращали наземное проникновение, таким образом «создав некий род огороженных охотничьих угодий», французская армия получила возможность проводить безжалостную войну на истощение.¹ Только около 8 тысяч бойцов ФНО оставались на территории страны. С потерей ветеранов большинство оставшихся партизан составляли молодые и неопытные повобранцы, неизменно терпевшие поражения при боевых столкновениях с французами.

Поскольку АНО была рассеяна по укрытиям, все большее число алжирцев уклонялось от поддержки повстанцев. В июне 1960 года политический руководитель ФНО докладывал правительству в изгнании, что

*«становится все сложнее преодолеть преграды в развитии революции в стране... без руководства, снабжения, пополнений, эффективного оружия и денег в огромных количествах силы подполья не способны выжить и тем более, в одиночку достичь победы... самая основа организации уничтожена в городах и все более истощается в сельской местности».*²

Возвращение Шарля де Голля

Когда ФНО, казалось, уже стоял на грани поражения, общая политическая обстановка во Франции переменилась. В самом Алжире «черноногие» воспринимали любые планы преобразований как предательство. 26 апреля 1958 года почти 8 тысяч европейцев прошли по столице колонии с лозунгом: *«Невзирая ни на что, с колыбели до могилы, беря в свидетели павших с честью на поле боя, клянемся жить и умереть французами в навек французском Алжире».*³ В метрополиси расследования прессы, посвященные нарушениям

прав человека при осуществлении программы переселения и последние откровения о применении пыток деморализовали общество. Непопулярность войны сочеталась с многочисленными экономическими и социальными затруднениями, снизившими внутреннюю поддержку правительства Франции. Кризис кабинета расколол ослабленное правительство и предоставил активистам правого крыла возможность нанести удар.

В день, когда новый кабинет планировал представить свою программу Национальной Ассамблее, в Алжире группы активистов из числа «черноногих» начали повсеместные демонстрации, пытаясь повлиять на голосование. Они боялись, что новое правительство Франции покинет их, и обвиняли власти в планировании «дипломатического Джен-Бьен-Фу». К вечеру 13 мая 1958 года они захватили столицу Алжира и провозгласили собственное правительство чрезвычайного положения. Французская армия в стране ощутила, что это даст ей немалый политический шанс — и поддержала самозванное правительство. Франция оказалась на грани революции.

В последовавшем политическом вакууме безвластия в игру вступил Шарль де Голль. Бунт поселенцев застал 66-летнего героя войны трудившимся над мемуарами в сельском уединении. Однако он тщательно следил за политическими событиями и был совсем не прочь воспользоваться вновь представившимся шансом. В незабываемой речи от 19 мая 1958 года де Голль употребил все свои блестящие ораторские способности, чтобы успокоить нацию. Упоминая события в Алжире, он сказал, что Франция столкнулась с «исключительно серьезным всеобщим кризисом». Кроме того, маршал заявил нации, что она может «найти в происходящем начало некоего возрождения». ¹ Национальная Ассамблея проголосовала за вручение де Голлю полномочий единовластного правления на шесть месяцев, завершив таким образом существование Четвертой Республики.

В свою очередь де Голль объявил Алжир «мельничным жерновом на шее Франции». ⁵ С его точки зрения эпоха европейского колониализма подошла к концу, и в дальнейшем для Алжира нет альтернативы независимости, так что для Франции важнейшим вопросом становится необходимость предоставить ему право на самоопределение. Однако при любом уважающем себя французском правительстве оно не должно быть достигнуто под дулом пистолета или угрозой взрыва бомбы террориста. Как сформулировал новый вождь нации, прежде чем договариваться, мятежники должны «оставить пожи в прихожей». ⁶

Маршал знал: для того, чтобы достигнуть приемлемого решения, он должен будет привлечь много новых политических сил и одновременно управлять ситуацией с исключительной осмотрительностью. Таким образом, он действовал медленно и осторожно, предусматривая все неясности — но при этом упустил возможность воспользоваться шансом, предоставленным военными успехами в Алжире.

Позднее руководители ФНО говорили, что недели, в течение которых де Голль шел к власти, были для их дела периодом наилучшего положения. Их военная сила была брошена на штурм «линии Мориса» и оказалась безжалостно разгромлена. Войска Фронта утратили боевой дух, и когда де Голль заявил про истинное равенство для всех алжирцев в пределах Французской республики, основная масса повстанческих лидеров оказалась склонна к компромиссу. Вожди ФНО знали, что должны что-то сделать прежде, чем правительство де Голля обретет силу. Они нашли блестящий ответ посредством дипломатической атаки, сыграв на противостоянии между Востоком и Западом в рамках «холодной войны» и объявив о создании Временного революционного правительства Республики Алжир.

Арабские страны поспешили немедленно признать новое правительство, а коммунистический блок, за исключением СССР, последовал их примеру. Представитель ФНО намекал на новые гибкие отношения с наиболее стоворчивыми

поселенцами — и международная пресса с энтузиазмом подхватила это заявление. Хотя таким образом повстанцы выиграли важную битву на международной арене, военные события в Алжире опять предвещали поражение ФНО.

План Шалля

Придя к власти, де Голль принялся менять военную верхушку в Алжире на собственных сторонников, избрав на главную роль генерала Мориса Шалля. Остававшийся в свои 53 года вполне бодрым и энергичным, Шалль отличился еще сражаясь в рядах Сопротивления во время Второй мировой войны. Он обеспечивал поставку разведывательной информации британцам в преддверии высадки в Нормандии, был отмечен как британской медалью, так и личным упоминанием Уинстона Черчилля.

Будучи по первоначальной специальности летчиком, Шалль тем не менее проявлял глубокое понимание тактики наземных действий. В отличие от своего предшественника, он не был вовлечен в политику, но при этом оставался столь же честным и открытым руководителем с непревзойденной способностью последовательно использовать командный подход и межведомственное взаимодействие для решения проблем. Де Голль приказал Шаллю нанести сокрушительный удар уже пошатнувшемуся делу восстания посредством нескольких наступлений, предназначенных для подавления оставшихся очагов мятежа. По замыслу маршала эти атаки выполняли роль стратегических бомбардировок накануне всеобщего наступления, призванного создать благоприятные условия для того, что он решил делать далее.

Шалль, в свою очередь, был уверен, что слишком много французских солдат — по его подсчетам, около 380 тысяч — заняты малорезультативной работой по охране личности Мориса, государственных структурообразующих предприятий и деревень. Только 15 тысяч, остающихся в генеральном ре-

зерве, проводили активные военные операции. В результате французская армия оставила на территории Алжира немало прорех, успешно заполняемых ФНО. Одну из таких зон французы безнадежно именovali «республикой ФНО».

Не имея склонности к пассивности и зависимости, Шалль планировал сосредоточить против каждой традиционной твердыни мятежников превосходящие силы. После разгрома повстанцев и введения войск для умиротворения местного населения, а также предотвращения возврата партизан он намеревался переходить к следующему укрытию. Шалль представил свою стратегию армии в виде запоминающейся и понятной каждому фразы: «Ни горам, ни пещерам не укрыть ФНО». Он был уверен, что нашел подходящих командиров тактического уровня для того, чтобы осуществить свои замыслы, заменив едва ли не половину руководителей секторов на более агрессивных полковников.

Первое из запланированных наступлений состоялось в холмистой местности юго-восточнее Орана. Хотя эта территория долго находилась под властью ФНО, она представляла собой менее труднодоступный ландшафт, чем традиционные оплоты повстанцев в горах Орес и в Кабилини. Войска, участвовавшие в «Операции Оранже», возглавлялись элитными частями парашютистов, за которыми следовали механизированные колонны, отправляющиеся из Орана для того, чтобы овладеть окружающей местностью. По сути, это была грандиозный поисково-истребительный рейд, проводимый с большим, чем когда-либо, применением технических ухищрений.

Использование объединенной сети связи позволяло командованию координировать действия наземных и авиационных частей. Офицеры аэромобильных штабов осуществляли быструю переброску войск, которой пехота мятежников просто ничего не могла противопоставить. Приобретенные в Америке тяжелые транспортные вертолеты, знаменитые «Летучие бананы» Н-21 фирмы Пясецки, были способны высадить два полностью снаряженных батальона за пять

минут. 300 тихоходных поршневых учебно-тренировочных самолетов были переоборудованы для штурмовки наземных целей. Поначалу летчики, подготовленные для полетов на современных сверхзвуковых реактивных самолетах, были весьма недовольны доставшейся им работой. Сам бывший летчик, Шалль не обращал на это внимания, и постепенно жалобы стихли — как только французы обнаружили, подобно американцам, позднее летавшим в Ираке на штурмовиках А-10, что малые скорости более выгодны при штурмовке. Механизированные колонны блокировали партизан, лишая их маневра, после чего переоборудованные учебно-тренировочные самолеты нанесли ракетно-бомбовые удары с убийственной точностью.

В течение «Операции Оранье» Шалль также ввел в действие многочисленные отряды *арки*, численность которых была к этому времени значительно увеличена, что потребовало согласия самого де Голля. Убеждая маршала при личной встрече, Шалль нарвался на отповедь в характерном для того высокомерном стиле: «Де Голлю не ставят условий!!!»⁷ — но отказался покориться и заявил, что уйдет в отставку, если ему не дадут разрешения.

Получив требуемое, Шалль сформировал из *арки* для разведки и обнаружения противника поисково-истребительные команды, включавшие в себя опытных проводников. Эти группы шли в рейд налегке, они выслеживали небольшие отряды партизан в отдаленных местах, прежде недоступных французам, а наличие радиосвязи позволяло им вызвать подкрепление при столкновении с более крупными частями повстанцев. Вертолеты быстро доставляли отборных бойцов из генерального резерва, всегда готовых окружить и атаковать врага. Кроме того, французы теперь имели преимущество и в разведке. Значительная часть ее данных добывалась посредством попыток, но столь же важную роль играл и успешный радиоперехват, приносящий иногда неистинные неопределимые плоды.

Продолжавшаяся два месяца «Операция Оранье» принесла неоспоримый успех. Французы объявили об уничто-

жении 1600 партизан и захвате в плен 460 мятежников с большим количеством оружия и снаряжения. Шалль оценивал итоги операции как утрату АНО половины всей живой силы в стране. Пусть даже данные о потерях мятежников и были преувеличены, не оставалось сомнений, что армия нанесла им спогсшибательный удар.

Подтверждение успеха пришло, когда отряды умиротворения, оставляемые на отвоеванной территории, покидаемой частями, проводившими зачистку, смогли действовать, не опасаясь сколько-нибудь заметного препятствования со стороны повстанцев. Саперы строили дороги, соединяющие доселе заброшенные деревни с цивилизацией, и мятежники редко были способны помешать этому, закладывая мины или разрушая мосты и переезды через арыки. Команды САС в это время построили школ, больниц и организовали отрядов самообороны больше, чем когда-либо с 1954 года, тяжело трудясь для того, чтобы показать населению все выгоды продолжения французского присутствия.

Вдохновленный этими результатами, Шалль довел численность своих подвижных резервов до 35 тысяч и к середине апреля 1959 года сосредоточил ударную группу войск в горах восточнее столицы, чтобы начать новое наступление. При появлении французских сил бойцы АНО быстро рассеялись и в дальнейшем успешно избегали столкновений. Шалль на скорую руку перекроил свою тактику и возобновил действия с ноября 1959 года.

Решающим наступлением в рамках так называемого «плана Шалля» стала операция «Жюмель», направленная против Кабилии, где ФНО впервые поднял знамя восстания. Со своего штабного вертолета генерал лично управлял 25-тысячной группировкой в комбинированной атаке против партизанских укреплений. Морские пехотинцы высаживались на побережье, моторизованные части врывались в отдаленные долины, а поисково-истребительные отряды *арки* прочесывали леса, пока парашютисты на аэродромах ожидали сигнала к вылету, не вылезая из вертолетов. Над всем этим барражировали

штурмовики, готовые в любой момент обрушиться на любую наземную цель.

Но теперь результаты, по мнению Шадля, оказались разочаровывающими. Наученная его первой операцией, АНО вновь моментально рассредоточилась, словно провалившись под землю. Хотя французы заявили, что повстанцы в Кабилини потеряли убитыми, ранеными и пленными 3746 человек, сколько из них было мирными жителями, попавшими под случайный огонь, остается неизвестным. Впрочем, ФНО также признал тяжелые потери со своей стороны, что несколько скрасило итог этого падувательства. С французской стороны погибло несколько сотен человек — но в сопоставлении с мятежниками соотношение потерь один к десяти выглядело весьма впечатляющим. Особенно вдохновляющим с французской точки зрения был тот факт, что сделалось намного больше повстанцев, чем ранее, и многие из них затем вступили в отряды *арки*. Для солдат метрополии это означало, что мятеж находится при последнем издыхании.

Опытный военный корреспондент, объехавший Алжир, писал:

«С чисто военной точки зрения можно было сказать, что ФНО полностью разбит. Его последние регулярные роты катибас, численностью по сотне человек, укрылись в недоступных скалистых горах, не имея возможности их покинуть. В других местах... местные феллахи-партизаны разгромлены и вынуждены каждую ночь менять свои укрытия. Единственное, на что они остались способны, это наносить беспокоящие удары».⁸

Вдоль всей укрепленной границы наиболее крупные части АНО истончились в атаках на заграждения и отошли в свои укрытия в Марокко и Тунисе. Они оказались не способны ни прорвать, ни обойти подевичиваемые прожекторами миные поля и электрифицированные проволочные заграждения, усиленные путаницей обычной колючей проволоки. Повторяя,

что главной целью его действий было уничтожение партизанских баз в горах, Шалль заявлял, «Мятежник более не царь горы-джебель, а ее пленник... Военная составляющая восстания в стране уничтожена».⁹

Насколько это утверждение соответствовало истине? Даже если данные, приведенные Шаллем, а именно утверждение о уничтожении половины всех бойцов ФНО, были точны, вторая половина оставалась на свободе. Если его заявление о сокращении снабжения повстанцев за год на одну пятую часть было верным, четыре пятых оставались в распоряжении партизан. Шалль также упустил из виду тот факт, что в это время новый начальник штаба АНО Хуари Бумедьен принял решение прекратить поддержку *катибас* в Алжире и взамен этого восстановить и переформировать новые мощные силы в Тунисе. Там они смогут наготове ждать удобного момента для возвращения в страну.

Более того, крупномасштабная поисково-истребительная операция Шалля проводилась не в политическом вакууме. Оставался открытым вопрос: с какого момента подобные «победы» приведут мусульманское население к поддержке Франции и обращению против мятежников?

Глава десятая

ЧУВСТВО ПРЕДАТЕЛЬСТВА

Победа и поражение

Французский военный журналист, герой Второй мировой войны Жюль Рой родился в Алжире: как «черноногий» он пользовался особым доверием при освещении событий в колонии. Рой посетил одну из деревень в Кабилии сразу после проведения поисково-истребительной операции. В некоторых отношениях, если забыть об ужасающих разрушениях, нормальная жизнь здесь действительно восстановилась. Французский гарнизон обеспечивал достаточную безопасность, возобновилось даже автобусное сообщение с отдаленными городами трижды в неделю. Крестьяне собирали четыре урожая картофеля в год, оливковые и фиговые деревья исправно поставляли плоды. Однако, углубившись чуть далее, Рой обнаружил истинную цену умиротворения — одна шестая населения, преимущественно мужского, погибла или пропала. Не нашлось ни одной семьи, которую не затронули бы французские репрессии.

Военные уже не могли обратить этих людей на сторону метрополии. Большая часть крестьян желала лишь одного — чтобы их оставили в

покое, зная, что, выбрав «честное служение Франции», они прослышат перед лицом повстанцев предателями своей родины, Алжира. Рой обнаружил, что во многих семьях один из мужчин служил в ФНО, а другой в *арки*. Отец мэра был убит повстанцами — в то время, как его брат, служивший во французской армии, дезертировал и вступил в ФНО, а дядя возглавлял местную ячейку Фронта. У шестидесяти женщин в деревне мужья работали на ФНО, и еще шестьдесят переселилось поближе к месту службы их родичей, служивших в армии повстанцев. На одного мужчину здесь приходилось четверо женщин. Немногие работоспособные крестьяне продолжали возделывать сады, но от нехватки ухода девять из десяти финиковых пальм не плодоносили. Точно так же в деревне оказался заброшен промысел по выращиванию и сбору коры пробкового дуба. В итоге сельское хозяйство здесь пришло в запустение.

В июле 1959 года консервативная французская газета «Ле Фигаро» раскрыла перед обществом доселе игнорируемую сторону умиротворения: массовые переселения, сопровождавшиеся злоупотреблением и небрежностью. С 1957 года, когда саперы возвели приграничные заграждения, французы приступили к программе переселения, вывозя жителей подальше от границы в новые деревни и города. Во внутренних территориях страны проводились переселения, предназначенные для изоляции народа от партизан вблизи от баз последних. Впоследствии армия разрушала покинутые деревни, превращая целые области в «запретные зоны», где огонь открывался без предупреждения. И в заключение, как часть «плана Шалля», было произведено наиболее крупномасштабное переселение мирных жителей из зоны боевых действий за пределы досягаемости повстанцев.

Число перемещенных лиц достигло миллиона, что составляло 11 % мусульманского населения страны.¹ По невольному прощескому признанию французского полковника, «*в результате мы возобновили средневековый обычай устройства*

*укрепленных деревьев, предназначенных для защиты обитателей от банд грабителей».*²

Само собой предполагалось, что французская армия должна была обеспечить перемещенных лиц медицинской помощью, обучением и трудоустройством. «Ле Фигаро» показала, что дело обстоит иначе. В лагере под Филтинвиллем семьи по два года ютились в палатках при летней жаре в сто десять градусов Фаренгейта. Истощенные дети напоминали фигурки из веток, укутанные в лохмотья. Причем палаточный город под Филтинвиллем не был исключением из правил. Рой писал для «Л'Экспресс» о трущобах на окраинах столицы, где беженцы «ютятся в хибарах, в каких во Франции не стали бы держать даже скот». Продолжив свои поиски, он насчитал десятки тысяч несчастных беженцев, живущих в грязных городских трущобах: *«Они бежали от войны и террора, и стали бродягами и хлебниками... Без воды, погрязнув в отбросах, лишены земли для возделывания и едва ли способны найти работу».*³ Даже генерал парашютистов Массю находил плачевным состояние лагерей вблизи столицы, где люди жили в нищете и убожестве ниже всякого предела, известного ему по самым заброшенным частям окрестий Сахары.

Отчет «Фигаро» и подобные сообщения прочих газет потрясли французских читателей. Фотографии лагерей перемещенных лиц оказались слишком похожи на виды педоброй памяти немецких концлагерей. Наряду с беспокоящими сообщениями о продолжающихся вытках эти публикации деморализовали общество.

Правда, в суровой военной перспективе Алжир выглядел совершенно иначе. К концу 1959 года сочетание укрепления границы и «плана Шалля» эффектно изменило военную ситуацию к выгоде Франции. Терракты в городах стихли до терпимого уровня, в столице их число упало в среднем до четырех в месяц. В горах наступление Шалля привело к невосполнимым потерям среди повстанцев и лишило АНО многих привычных убежищ. Партизаны были

вынуждены тесниться в оставшихся укрытиях, подобно диким зверям Африки, переживающим летнюю засуху в оазисах, сделавшись более уязвимыми целями для французских «охотников».

Впервые за последнее кровопролитное время французские солдаты обрели уверенность, что неисчислимые жертвы армии принесут окончательную победу. Эта вера только усилила для них ощущение предательства, когда де Голль заключил, что война проиграна из-за исчезновения внутриполитической поддержки и международного противодействия колониализму.

Вопреки всем военным успехам, французы не смогли выработать политический рецепт завершения конфликта. Де Голль мечтал о том, чтобы исторически обусловленные культурные, экономические и моральные узы сохранили общность Алжира с Францией. Для достижения этой общности он обратился к новым политическим решениям, решив предоставить алжирцам равные гражданские права с французами. Де Голль прибыл в Алжир, чтобы объявить об улучшении образования и медицинского обслуживания, создания рабочих мест для мусульман и введения их в высшие уровни государственной власти.

Подобные преобразования обещались и в прошлом — но теперь национальные идеи проникли в сознание мусульманского населения настолько глубоко, что возможность компромисса оказалась утрачена. Когда де Голль посетил образцовый городок перемещенных лиц в традиционном оплоте мятежа Кабиле, население приветствовало его пением «Марсельезы». Но когда высокий гость отъезжал, мусульманский городской чиновник остановил его и шепнул: «Мой генераль, не верьте им! Все здесь хотят независимости». Такие ситуации укрепили веру де Голля в то, что *«вопреки нашему сокращительному военному превосходству будет бесполезной тратой людей и денег»* пытаться восстановить исходное положение.⁴

16 сентября 1959 года в преддверии открытия Генеральной Ассамблеи ООН де Голль выступил по телевидению, обращаясь к нации. В двадцатиминутной речи он прямо заявил, что возможность предоставления независимости Алжира будет решаться путем референдума. Это был первый раз, когда руководитель Франции открыто упомянул о такой возможности — что провело четкую грань между всеми прежними предложениями, моментально утратившими силу, и новой ситуацией. Дальнейшей возможности удержать Алжир в пределах французской государственности не было. Осознавал это де Голль или нет, но теперь все, что ему оставалось — это подыскать способ осуществления и оформление предпринятого отныне раздела.

Произошедшее стало стратегической победой восстания, и его руководство отлично это осознавало. Министр обороны ФНО Белькасем Керим, единственный выживший из девяти руководителей, готовивших революцию, обратился к своим загнанным в угол бойцам, заявляя, что *«ваша борьба вынудила врага говорить о самоопределении, отказываясь таким образом от навязшего в зубах мифа о французском Алжире. Его поражение есть плод ваших усилий»*.³ С этого момента все, что требовалось от ФНО — уцелеть до тех пор, пока Франция не выполнит его требования. Чтобы обеспечить выживание, фронт прекратил все явные военные операции, заменив их налетами и террористическими актами. Эти действия были политически и психологически направлены на демонстрацию миру, что ФНО остается непобежденным.

На международной арене агенты Фронта, действовавшие извне страны, собирали урожай многолетнего труда на дипломатической ниве. Их пропагандистский механизм был построен на описании французских зверств, противопоставляя этому упрещению прав международную поддержку в борьбе за самоопределение. Пропаганда отвергала попытку навязать Алжиру западную цивилизацию и самые корни французского самосознания, исторически основанные на революци-

онной Декларации прав человека. Умело и безжалостно манипулируя средствами массовой информации во всем мире, агитаторы ФНО убедили Движение Неприсоединения и либеральные фракции в Британии и особенно в США осудить французское правление. Они использовали ООН как подмостки для того, чтобы очернить Францию и посеять раздор между ней и ее союзниками.

Последняя попытка де Голля найти компромисс включала политику «объединения», при которой достигший автономии Алжир оставался бы гибко связан с метрополией. Он надеялся найти путь, позволяющий «черноногим» остаться в стране, а лояльным Франции мусульманам мирно интегрироваться в структуру нового государства. Эта политика провалилась по всем направлениям. Мусульманские демонстрации в Алжире показали, что любое решение, менее радикальное, чем абсолютная независимость, неприемлемо для большинства.

19 декабря 1960 года Генеральная Ассамблея ООН, следуя сложившемуся международному мнению, отвергла политику де Голля и признала право Алжира на самоопределение. Во французской армии росли растерянность и подавленность. Обращаясь к соборезующим на похоропах десяти парашютистов, убитых в Алжире, армейский капеллан выразил мнение многих, сказав: *«Вы пали в то время, когда мы, если верить речам, больше не знаем, за что именно вы погибли»*.⁶ Офицеры, защищавшие алжирцев от террора ФНО, и особенно работники САС, тесно сроднившиеся со своими подопечными в деревнях, чувствовали себя обесчещенными из-за де Голля, предавшего доверившихся Франции людей. Радикальные сторонники сохранения французского Алжира создали ОАС — *«Organisation Armee Secrete»* или «Тайную военную организацию», нелегальную террористическую структуру, ставящую задачей сохранение власти «черноногих» в стране. Мятеж французских генералов в Алжире (в том числе и Шадля) против правительства де Голля, так называемый «генеральский путч» в апреле 1961 года, продемонстрировал

мощное сопротивление канитулянтской политике значительной части армии. Хотя власть де Голля находилась под угрозой, маршал решил, что не осталось другого выхода, кроме как вступить в переговоры с ФНО, начавшиеся в мае 1961 года.

Это решение нарушало неоднократные клятвы Франции не вступать в переговоры с террористами. Руководство фронта верно понимало, что французы пужаются в переговорах куда сильнее повстанцев, и стеной вставало по каждому обсуждаемому вопросу. За год, проведенный за столом переговоров, Франция сдала все значимые позиции, признанные некогда жизненно важными, и 3 июля 1962 года официально признала независимость Алжира.

Соглашение по Алжиру завершило шестнадцатилетние попытки Франции удержать свои колонии в Индокитае и Северной Африке. Условия договора обеспечивали личную и имущественную безопасность колонистов в течении трех лет. Три четверти «черноногих» это обещание не убедило почти 750 000 человек покинули страну, где они и их семьи родились и выросли, которую они называли домом, и отправились во Францию. Лето 1962 года запомнилось ужасающими событиями, когда доведенные до отчаяния, сорванные с насиженных мест европейцы дрались за места на самолетах и кораблях, отправляющихся в Марсель. Отражая пророческий лозунг ФНО «Чемодан или гроб», они бросали все имущество, кроме того, что могло уместиться в паре чемоданов на каждого. Еще 50 тысяч перебралось в Испанию, и 10 тысяч евреев-сефардов выехали в Израиль. В итоге этот исход оказался самым масштабным переселением в Европе со времен Второй мировой войны.

Трагично сложилась судьба тех алжирцев, что поддерживали французов. Это были ветераны, ополченцы, бойцы *арки*, полицейские и государственные чиновники. Вначале офицеры САС обеспечивали вывоз во Францию тех, кому иначе явно грозила смерть, то есть членов своих команд. Однако французское правительство пресекло эти усилия и запрети-

до любую «незаконную» эмиграцию из Алжира. Этим помыслимо позорным действием оно обрекло сотни тысяч алжирцев и их семьи на репрессии со стороны ФНО. Несколькоми неделями спустя из Алжира просочились ужасные истории о верных французам местных жителях, сотнями гибнущих на разминировании «линии Мориса»; о ветеранах, принужденных копать себе могилы и глотать награды перед казнью; о кастрациях, сожжениях заживо и истреблении целых семей до последнего человека, включая детей. Сколько именно было убито, неизвестно, но по расчетам их возможное число колеблется от 30 до 150 тысяч человек.

Почему французы проиграли

Война в Алжире длилась восемь лет. Два миллиона французских солдат пересекли Средиземное море, чтобы сражаться в Алжире. Официальные сводки потерь содержат данные о 12 тысячах погибших в бою и 6 тысячах — в результате «несчастных случаев». Алжирское ополчение, включая посково-пестребительные отряды *арки*, потеряло 2,5 тысячи убитыми. Число раненых, включая «случайно пострадавших», достигло 28 700 человек.⁷

На протяжении войны по французским оценкам 141 000 мусульман было убито в бою силами безопасности и 78 000 мирных жителей погибли в результате действий террористов — причем 12 000 из этого количества в действительности пало жертвами полицейских зачисток. С другой стороны, в 1962 году ФНО оценило совокупные потери мусульманского населения в 300 000 человек. Позднее новое правительство Алжира подняло планку предполагаемых жертв населения до миллиона. Никто не подсчитывал число граждан, «случайно» убитых во время посково-пестребительных операций французской армии, погибших от недоедания и болезни среди 1 800 000 перемещенных лиц и беженцев. Также никому не известно количество убийств, совершенных ФНО

после выдворения французов. Так как французы, разумеется, занижали статистику, а правительство Алжира завышало, петличные цифры потерь остаются неизвестными. В целом война унесла приблизительно полмиллиона жизней, большинство из которых принадлежало алжирцам.

Заяв свое место в потоке иных общенациональных унижений, начиная с немецкой оккупации и продолжая победой Вьетнама в Индокитае, алжирская катастрофа оказалась столь чувствительна, что Франция попыталась вытеснить ее из памяти. До 1999 года она отказывалась называть произошедшее войной, заставляя других именовать это «Безымянной войной». Несколько тщательно утаиваемых секретов конфликта всплыли в конце 1990-х годов. Начало нового тысячелетия ознаменовалось драматическим столкновением во французской прессе между престарелыми ветеранами, завершившаяся публикацией в 2001 году мемуаров генерала Поля Оссарессеса. Он открыто признал факт применения пыток и торопливых казней, заявив, что имел на все эти действия тайное разрешение руководителей страны. Шокирующие утверждения Оссарессеса в сочетании с прочими откровениями обеспечили убедительное подтверждение повседневной практики применения пыток и убийств французскими военными и силами безопасности во время войны в Алжире.

Военная безграмотность алжирских партизан поразила французских ветеранов Индокитае. «Слава богу, что здесь нам не приходится иметь дело с вьетнамцами!»⁸ Фактически все чисто военные акции вооруженного крыла ФНЮ провалились. Соответственно, политическое крыло фронта в самом Алжире добивалось немногим больших успехов. В отличие от национально-освободительных движений в иных странах оно оказалось не способно как организовать успешные забастовки, так и поднять народ на всеобщее восстание. Наибольших достижений в вооруженной борьбе повстанцы добились в 1958 году — по уже в сентябре этого года, когда

ФНО призвал мусульман бойкотировать референдум о передаче власти де Голлю, большое число избирателей проголосовало, не обращая внимания на требования и угрозы мятежников. Тем не менее, несмотря на военный и политический провал в самой стране, ФНО завоевал окончательную победу.

Эта победа была достигнута вопреки полномасштабным антипартизанским действиям французских войск, включающим как традиционные боевые действия, так и строительство укрепленных заграждений, отсекающих внешнюю поддержку партизан, поисково-истребительную тактику легкой пехоты, широкое привлечение местного населения в отряды ополчения и политику переселения жителей из зон боевых действий. Усилия, приложенные военными, несколько раз приводили к возможности политического компромисса, ведущего к миру — однако для этого оказалось недостаточно политической воли. В то время, как французское военное руководство было уверено, что находится на грани победы, разрушительное потрясение общественного мнения Франции и Алжира фактами убийств и пыток приобрело решающее значение. Политическая поддержка войны прекратилась — и как следствие Франция была вынуждена оставить Алжир.

Явную пользу французской антипартизанской деятельности принесло наличие ветеранов, имевших недавний опыт подобных боевых действий. Однако при всех разговорах о понимании сути революционной войны политическое и военное руководство Франции оказалось не способно разработать состоятельную стратегию антипартизанских действий. Шире говоря, руководители разделились на два лагеря, один из которых представлял сторонников «мягкой» войны, а другой — адептов «жесткой». Раскол между этими двумя группами ширился, затрагивая все стороны политического процесса. Представитель «мягкого» лагеря Давид Галюля считал, что для военных и полиции чрезвычайно важно проводить аресты и расследования с величайшей осторожностью,

пытаясь не вызвать отчуждения мирных жителей. Напротив, озлобленные ветераны Индокитая Роже Трипкер и Поль Оссаресесс полагали, что Франция проиграла в той войне по причине излишней мягкости, и к подавлению мятежа ведет жесткая политика, основанная на пытках и казнях по упрощенной процедуре.

Представляемый Оссаресессом подход к антитеррористическим действиям показывал, как охотно ожесточаются силы безопасности, противодействующие террору. Оссаресесс оправдывал свое поведение прагматическими резонами: бомбы террористов убивали ни в чем не повинных людей, а существующая правоохранительная система была неспособна справиться с ситуацией. В условиях обычного судопроизводства осуждение террориста откладывалось на неопределенный срок, оставляя для него шансы быть оправданным и таким образом оказаться свободным для дальнейших разрушительных действий. Оссаресесс считал, что «следовательно, ускорение судопроизводства является неотъемлемой частью задач, связанных с поддержанием законности и порядка».⁹ Он сам и люди его типа не были садистами; они считали, что выполняют грязную, но необходимую работу в интересах всей страны, и находили оправдание в общеизвестной уловке всех подобных солдат — «мы только выполняли приказ». Действительно, почти бесспорно то, что военное и политическое руководство Франции полностью, до самой верхушки молчаливо одобряло применение пыток и системы ускоренного судопроизводства.

По мере принятия на вооружение противоречащего закону образа действий следующим шагом неизбежно стало расширение границ допустимого нарушения закона. В восприятии Оссаресесса уже не было разницы между террористом, устанавливающим взрывное устройство, и членами обеспечивающей его деятельность организации. Химик, создавший взрывчатку, изготовитель корпуса бомбы, водитель, доставивший ее, и разведчик, наметивший место закладки — все они равно виновны. Если бы Оссаресесс имел возмож-

ность покарать всех участников цепочки, ему пришлось бы перенести свою антитеррористическую деятельность и в метрополию, где надо было перебить всех «коммивояжеров» мятежа, курьеров и сборщиков средств для повстанцев в Алжире.

В подобном мнении Оссарессе оказался не одинок. Не признавая национальных границ, отряды французских спецслужб выслеживали торговцев оружием, снабжавших мятежников. Во Франции полицейские убили доныне неизвестное количество повстанцев и их сторопиков.

Алжир послужил важным примером того, какие беды приносит сосредоточенность на военной победе над мятежом. Французы справились с вооруженным крылом восстания посредством преимущественно традиционных боевых действий — однако политическая антиправительственная борьба продолжалась, и в конечном итоге мятежники одержали победу. По словам историка Аластора Хорна,

*«Для французской армии трагедия состояла в очевидном факте: в военном отношении она выиграла. Но — в отличие от американского командования во Вьетнаме — это не заставило французских военных осознать, что в то же время их шансы выиграть войну на политической, и шире — на международной арене стремительно падали».*¹⁰

Задача Франции — сохранить колониальное правление в Алжире, осуществляемое миллионом европейских поселенцев над девятью миллионам местных жителей — без радикальных перемен в ее политической системе была обречена на провал. Даже самые передовые деятели, посвятившие себя умпротворению Алжира, не могли предложить ничего, кроме социальных и экономических реформ, не затрагивающих базовых основ политического положения, в то время как народ жаждал самоопределения.

Впоследствии война в Алжире привлекала внимание британских и американских офицеров, изучавших возможности противодействия распространению коммунизма в мире. Французские ветераны этого конфликта читали лекции для офицеров стран НАТО и писали статьи в американские и европейские военные журналы. Интерес к событиям в Алжире возрос, когда США оказались глубоко вовлечены в войну во Вьетнаме. Однако интерес этот был сосредоточен скорее на технологиях антипартизанских действий (таких, как использование вертолетов), нежели на политических аспектах борьбы с национально-освободительным движением. Разбирая алжирские примеры, американские стратеги чаще интересовались тем, как достигнуть наиболее эффективных результатов — а не занимались болезненным разбором коренной основы восстания. По причине такого смещения внимания они потерпели неудачу, так и не осознав жизненно важных выводов, относящихся к основам революционной войны.

Во Франции последствия войны в Алжире продолжают ощущаться поныне. Условия завершившего войну Эвianского мирного соглашения обеспечили в стране определенные привилегии для алжирских гастарбайтеров. Впоследствии они превратились в граждан второго сорта, населивших городские трущобы, оставаясь вне поля зрения большинства французов. То и дело среди иммигрантов вспыхивали беспорядки, но до 2005 года Франция успешно игнорировала большую часть требований мусульманского населения. Бунт, начавшийся вечером 27 октября 2005 года в Клиши-сез-Буа, в рабочей коммуне, расположенной в восточных пригородах Парижа, стал очередной демонстрацией того, что историческое напряжение между французским государством и его бывшими алжирскими гражданами до сих пор не получило успешного разрешения.

Часть третья
**ЧРЕЗВЫЧАЙНОЕ ПОЛОЖЕНИЕ
В МАЛАЙЕ**

Глава однадцатая
МАЛАЙСКИЙ КРИЗИС

Ответ заключается не в посылке
большого числа войск в джунгли, а в
сердцах и умах людей.

Генерал Джерард Темплер, 1952 год¹

Индерия, над которой не заходит солнце

Малайя представляет собой полуостров, протянувшийся на четыреста пятьдесят миль к юго-востоку от границы Таиланда до острова Сингапур. Вдоль полуострова в глубине суши пролетает гряда покрытых джунглями гор. Ко времени введения чрезвычайного положения четыре пятых полуострова занимали джунгли, в которых скрывались рисовые поля, каучуковые плантации, деревни и города.

Британцы приступили к устройству факторий и морских баз в Малаккском проливе в 1786 году,

а в течение двадцатых годов XIX века стали ввозить сюда китайских эмигрантов для работы на шахтах и каучуковых плантациях. Из шахтерских поселков в Куала-Лумпуре, Ипохе и Таипине выросли три основных города страны. Присутствие крупной китайской диаспоры породило этнические конфликты, основанные на экономическом неравенстве, так как китайские посредники захватили в свои руки всю торговлю с малайцами и подмяли под себя всю коммерцию на полуострове. Религиозная рознь мусульман-малайцев с китайцами усугубила напряженность. Хотя китайцы не возражали против британского главенства, превосходства малайцев они не признавали и подчиняться им отказывались. Вследствие этого китайцы жили обособленно и не смешивались с малайцами.

В 1946 году британцы произвели реорганизацию страны, до того представлявшей собой аморфный набор султанатов. Новообразованная Малайская Федерация насчитывала 5,3 миллиона населения, распределенного по трем этническим группам: 49 % малайцев, 38 % китайцев и 11 % индийцев. К началу чрезвычайного положения 1948 года в Малайе проживало около 12 тысяч европейцев, почти все из которых были британцами. На их долю приходилась служба в высших уровнях колониальной администрации, управление богатыми оловянными шахтами и каучуковыми плантациями.

Хотя солнце над Британской империей уже начало потихоньку заходить, в Малайе европейцы все еще продолжали наслаждаться всеми прелестями колониальной жизни. На всех постах они распоряжались покорной и низкооплачиваемой рабочей силой. За пределами учрежденной домашнюю работу за них выполняли многочисленные слуги, оставляя хозяевам приятные занятия вроде ежедневной перы в поле и теише в уединенных клубах в горной местности, где европейцы искали убежища от жаркого и сырого малайского климата. Жизнь была прекрасна, как долгое время до того, и не было никаких-либо причин менять ее.

Коммунистическая партия

Коммунистическая партия Малайи (КПМ) была создана в 1930 году. Имея в составе 15 тысяч членов и 10 тысяч активистов из числа сочувствующих, большинство из которых были китайцами, эта организация не отличалась особой эффективностью. В год своего основания КПМ провела региональный съезд, наиболее примечательный тем, что на нем присутствовал молодой вьетнамский коммунист Хо Ши Мин, а для обеспечения всестороннего надзора — еще и специальный отряд сингапурской полиции. Последовавшие массовые аресты изрядно проредили партию.

Вскоре после полуночи 8 декабря 1941 года на северо-востоке Малайи высадились японцы. В последовавших 44-дневных боях сочетание японского опыта и превосходства в воздушной мощи с британской беспомощностью привело к самому сокрушительному поражению в истории Британской империи.* Когда Сингапур был сдан, Британия потеряла 138 тысяч человек, преимущественно пленными**, против менее 10 тысяч жертв с японской стороны.

Перед падением Сингапура британские офицеры организовали небольшой отряд из 200 китайцев под руководством

Непосредственно в Малайе и омывающих ее водах британцы имели превосходство над японцами как на суше, так и на море и в воздухе. Однако японцы, воспользовавшись пассивностью британского командования и отсутствием у англичан какой-либо координации действий между родами войск, в первые же часы вторжения уничтожили британскую Восточную эскадру — а затем без противодействия со стороны противника смогли создать на занятых ими плацдармах сеть аэродромов, куда быстро перебросили авиацию из Французского Индокитая. (Прим. ред.)

Следует заметить, что большинство этих пленных (в основном британцы и индийцы) охотно вступили в сформированные японцами войска — Армию Освобождения Нидди и Армию Освобождения Бирмы. (Прим. ред.)

генерального секретаря КИМ. Партизаны выспренно именовали себя вооруженным крылом «Малайской Народной антияпонской армии». Британцы намеревались использовать их против оккупантов, но вместо этого вожди движения, преимущественно игнорируя японцев, занимались подготовкой к послевоенной борьбе с самими колонизаторами. В этих целях они налаживали отношения с обособленным сообществом китайских бедняков, живущих на окраинах джунглей, покрывающих полуостров.

Перед японским вторжением сельское население Малайи практически полностью составляли малайцы, обитавшие в деревнях, где они выращивали рис, фрукты и собирали каучук на небольших плантациях. Китайцы населяли города или работали на шахтах и крупных плантациях каучука. В годы войны безработица в городах, закрытие многих шахт и плантаций и бесчисленность японцев вынудили тысячи китайцев переселиться на необработанные земли на окраинах джунглей. Эти территории принадлежали малайским султанам, поэтому селившиеся там называли скваттерами. Однако это не были скваттеры в западном понимании слова, так как китайцы не были бродягами. Они на долгие годы целыми семьями селились на расчищенных клочках земли, возводя хижины из бамбука, крытые пальмовым листом, и занимаясь выращиванием овощей. Это были не деревни или села, а равномерная россыпь хуторов, рассеянных вдоль кромки джунглей. Около полумиллиона китайцев, то есть 10 % населения страны, существовали подобным образом, позднее став основой опорой антибританского восстания.

Во время войны, когда Малайская Народная антияпонская армия противостояла оккупантам, большинство малайцев сотрудничало с японцами. Хотя степень их готовности к пособничеству врагу раздражала британцев, разница в поведении мусульман по отношению к цовым оккупантам и самим колонизаторам была невелика. Возвратившись в 1945 году в Малайю, британцы обнаружили потерю уважения к ним со стороны местных жителей. Потерпев поражение от

представителей желтой расы, англичане лишились ореола непобедимости.

Тем не менее восстановление работы шахт и плантаций несколько улучшило ситуацию, приблизив ее к нормальной. Однако, хотя многие китайцы вернулись к работе на прежних местах, их семьи остались жить на расчищенных участках в джунглях. Тем временем китайская Малайская Народная антияпонская армия создала Ассоциацию старых товарищей, которая якобы занималась социальным обеспечением ветеранов войны. В действительности это была первичная военная организация, истинной целью которой стала подготовка военной структуры, в рамках которой партизаны оказались бы способны быстро встать в строй, когда руководство призовет их к борьбе.

Вторая мировая война поставила Великобританию на колени. Британские политики послевоенного периода осознавали слабость своей страны и решили уступить некоторую долю в управлении колониями их местному населению. В Малайе это приняло форму создания Малайского Союза — но практически все малайцы оказались не согласны с этим решением. Коренное большинство не желало предоставления равных с ними гражданских, а особенно избирательных прав китайскому и индийскому меньшинствам. Впоследствии, когда британцы в апреле 1946 года праздновали ввод в действие новой малайской конституции, мусульманские политики и государственные чиновники демонстративно не явились на торжества. Отвечая на протест малайцев, Британия благоразумно отозвала конституцию.

Спустя два года было подписано соглашение о создании Малайской Федерации, условия которого предусматривали наличие сильного центрального правительства, возглавляемого британским генеральным уполномоченным. В свою очередь он назначал Законодательный и Исполнительный советы. Все девять субъектов федерации — штатов, во главе которых стояли малайские султаны или иные правители, — сохраняли суверенитет под протекторатом Великобритании.

Это соглашение стало приемлемым оформлением доминирования малайцев, обеспечивающего им значительную власть на уровне штатов, и успешно лишило гражданских прав китайское меньшинство.

Вследствие всего этого у местного китайского сообщества было мало причин поддерживать правительство, в котором заправляли малайцы. Китайцы презрительно относились к малайцам и в то же время испытывали недовольство униженным положением, при котором эти малайцы и их британские хозяева рассматривали их как граждан второго сорта. Действительно, правительство отказывало китайцам в гражданском полноправии, при избрании на государственные посты предпочтение отдавалось малайцам, а китайские крестьяне-скваттеры не могли владеть землей, на которой жили, несмотря даже на то, что никто до них не пытался обрабатывать эти наделы. В то же время активное меньшинство малайских китайцев воспринимало коммунизм как близкую всему китайскому народу политическую систему, способную улучшить их положение. Все эти этнические и политические трения обеспечили плодородную почву для посеянных прокитайской КПМ зерен восстания.

На протяжении 1946–1947 годов малайские коммунисты пытались осуществить классический русский образец революции, раздувая народное недовольство посредством пропаганды и экономических подрывных акций. Коммунисты использовали обиду людей на власти, открыто и легально распространяя свои взгляды в школах, клубах и группах молодежи. Особенно сильны были их позиции в рабочих союзах, посредством которых коммунисты старались организовать забастовки и прочие неадекватные меры политической борьбы.

Однако лишь немногие рабочие в союзах твердо и искренне поддерживали эти акции, и когда британцы приняли жесткий закон о труде, обесценивающий усилия коммунистов, большинство, уставшее от столкновений и конфликтов, одобрило их. Все, чего хотели рабочие - это вернуть нормальное,

стабильное и безопасное положение. К 1948 году руководству коммунистов стало ясно, что русская модель революции не сработает, и они обратились к опыту Мао Цзе-дуна. В июне 1948 года новый генеральный секретарь КПМ Чин Пен собрал бывшее антияпонское подполье и вовлек его в организовываемую маонистами партизанскую войну.

Начало террора в Малайе

Родившийся в семье эмигрантов в 1924 году, Чин Пен достиг заметного положения во время войны, когда присоединился к прочим малайским китайцам, ушедшим в джунгли, чтобы сражаться с японцами. Важнейшей его обязанностью была работа офицером по связям с британскими командос, которые высаживались с парашютом или с подводных лодок во время японской оккупации. Хотя Чин Пен имел мало боевого опыта, он показал достаточно способностей для того, чтобы получить две медали и даже престижный Орден Британской империи — впоследствии отобранный сконфуженным правительством. Особым опытом Чин Пен отличался в области жесткой политической борьбы, а в принятии чисто военных решений он больше полагался на более компетентного в вопросе бывшего председателя Центрального Военного комитета партии Лао Ю.

Как и Чин Пен, Лао Ю в свое время пользовался благосклонностью британцев. На торжественном Параде Победы в Лондоне по окончании войны он возглавлял колонну малайских войск. Впоследствии Лао Ю тщательно изучил труды Мао Цзе-дуна, и решение партии развязать партизанскую войну означало, что на его плечи ложится необходимость разработать победоносный план этой войны. Этот план следовал маонистской формуле четырех стадий революционной войны.

На первой стадии партизаны самостоятельно должны были атаковать отдаленные каучуковые плантации, шахты,

сельские управы и полицейские участки*, чтобы перехватить управление сельским населением и подорвать власть и престиж правительства. Казалось бесспорным, что британцы и их «ценные псы», малайские чиновники и полицейские, предпочитают бежать в безопасные пока крупные города, оставляя за собой вакуум власти. Вторая стадия состояла в заполнении этого вакуума на так называемых «освобожденных территориях» коммунистическим присутствием. Собирая и обучая повстанцев, партизаны должны были готовиться к следующему шагу. На третьей стадии набравшиеся сил партизаны, опираясь на освобожденные территории, атаковали города и деревни, пресекая пути сообщения между ними. Затем отряды реорганизовывались в воинские части и с наступлением четвертой стадии вступали в традиционные боевые действия, ведущие к окончательной победе.

Партийные вожди постоянно находились среди 7 тысяч бывших членов Малайской Народной антияпонской армии, вскоре переименованной в Освободительную армию народов Малайи — почти на девять десятых состоящую из китайцев, — и призывали их к битве. Многие из этих бывалых партизан ныне достигли среднего возраста, довольствуясь скромным преуспеянием, которое обеспечивало хотя бы крышу над головой и ежедневное питание. Они были вполне довольны своей жизнью, не стремясь вновь отправиться в джунгли, и неохотно шли к восставшим. Впрочем, охотно или нет, но почти 3 тысячи из них выжили призыву собраться, отконали припрятанное оружие, изрядную часть которого во время войны получили от самих англичан, и отправились по назначенным им базам в джунглях.

* Малайя имела жизненно важное для Британии значение — она являлась крупнейшим поставщиком натурального каучука. Кроме того, здесь была сосредоточена практически вся добыча олова в империи. Поэтому акции партизан были направлены в основном против горнодобывающих предприятий и каучуковых плантаций. (Прим. ред.)

Поддержку боевикам должны были оказывать члены Мин Юэи, или «Массового движения», внешне неотличимые от большинства китайского населения. Эти люди не носили униформы и не выделялись обликом и поведением из числа обычных крестьян и сборщиков каучука. В сельской местности Мин Юэи организовывал среди скваттеров нелегальные ячейки, ставшие ключевой связью между партизанами и народом. Побуждаемые к действию сочетанием шантажа, угроз и естественной склонности к коммунистическим взглядам, участники сети Мин Юэи снабжали партизан продовольствием, деньгами, сведениями и повобращами. В городе, добиваясь своих целей, члены Мин Юэи притворно вели себя подобно обычным гражданам, работая официантами в британских клубах, служащими в правительственных учреждениях и учителями в школах. В действительности, затерянные в россыпи городских жителей, эти коммунистические активисты вели пропаганду, добывали информацию, собирали деньги и доносили своим на тех, кто честно сотрудничал с властями.

Многие китайцы разделяли цели КИМ из чувства национальной солидарности, но намного большее их число боязливо отсиживалось по своим углам, будучи не уверенны в том, кто в итоге одержит победу, и не желая вставать ни на одну из сторон иначе, чем по принуждению. Они хорошо помнили начало британского падения в 1942 году, видели рост коммунистической мощи на своей исторической родине и задумывались над тем, что возможно, однажды победоносные легионы Мао Цзе-дуна хлынут на полуостров. Руководствуясь подобными размышлениями и зная, что в случае потери британцами Малайи они сами и их семьи будут беззащитны перед коммунистическим режимом, местные китайцы имели мало причин поддерживать правительство, пока оно не докажет со всей определенностью, что способно обеспечить победу.

Хотя Лао Ю планировал точно выдерживать график движения по четырем ступеням революционной войны, он не

для Миш Юэи достаточно времени набраться боевого духа, надеясь побыстрее пройти со своими силами все четыре шага подготовки революции. Основываясь на виденном в начале Второй мировой войны, Лао Ю полагал, что как только операция начнется, британцы, управляющие плантациями и шахтами, обратятся в бегство. Он со своими соратниками доказывал, что при отсутствии дохода от владений у колонизаторов не будет причин оставаться в Малайе — а в отсутствии британцев будет просто отобрать страну у их «ценных несов». Выбором коммунистов стала тактика террора.

Артур Уокер управлял отдаленной каучуковой плантацией в штате Перак. Его небольшая контора располагалась на конце самой заброшенной дороги в Малайе, но это не тревожило Уокера. Он провел здесь 20 из своих 50 лет и вполне привык к местному распорядку дня. Недавно вернувшись с утреннего обхода плантации, Уокер увидел, как к конторе подъезжают на велосипедах трое молодых китайцев. Когда они зашли внутрь, его пес залаял, но Уокер попытался утихомирить собаку. Молодые люди поздоровались с ним по-малайски, и управляющий приветливо им ответил. Раздалось два выстрела, и Уокер упал мертвым.

Тридцать минут спустя в 10 милях отсюда дюжина вооруженных китайцев захватила контору поместья Санджей Спрут, в которой управляющий Джон Эддисон и его 21-летний помощник Йэн Кристиан обсуждали текущие дела со своими китайскими служащими. Вооруженные револьверами китайцы зашли в контору и заставили белых отправиться в расположенное поблизости бунгало, желая забрать оружие Эддисона. Получив его револьвер, они отвели своих жертв обратно в контору. Один из навадавших успокоил перепуганных служащих: «Не волнуйтесь. Нам нужны только европейцы и их ценные несы».² Затем они привязали Эддисона и Кристиана к стульям и убили.

Еще в 18 милях далее, на верхнем этаже двухэтажного строения, в котором располагалось полицейское управление

штата Перак, зазвонил телефон. На нижнем этаже в этот момент находился 32-летний Роберт Томпсон, офицер, специализировавшийся по китайским делам. Умея бегло объясняться на кантонском диалекте, он выслушивал жалобы пожилой китайки, когда полицейский офицер с верхнего этажа сбежал вниз по лестнице и кинулся к его столу. Этот момент неизгладимо врезался в память Томпсона: медленно вращающиеся лопасти вентиляторов под потолком, вяло перемешивающие раскаленный, как в печи, воздух, местные служащие, одетые в белые парусиновые костюмы, сидящие за своими столами, чередующиеся полосы тени и света, пробивающегося сквозь ротанговые занавеси, и белый человек, бегущий так, как никто и никогда не бегал в расслабляющем малайском климате. Переполненный волнением и напряжением, офицер затормозил у самого стола: «Боб, оно началось!»³

Действительно, убийством трех европейских плашаторов 16 июня 1948 года началась война в Малайе.

За первые полгода восстания коммунисты достигли уровня в среднем 200 акций в месяц. Особые команды ликвидаторов, подобранные из профессиональных революционеров, избрали своей целью государственные учреждения для того, чтобы парализовать работу правительства. Их способность нанести удары по всей стране повергла в шок как европейцев, живущих на полуострове, так и власти метрополии. Однако, подобно многим стратегическим планам, способ коммунистов освободить Малайю не сработал, потому что их враг не стал следовать сценариям из трудов партийных классиков. Взамен правительство призвало потенциальных жертв террора, чиновников и европейскую верхушку общества оставаться твердыми перед лицом опасности.

В свою очередь плашаторы и управляющие шахт вооружились, укрепили свои жилища и продолжали свою деятельность. Питер Люси и его жена Томми жили на каучуковой плантации в восьми милях от Куалу-Лумпура. Несмотря на

близость столичного города, их плантация оказалась целью частых атак. Семейная пара возвела укрепления из мешков с песком вокруг своего жилища (а позднее и вокруг детской, когда Томми родила двойню), установила смотровые вышки и обнесла территорию колючей проволокой, чтобы защитить рабочих, обшила свой грузовик «форд» листами брони и продолжала работать. Томми писала: «Мы просто привыкли к тому, что оружие, боеприпасы и песенные караулы в порядке вещей». Она подтвердила свои слова на деле, орудуя ручным пулеметом во время нападения коммунистов. Многие выходцы из Британии согласились с Томми, когда она заявила, что *«наше главное достижение — сохранение стойкости духа. Я абсолютно уверена, что для рабочих и прочего местного народа очень важно видеть, что мы продолжаем жить как ни в чем не бывало»*.¹

Правительство помогло плантаторам и управляющим шахтами быстро сформировать силы «специальных констеблей», практически все из которых были малайцами. Поначалу они были слабо вооружены и посредственно обучены, но даже так они помогли обеспечить хотя бы минимальную защиту в сельской местности как продолжавшим свою работу чиновникам, так и прочим местным европейцам. Благодаря изначальной реакции правительства и решительности сообщества выходцев из Британии, и вопреки всем ожиданиям коммунистов, никакого массового панического бегства из отдаленных районов не было.

Террористы обнаружили, что легче будет убивать граждан, не желающих поддерживать революцию, чем нападать на хорошо защищенных государственных чиновников или вооруженных и воинственных плантаторов. Типичный случай подобной расправы был таким: партизаны нагрянули ночью в дома к трем скваттерам, отказавшимся платить революционные поборы, собрали все их семьи и, выбрав по одному ребенку из каждой, зарубили их на глазах родителей. Уходя, они предупредили: «Платите, или мы убьем следующих».

В течение первой вспышки мятежа партизаны убили 223 человека, только 17 из которых были европейцами; едва ли не все прочие принадлежали к той же нации, что и их убийцы.

Осуществлять террор было просто, но коммунистическое руководство быстро осознало, что разрушение шахтного оборудования и вырубка каучуконосных деревьев, а также убийство ведущих дела управляющих подрывает производство и лишает китайских рабочих и крестьян возможности прокормить себя. Более того, в корне пагубной ошибкой оказалось их стремление создать «освобожденные зоны», могущие служить кузницей восстания. В итоге действия на первом этапе революции не сумели ни вызвать массовые беспорядки, расчет на которые не оправдался, ни создать надежной опоры и укрытия повстанцам. Низкая эффективность саботажа и террора убедила коммунистическое руководство последовать примеру маоистов Китая и подготовиться к долгой партизанской войне, призванной сломить волю британцев.

Глава двенадцатая

ЛИЧНОСТИ И ВЗГЛЯДЫ

Британская армия

18 июня 1948 года, два дня спустя после начала убийств, британские власти объявили чрезвычайное положение по всей территории Малайской федерации. Первоначально обязанности по поддержанию порядка были возложены на полицию, укомплектованную исключительно малайцами под командой британских офицеров. Полиция получила расширенные полномочия разыскивать, брать под стражу и устанавливать комендантский час. 23 июня правительство объявило коммунистическую партию вне закона.*

* Здесь автор излагает официальную британскую версию развития событий, которая во многих пунктах выглядит просто неправдоподобной. Чрезвычайное положение — слишком серьезный шаг, чтобы его можно было ввести за *два дня*. Реально в такой срок просто невозможно ни осуществить необходимые консультации с правительством метрополии, ни организовать элементарные административные меры по подготовке режима ЧП. Наконец, для того, чтобы определить политический характер убийства трех британцев, нужно провести его расследование, на что двух дней тоже не хватит. Таким образом, можно с уверенностью констатировать, что опи-

Чтобы осуществить эти постановления, правительство изначально располагало кадровыми частями в составе 10 усиленных пехотных батальонов (двух британских, шести гуркхских и двух малайских), 10-тысячными силами федеральной полиции (в течение трех месяцев пополненных 24 тысячами малайских «специальных констеблей»), и контингентом Королевских военно-воздушных сил в составе около сотни самолетов.¹ Эскадрилья стареньких, но вполне боеспособных «Спитфайров» могла выполнять штурмовку наземных целей, но эскадрилья летающих лодок «Сандерленд» в войне с партизанами особой ценности не имела. Ведущая роль в антипартизанских операциях в первоначальный период выпала армии.

На протяжении всей своей истории британская армия играла вспомогательную роль по отношению к Королевскому флоту, на котором лежала основная тяжесть защиты империи. В середине XIX века примерно $\frac{8}{10}$ кадровой британской армии располагалось за пределами метрополии, охраняя колониальные территории. Армия развивалась как неоднородный набор разнообразных батальонов, обученных для продолжительной службы в отдаленных местах. Британское руководство не пользовалось небольшой децентрализованной армией для того, чтобы достигать конкретных ограниченных целей ценой ограниченных затрат.

Такие задачи и сформировали облик армии к моменту начала антипартизанских операций в Малайе. В основу се-

¹ Данное убийство было лишь поводом для начала заранее подготовленной колониальными властями кампании по подавлению оппозиции. На иллюстрации выше видно, что акции против оппозиции начались еще до описанных террористических актов.

Малайя имела жизненно важное для Британии значение — она являлась крупнейшим поставщиком натурального каучука, здесь также была сосредоточена практически вся добыча олова в империи. Поэтому описанные автором акции партизан были направлены либо против горнодобывающих предприятий, либо против каучуковых плантаций. (Прим. ред.)

существования было положено три принципа: минимализация численности войск, сотрудничество с гражданскими службами и гибкая тактика применения малых боевых групп. По многим причинам британская армия оказалась изначально хорошо подготовлена к эффективному использованию против партизан — но не меньшее влияние на итог борьбы оказали стратегические способности ее высшего командования.

Командующим британскими войсками в Малайе был генерал-майор Чарльз Бучер, начавший службу в гуркхских частях, а во время Второй мировой войны руководивший 10-й индийской бригадой. Будучи захвачен в июне 1942 года войсками Роммеля в Западной пустыне, Бучер оставался в плену до 1943 года, когда перемирие с Италией, где он находился, позволило ему бежать и перейти фронт на юге Апеннинского полуострова. Затем он вновь возглавил индийские войска в жесточайших боях у Монте-Кассино и против «Готской линии» у подножия Апеннин, 27 июня 1948 года Бучер так описывал стратегию предстоящих ему действий:

«Моя цель — вынудить повстанцев сражаться, не допуская их сосредоточения... загнать их в подполье или в джунгли и преследовать там... Я намереваюсь заставить их постоянно передвигаться, лишая возможности получать снабжение и повобращцев, так как, не задерживаясь на месте, партизаны не смогут осуществлять террор и достигать своих целей; затем же и буду вытравливать их, как лис из норы, куда бы они ни забились».

Традиционные формулировки генерал-майора, благосклонно принятые местной прессой, пестревшей заголовками вроде «Бучер обещает жестокую расправу!», не содержали реального рецепта против мятежа. Этот способ был действенным по отношению к повстанцам, оказывающим активное сопротивление, которое не могло продлиться долго.

Вскоре силы безопасности начали крупномасштабные операции по прочесыванию джунглей, малорезультативные

при всей многочисленности участников. Базы партизан было нельзя заметить с воздуха и практически невозможно обнаружить при наземных поисках. Британский патруль, заходя в густые джунгли, мог потратить четыре часа, чтобы преодолеть всего лишь милю и пройти в пяти ярдах мимо затаившегося партизана, не заметив его. Точно так же разведчики могли пройти в полусотне ярдов от разбившейся лагерь сотни повстанцев, так и не узнав, что вечно ускользающая цель была столь близко.

Уже осенью 1948 года сделанный штабистами анализ показал, что тщательное прочесывание местности имеет малую оперативную ценность. Позднейшие исследования определили, что на уничтожение одного мятежника требуется тысяча человеко-часов патрулирования.

Упрямые и традиционно мыслящие британские офицеры продолжали упорствовать в применении привычных средств, но несмотря на овеянные славой названия все эти операции — «Рамплдес», «Бленхейм», «Синтфайр» и им подобные — провалились. Это было тем более печально, поскольку в начале войны Британния обладала уникальной возможностью быстро разгромить неожиданно обезглавленное и лишившееся наиболее боеспособного командующего восстание.

Неиспользованный шанс

Когда Лао Ю понял, что террористические акты не способны изгнать британцев или привести к созданию освобожденных зон, где партизанские отряды могли бы расти и набираться сил, он приказал усилить давление на противника. Особенно важной целью стали отдаленные полицейские участки. Лао Ю подумал, что превосходящие силы в несколько сотен повстанцев легко захватят участок, обороняемый сержантом и десятком его констеблей.

Однако большинство подобных нападений позорно провалилось. Глядя в прошлое, можно заключить, что Лао Ю

повишен в стратегической нетерпеливости. Он считал, что уже к концу августа 1948 года восстание достигнет решительных успехов, но в действительности коммунисты и близко к этому не стояли.

В середине июля 1948 года осведомитель сообщил старшему офицеру британской полиции, легендарному «двуствольному» Биллу Стаффорду, ветерану пятнадцати высадок с парашютом в японском тылу в Бирме, получившему свою кличку из-за привычки носить под мышками две кобуры с револьверами, где и когда в джунглях состоится встреча важных коммунистических руководителей. Стаффорд и несколько верных ему китайских полицейских окружили место встречи. В последующей перестрелке «двуствольный Билл» застрелил вооруженного партизана, которым оказался Лао Ю. Смерть лидера привела мятеж в заманагельство и оставила военные операции в руках неопытных и малоспособных руководителей. Этот благоприятный случай мог бы сослужить британцам отличную службу — если бы они удосужились осознать его.

Одним из офицеров, обладавших необходимым для этого сочетанием опыта и прозорливости был подполковник Уолтер Уокер. Как и «двуствольный Билл», он сражался в бирманских джунглях против японцев. Уникальный опыт, полученный в этих боях, позволил ему в июле 1948 года создать «Понсковые силы» (*Ferret Force*), состоявшие из небольших отрядов. В каждый из них входило по дюжине британских добровольцев, отряд солдат из Малайского полка, команда связи и несколько опытных проводников-даяков, набранных на Борнео, а также офицер-посредник по работе с китайцами. Каждой из понсковых команд руководил британец, сведущий в местных обстоятельствах. Таким образом, «Понсковые силы» были наилучшим образом подготовлены к охоте на партизан и розыску их баз в джунглях. К сожалению, по прошествии пяти месяцев они были расформированы, став жертвой бюрократических распри из-за политики, методов управления и стиля действий. Тем не менее этот

прерванный эксперимент показал ценность своей новаторской основной идеи — компактных патрулей, ведомых местными проводниками, поддерживаемых местными войсками и снабженных переводчиками.

Уокер также был убежден, что многие тяжело давшие уроки войны в джунглях времен Второй мировой забыты потому, что армия сосредоточилась на традиционных боевых действиях. Это беспомощство особенно очевидно проявлялось при проведении кадровыми частями крупномасштабных прочесываний местности. Они называли этот метод «перенахиванием джунглей» — и на взгляд Уокера, такое название в точности отражало всю негодность подобного образа действий. Некий офицер описывал подобную операцию: *«Мы проболтались в джунглях пять бесконечных недель, часть одной из которых собственно занимались делом... В течение всего этого времени мы не слышали и не видели ни единого признака присутствия врага»*.³ Чтобы помочь исправить это положение, Уокер учредил центр обучения, занимающийся «изучением, преподаванием и совершенствованием методов войны в джунглях».⁴ Данный центр содействовал обновлению тактики до приемлемого уровня, но в отсутствие соответствующей стратегии этого было недостаточно для победы над мятежом.

Вместо выработки таковой стратегии Бучер продолжал осуществлять свои успешные лишь на картах поисково-исследовательские операции, которые редко были способны найти и уничтожить кого-то. Типичным в этом отношении был опыт вновь прибывшего из метрополии кадрового пехотного полка «Зеленых ховардцев». Эта часть прибыла в Малайю в начале событий, когда партизаны еще действовали крупными группами по сотне человек и более, и четыре месяца рьяно рыскала по джунглям, целых пять раз столкнувшись с врагами и даже убив одного из них. Эпонея полка полностью отражала наиболее характерные обстоятельства и надежно гарантировала, что избранная Бучером стратегия борьбы приведет к затягиванию этого дела надолго.

* * *

Высшим британским руководителем в стране в этот период был сэр Эдвард Джент, недолгий срок деятельности которого тем не менее давал основания полагать, что он был не способен справиться с ситуацией. Увы, прежде, чем представился случай убедиться в этом, Джент погиб в авиакатастрофе, и в сентябре 1948 года Уайтхолл назначил его преемником сэра Генри Гарни.

Если власти метрополии искали подходящего человека для исполнения обязанностей британского генерального комиссара, то их выбор пал на верную кандидатуру. Выпускник Оксфорда, завзятый спортсмен и шеголь, несмотря на малайскую жару и влажность, всегда одетый в костюм с галстуком и шляпу — легендарный стиль Гарни запомнился всем еще по его работе первым секретарем министерства финансов в не менее жаркой Палестине. Там в последний день британского владычества над Землей Обетованной он играл в гольф, не обращая внимания на творящееся вокруг безобразие всеобщего бегства, и демонстративно покинул страну, лишь завершив партию и едва успевая на последний самолет.

Однако под этим эксцентричным образом скрывался необычайно процикательный человек, сделавший два ключевых вклада в борьбу с коммунистами в Малайе. Гарни заявил, что этот конфликт является состязанием между политическими идеологиями. Если предоставить в нем армию самой себе, то она раскрутит масштабы столкновения до максимально возможных, используя всю доступную ей военную мощь. Это приведет только к жертвам среди мирного населения — что, в свою очередь, толкнет народ в лапы коммунистов.

Стремясь избежать этого, Гарни настаивал на том, что в этой войне идеей не гражданская администрация должна оформлять политические итоги военных усилий, а армия обязана обеспечить вооруженную поддержку в политических боях. Несмотря на все возражения военных («Кучка полицейских будет указывать генералам, что делать!» — жаловался гене-

рал-майор Бучер), Гарни настойчиво требовал гражданского руководства антипартизанской деятельностью.⁵

Роберт Томпсон, введенный в состав секретариата правительства в Куалу-Лумпуре, где он занимался обработкой данных разведки, с энтузиазмом разделял подход Гарни. Одна бомба, угодившая не туда, способна породить несчетное число новых врагов — по даже все бомбы и снаряды в мире, летящие точно в цель, не способны найти и поразить партийную ячейку в университете, где коммунисты вербуют повобранцев.

Вторым подтверждением прозорливости Гарни было его понимание зависимости партизан от китайских скваттеров. Его решение было удачным: переселить людей в деревни, где они оказались бы оторваны от повстанцев и защищены от их террора. Конечно, никто не ожидал, что скваттеры добровольно снимутся с насиженных мест — но здесь должна была помочь раздача земельных наделов. Гарни считал, что, став законными владельцами земли, скваттеры получат основательную причину поддерживать правительство.

Переселение одной десятой населения страны само по себе представляло широкомасштабную и дорогостоящую транспортно-организационную задачу, осложненную еще и необходимостью убеждения малайских султанов уступить потребию для того землю. Гарни надеялся уложиться с запуском и обеспечением работы программы переселения в восемнадцать месяцев. Все это время КИМ спланилась удерживать скваттеров на местах.

Необходимый минимум тылового снабжения партизан включал в себя рис и оружие с боеприпасами, чего никак нельзя было достать в джунглях. Поэтому повстанцы действовали с баз, отстоящих на несколько часов пути от населенных местностей, и целиком зависели от китайских скваттеров, поставляющих им деньги, лекарства, одежду, данные разведки и повобранцев. Обычно к такой базе вела единственная тропа, выходящая к скрытому в джунглях навесу, под которым отряды снабжения укрывали доставленные ими сорокафунтовые мешки с рисом. Партизаны забирали

рис, унося по крутым, почти отвесным склонам, находящимся под обстрелом одного-двух хорошо замаскированных сторожевых постов.

Собственно лагерь располагался на расчищенной площадке, укрытой с воздуха крупными деревьями, которые при строительстве не трогали. Соответственно, все подходы к лагерю всегда были скрыты от взгляда так, что «ни единой части их не было видно далее, чем с пяти ярдов».⁶ Каждая база имела запасной путь отхода на случай обнаружения силами безопасности.

По причине столь тщательного подхода к укрытию партизанских лагерей военные патрули редко могли их обнаружить, не имея проводника из числа перебежчиков. Когда войска подбиралась к базе, ее охранение обычно задерживало солдат на время, достаточное, чтобы повстанцы могли ускользнуть. Британский офицер описывал, как во время продвижения его отряда к лагерю прозвучал единственный винтовочный выстрел. Что было делать? Точно определить направление, с которого стреляли, он не мог. Следовало ли ему отвести людей направо, налево или просто слепо ломиться вперед? Так или иначе, часовой выполнил свою задачу — предупредил выстрелом своих товарищей. Спасаящиеся бегством партизаны всегда успевали оторваться от преследователей, куда хуже знавших местность и опасавшихся засад и ловушек.

Таким образом, борьба с мятежниками включала в себя все обычные бедствия партизанской войны: отсутствующие линии фронта, недостаток целей для решительных ударов, раз за разом рушащуюся иллюзию того, что дело может быть решено единственной главной битвой, а главное — невозможность выделить вражеских бойцов из числа мирного населения.

Карьера генерала Бриггса

Война началась, когда в Великобритании у власти стояло правительство лейбористов, возглавляемое Клементом

Эттли, полагавшим, что Малайя в итоге должна получить независимость. Однако ни он, ни его партия не считали, что британское правительство должно вступать в переговоры с террористами, державшими дуло у виска метрополити. Правительство Эттли продемонстрировало свою решимость нанести поражение мятежу, послав летом 1948 года в Малайю подкрепления, включающие 2-ю гвардейскую бригаду. Это означало, что впервые за все существование британской армии солдаты гвардейских частей будут использованы в формально мирное время за пределами Британских островов.

Несмотря на то, что население метрополити еще толком не оправилось от тягот Второй мировой войны, подавляющее большинство англичан поддерживало войну в Малайе. Со временем уверенность народа и правительства Британии в победе росла или падала в соответствии с текущими успехами и неудачами. Однако решение в конце концов победить стало определяющим признаком Малайской кампании.

Тем не менее к 1950 году разница между представлениями о достигнутых успехах и реальным положением дел стала расти. Постепенно осознание того, что ситуация ухудшается, распространилось среди британских руководителей и политиков. В то же время успехи коммунистов в материковом Китае воодушевили повстанцев, теперь вооруженных и организованных куда лучше прежнего. Удерживая инициативу, они организовывали засады на шоссе и железных дорогах, нападали на полицейские участки с целью захвата оружия и перехватывали управление в деревнях. Каждый месяц партизаны убивали или похищали множество гражданских лиц, так что бессильная что-либо сделать полиция теряла доверие людей.

После двух лет неэффективной антипартизанской борьбы правительство Эттли назначило координатором действий сил безопасности генерал-лейтенанта сэра Гарольда Бриггса. Этот офицер был ветераном Второй мировой, бывшим командиром 5-й индийской дивизии в Бирме. Выбор правительством этой кандидатуры был основан на опыте генерала.

полученном в ходе боевых действий в джунглях. Бригге намеревался отказаться от назначения — но его бывший начальник, фельдмаршал сэр Уильям Слим, смог его убедить. Задача Бригге в Малайе выглядела незавидной: будучи военным, ему приходилось по сути, действовать в качестве гражданского руководителя действий, обеспечивая поддержку правительства вооруженной силой.

Бригге прибыл в Куала-Лумпур в первую неделю апреля 1950 года. По результатам первичных обсуждений ситуации и кратковременной поездки по стране он доложил о своих впечатлениях генеральному комиссару Гарни. Мощь и боевой дух повстанцев росли, они пользовались поддержкой китайской части населения страны, в особенности скваттеров. Отряды агитаторов и террористов проникали повсюду, неотличимые от основной массы народа, и оставались «необнаружимыми и неуловимыми» по причине недостатка разведанных. Успехи правительства по борьбе с партизанами скрывались из-за отсутствия должного количества чиновников, знающих китайский язык.

Понетине радикально отличаясь от своего предшественника, Бригге заключил, что военные успехи в борьбе с «бандитами» мало влияют на конечное поражение мятежа. Вместо того, чтобы продолжать прежнюю политику, он согласился с Гарни в том, что наиболее важным будет выиграть борьбу за китайское население. Только после этого можно предпринимать попытки вырвать инициативу из рук мятежников.⁷

Однако Бригге заявил, что китайцы не слишком доверяют способности правительства защитить их от коммунистического террора, и в особенности от «отрядов уничтожения предателей». Ассоциация китайцев Малайи, организованная правительством в попытке предложить местному населению альтернативу коммунистическому движению, оставалась бездейственной из страха перед возмездием коммунистов. Бригге осознавал, что моментально изменить это положение будет невозможно, и таким образом избежал соблазна действовать по

всей стране одновременно. Вместо этого он предложил последовательный план методического наведения порядка в стране, шаг за шагом с юга на север. Окончательной целью было уничтожение коммунистической организации по всей Малайе.

Приступив к формированию инструментария, необходимого для осуществления своих замыслов, Бригге в мае 1950 года создал Федеральный объединенный разведывательно-информационный комитет. До этого момента военные, правительство и полиция проводили всю разведку раздельно, действуя в различных направлениях, что вело к перерасходу затрачиваемых сил и средств при сохранении множества следных пятен и упущений. Новый комитет упорядочил сбор, обработку и распространение сведений, поставляемых разведкой. Его усеченная деятельность привела к организации Федерального военного совета, координировавшего все военные, гражданские и полицейские усилия по борьбе с повстанцами. Под председательством Бриггса эта небольшая рабочая группа стала гибким инструментом, предназначенным для разработки политического курса и распределения ресурсов его осуществления. При этом Специальный отдел оставался единственным учреждением, занимавшимся обеспечением внутренней безопасности, контрразведкой и предотвращением террористических актов.

Выковав необходимые инструменты, Бригге обратился к разработке стратегии действий. Ранее лишь немногие создатели планов осознавали политический масштаб конфликта и чрезвычайно важную роль в нем местного населения. Малайцы уже успели понять, что как бы сильно ни желали они со временем получить независимость от Британии, замена одних хозяев на других, в данном случае, китайцев, была вовсе не тем, чего бы им хотелось. Бригге ясно понимал, что китайцы играют решающую роль в стране, и решил осуществить программы, убеждавшие их, и в особенности сельских скваттеров, что независимая Малайя выглядит более привлекательным будущим, чем страна под коммунистическим

управлением. В этих целях генерал-лейтенант стремился избегать неразборчивых карательных мер и сосредоточился на обеспечении безопасности скваттеров от террора.

Из-за шедшей в то же время Корейской войны и всех прочих событий, в которые была вовлечена метрополия, Бригге не мог потребовать увеличить численность войсковой группировки в стране.* Чтобы уравновесить нехватку живой силы, он предполагал набрать во вспомогательную полицию китайцев, таким образом предоставив им возможность участвовать в защите своих домов от мятежников. Эта спорная идея таила в себе опасность того, что новобранцы могут оказаться неверны правительству и дезертировав, перебежать к коммунистам, доставляя тем информацию о действиях военных или приводя британские патрули в засады. Соответственно, Бригге собирался выполнять этот замысел без лишней спешки, чтобы дать возможность новым полицейским доказать свою надежность. Тем не менее с его точки зрения возможная выгода перевешивала риск. Так или иначе, без взаимодействия с сельским китайским населением британцы были не в состоянии одолеть повстанцев.

Новые деревни

Центральным элементом того, что стало известно как «План Бригге», было искреннее намерение осуществить программу Гарни по переселению гражданских лиц. Оригинальный замысел генерального комиссара был *«зачит в неопределенности, выношен в безразличии и опрометчиво рожден... в горечи, раздоре и враждебности»*.⁷ Под управле-

* В частности, одновременно Британия вела полномасштабную войну в Греции, где англичане посадили на трон непопулярного в народе короля. Сам по себе факт участия страны в мирное время в таком количестве конфликтов, что ей стало элементарно не хватать войск, является весьма показательным. (Прим. ред.)

нием генерал-лейтенанта Бриггса эта программа претворялась в жизнь с куда большим успехом. Правительство разработало типы барачных поселков для сборщиков каучука и вахтеров, добывающих олово, а также деревни более традиционного образца для крестьян. На рассвете хорошо охраняемый конвой грузовиков прибывал в старую деревню, где британские солдаты помогали жителям погрузить все свои пожитки, а затем увозили всех к новой жизни. Каждое переселенное семейство получало стройматериалы для постройки дома и сто долларов подъемных. Увпечатляющие успехи обустройства поразили Гарни: *«Современная техника работает столь быстро, что кусок девственных джунглей за десяток дней превращается в поселок из двухсот домов со всеми дорогами, водоснабжением, оградой и полицейскими участками»*.⁹

Гарни не замечал, что в жертву стремительности переселения приносится тщательность подготовки. Некоторые из деревень располагались на бесплодных землях, выбранных лишь потому, что они никому более не были нужны. При обустройстве поселков часто сэкономили на водоснабжении и канализации, что вело к распространению инфекций. Не обращая на это внимания, британцы заботились лишь о скорейшей переправке скваттеров за колючую проволоку в целях отделения их от повстанцев. К концу 1951 года власти смогли отчитаться в почти полном осуществлении поставленной задачи, переселив 400 тысяч скваттеров (то есть $\frac{8}{10}$ от их общего числа) в более чем 400 «новых деревень».

До переселения жители «новых деревень» жили в уединении, завися лишь от самих себя, и потому были мало приспособлены к жизни в крупной общине. Ключевая роль в их адаптации к новому образу жизни принадлежала британским офицерам по делам переселения, владеющим китайским языком. Найти желающих и способных кандидатов на эту должность было нелегко, так как количество британцев, говоривших по-малайски, было значительно выше числа знавших

китайский. Бриггеу пришлось перетрясти свою администрацию сверху донизу, чтобы обнаружить годных к такой должности людей. По его настойчивым требованиям все административные структуры правительства обязаны были выделить для этой задачи наиболее опытных чиновников, владеющих китайским. Кроме того, извне прибывали добровольцы, среди которых встречались бывшие миссионеры, покинувшие Китай под давлением коммунистов. Посредством тяжелого труда, знания языка и гибкой тактичности в вопросах взаимодействия с иной культурой офицеры по переселению облегчали для скваттеров переход к деревенскому быту.*

Однако всего этого было недостаточно. Паладив функционирование администрации в «новой деревне», офицер по переселению отправлялся в следующую, чтобы начать там все с нуля, оставляя после себя дежурного чиновника из числа местных китайцев. Этому храбрцу предстояло жить в «новой деревне», представляя собой наиболее вероятную цель для убийц. Вдобавок такие чиновники оказывались ввергнуты в исключительный соблазн взяточничества – ведь им приходилось распределять дефицитные товары и ресурсы. Хотя некоторые из этих чиновников погибли от рук «отрядов уничтожения предателей», а часть пала жертвой коррупции, примечательно, что большинство из них испол-

* Из приводимых ниже подробностей очевидно, что режим в «новых деревнях» мало чем отличался от режима концентрационных лагерей: жители были жестко ограничены в передвижении, границы деревни строго охранялись, за малейшее нарушение распорядка можно было угодить в тюрьму; вдобавок британские власти элементарно морили жителей голодом (сами китайские крестьяне риса не производили, занимаясь сбором каучука). А поскольку при этом полностью пресечь контакты жителей деревень с «джунглями» оказалось невозможно (для этого потребовалось бы отказаться от работ за их пределами либо на порядок увеличить охрану), то описанные действия лишь разжигали ненависть китайского населения к британским властям, а также к мусульманам, усиливая поддержку партизан. *(Прим. ред.)*

яло свою исключительно трудную работу с отвагой и честностью.*

Эти люди не смогли бы выжить без деревенских полицейских участков. Типичный участок насчитывал от десяти до двенадцати малайцев, задачей которых было поддержание порядка в деревне из пятисот домов, населенных двумя тысячами китайцев. Пользуясь помощью местных жителей, полицейские то и дело сталкивались с предательством. Каждый час районный штаб совершал проверочный звонок по телефону. Если полицейский не отзывался, штаб немедленно поднимал по тревоге патруль на помощь участку, скорее всего атакованному повстанцами.

Так как партизаны не имели надежной связи и возможности управлять своими рассредоточенными отрядами, при появлении подкреплений они предпочитали отступить. Деревенский участок полиции мог устоять при большинстве нападений, исключая качественно превосходящие по численности. Но пока коммунисты имели возможность собирать отряды по сотне бойцов и больше, каждый полицейский участок оставался под смертельной угрозой.

Смерть генерального комиссара

Штаб Бриггса с его заметным крепом в сторону завоевания поддержки населения вместо уничтожения мятежников

* Это заявление выглядит чересчур оптимистичным и голословным, а главное - противоречит приводимым ниже цитатам из документов. Вообще, чтобы предотвратить коррупцию, требуется идейная мотивация, желательно в сочетании с мотивацией материальной, а также обязательное жестокое наказание за взяточничество. Однако англичанам было просто неоткуда набрать нужное количество туземных чиновников, искренне преданных Бригантской империи. Стимул идти на столь опасную работу для большинства мог быть только один - материальный. В то же время из отсутствия информации о массовых наказаниях таких чиновников за коррупцию следует сделать вывод, диаметрально противоположный авторскому: колониальные власти просто не борются с подобной коррупцией. *(Прим. ред.)*

в итоге дал решающий долгосрочный результат. Однако заметно это стало не сразу. В апреле 1950 года главнокомандующий сухопутными силами на Дальнем Востоке генерал сэр Джон Хардинг заявил: *«Нашей величайшей слабостью является недостаток точной и своевременной информации о силе, расположении и намерениях противника»*.¹⁰ Хардинг хорошо понимал нежелание китайских крестьян доносить на коммунистов:

«Китайское население в целом склонно само заниматься своими делами, даже если это приводит к необходимости содержать коммунистов; никто из них не готов делиться информацией с полицейскими под страхом возмездия до тех пор, пока нами для них не будет обеспечена полная и всесторонняя безопасность».¹¹

Спустя больше года, в июне 1951-го, британский генеральный комиссар сэр Генри Гарни совместно с Бриггсом издал общий обзор ситуации. В этом документе, предназначенном для открытого распространения, они уверенно заявили, что действия достигли решающего момента — но оба знали, что это не совсем соответствует реальности. Полицейский отчет за сентябрь 1951 года свидетельствовал:

«Тысячи китайцев всех сословий и судеб теперь обитают за колючей проволокой, ожидая, что порядок и охрану им обеспечит горстка необученных людей, рассеянных по патрулям, обходящим периметр и дежурящим у ворот. Правильная работа полиции на территории переселения практически невозможна, и несение службы там состоит из скуки, надежды дисциплины и роста коррупции».¹²

Вдобавок многие скваттеры все еще оставались за пределами «новых деревень», подвергаясь непосредственным действиям повстанцев.

В октябре 1951 года Гарни жаловался, что после трех лет успешной британцев защитить китайских крестьян посредством перемещения в «новые деревни» китайские коммунисты также проникли туда, заполнив школы и рабочие союзы, и ни один соотечественник не доносил на них. Гарни уныло заключил, что если события не изменят направления своего течения, то китайские крестьяне окончательно сделаются подвластны коммунистам.

Спустя два дня после этого мрачного предсказания Гарни с женой покинули столицу, чтобы отдохнуть на уик-энде в тихом местечке. Когда «Родлс-Роис» генерального комиссара свернул на узкую крутую дорогу, взвод партизан открыл огонь из пулеметов «Брен» и винтовок с замаскированных позиций на опушке джунглей. Двадцать пять пуль изрешетили кузов и покрышки автомобиля. Гарни сумел открыть дверь, натаясь добрал до придорожной канавы, где и умер — судя по всему, жертвывая собой, чтобы отвлечь огонь от своей жены, скорчившейся на полу «Родлс-Роиса». Машина охраны генерального комиссара подъехала следом, и охранники вступили в бой с партизанами, отвечая им огнем своего «Брена». Звук рожка с высоты в джунглях, откуда просматривалась дорога, послужил сигналом к отступлению, и стрельба смолкла по мере того, как партизаны отошли по загодя расчищенному пути.

Новстанцы и не предполагали, кого им удалось убить. Скорее всего, они устроили засаду на участке дороги, часто посещаемом силами безопасности, и поджидали любого, кто по нему проедет. Британская разведка, подозревая, что агенты мятежников глубоко проникли в лояльные силы, не знала, что смерть Гарни на счету предприимчивого отряда партизан, открывших огонь по неосторожному водителю.

За покушением последовали нецелесообразные в своей обреченности на провал военные действия. Королевские ВВС обрушили тонны бомб на возможные пути отхода убийц. Батареи 25-фунтовых гаубиц вступают обстреливали джунгли. Пехотные части повсюду прочесывали подлесок в поисках тех, кто убил генерального комиссара. Когда эти усилия оказались

тщетными, британцы прибегли к полному выселению и уничтожению ближайших китайских городов. Тем не менее, удовлетворив свою мстительность, они не могли скрыть того, что на осень 1951 года пришлось ник безрезультатности усилий антипартизанской борьбы. Три недели спустя после гибели Гарни в другой засаде на том же месте было убито 16 и ранено 17 британцев. На протяжении последующего месяца силы безопасности несли тяжелейшие еженедельные потери.

Рост боевых потерь убедил общество в том, что Британия вовлечена в бесконечную войну, победы в которой не предвидятся. Доверие людей к властям как в метрополии, так и в Малайе падало, и мало кто верил постоянно звучащим с 1949 года официальным заявлениям о скорой отмене чрезвычайного положения. Повторился опыт американцев, когда общество удивлялось тому, что для удержания «умиротворенных» Филиппин требуется куда больше сил, чем для выигрыша войны за острова. Малайские политики начали открыто сомневаться в разумности британской стратегии.

Большинство малайцев колебалось. Они были возмущены тем, как британское правительство распоряжалось землей и финансами, предоставляя китайцам все больше возможностей — почти как если бы это было компенсацией тем за недостаточное участие в управлении страной. Один из малайских политиков убеждал, что страна приближается к хаосу оттого, что повстанцев истребляют слишком медленно, и что, скорее всего, худшее еще впереди. В чрезвычайно вежливых и сдержанных выражениях он предупреждал, что *«численность войск Содружества, направляемых в эту страну, порождает у части народа подозрение»*. Малайское общество волновалось, видя в этом признак близкого начала «кровавой войны».¹³

В декабре блистательный Бритте тяжело заболел и вышел в отставку по болезни. Попытки назначить ему преемника застопорились, когда несколько выдающихся кандидатов на должность отказались от назначения, таким образом вызвав еще большее падение духа в обществе. Британский

уполномоченный по делам полиции был признан негодным к должности и отозван. Вражда между малайцами и китайцами нарастала. Казалось, что политическая мысль в правительстве утрачивает все позиции, и близится поражение.

Глава тринадцатая СОВРЕМЕННЫЙ КРОМВЕЛЬ

План и исполнение

К октябрю 1951 года Центральный Исполнительный Комитет КПМ собрался для рассмотрения итогов войны. За истекший год партизаны организовали 6100 инцидентов, повлекших наибольшие потери среди мирного населения и сил безопасности. Точными данными о результатах этих действий ЦИК не располагал — по-явно осознавал, что для достижения максимального эффекта необходимо сосредоточить в одном месте как можно больше бойцов. Отряды численностью до роты, от ста до трехсот человек, могли нападать на отдаленные полицейские участки, конторы европейских компаний и шахтные сооружения. Целью таких акций было вытеснение кадровых и вспомогательных частей полиции, захват оружия и снаряжения, а также морально воздействие на туземных полицейских. Эти атаки обычно требовали много затрат и редко бывали успешными. ЦИК не осознавал, что его бойцы пали духом и не стремятся связываться с британцами.

Следующей главной целью коммунистов стали «новые деревни». Агитаторы проникали в общины скваттеров и убеждали людей сопротив-

даться переселению. Партизаны устраивали засады на пути автомобильных конвоев, доставляющих жителей к месту назначения. Надеясь вызвать панику, они обстреливали свежезаселенные деревни — но несмотря на все предлагаемые ухищрения, коммунисты не сумели предотвратить расширение «новых деревень».

В течение октября 1951 года руководство КПМ заключило, что, прибегая лишь к террору, грабежам и разорению народа — вырубая каучуковые деревья, поджигая рабочие бараки, приводя в бездействие общественные службы, устраивая засады на пути конвоев Красного Креста, пуская под откос поезда, обстреливая «новые деревни», убивая за наличие правительственных документов, — оно только приводит к росту страданий основного населения. Комитет решил, что эта тактика ошибочна, поскольку ведет к отчуждению того самого народа, поддержка которого была столь необходима восстанию. Руководители КПМ заявили, что отныне будут обходиться с массами уважительно, оставив в числе целей террора только британцев и их «ценных псов».

Неполитический Комитет решил, что в порядке ведения продолжительной борьбы организованные партизанские отряды должны оторваться от сил безопасности и углубиться в джунгли на отдых и переформирование. Но конкретным подразделениям данное решение было распространено курьерами, передвигавшимися от одного пункта связи к другому с крайней осторожностью, потому что джунгли перестали быть надежным укрытием. Страх перед засадами и необходимость ускользать от британских патрулей привели к тому, что многие партизаны получили новые приказы спустя месяцы после их отдачи.

В это время никто не осознавал чрезвычайную значимость решения ЦИК. Бригады почти год не знали об изменении стратегии повстанцев. Только после этого офицеры разведки сумели связать показания заключенных с захваченными документами и обнаружили эту перемену, означавшую утрату мятежниками революционного духа. Произошедшее

радикально изменило положение деревенских участков полиции. Три с половиной года до этого полицейские находились под смертельной угрозой нападения превосходящих сил противника. Отныне атаки проводили лишь малые отряды численностью в два-три десятка человек, что превратило их из реальной опасности в досадную помеху. Освобожденная от постоянного страха уничтожения, сельская полиция смогла сосредоточиться на обеспечении безопасности населения и восстановлении закона и порядка.

Неспособность британцев своевременно реагировать на происходящее стала неотъемлемой частью их антипартизанских действий. Они не ощутили, когда прилив сменился отливом, не зная, что численность коммунистического подполья упала примерно до 500 убежденных партизан, поддерживаемых 4 тысячами менее решительных бойцов. Британцам было неизвестно, что 1951 год обозначил наивысший уровень активности восставших.

Возвращение Уинстона Черчилля

Выборы 1951 года в Великобритании привели к власти новое правительство консерваторов с восставшим из политического небытия Уинстоном Черчиллем. Вернувшись на свой пост, он обнаружил страну в положении едва ли не худшем, чем в годы его правления во время Второй мировой войны. Запасы продовольствия были истощены, как в дни морской блокады немецкими подводными лодками в сорок первом, что вынуждало сохранять карточную систему. Прогресс выглядело миражом на горизонте, а малайский инцидент стоил разоренной национальной экономике полумиллиона долларов в день.

На азиатском континенте дивизия Сдружества в составе 800-тысячного контингента войск ООН сдерживала продвижение коммунистов в Корею. Более чем 100-тысячная французская армия сражалась в Индокитае с Вьетнамом.

Хотя Черчилль поддерживал оба этих фронта, он был убежден, что судьба Дальнего Востока зависит от Малайи. Премьер-министр затребовал полный отчет о положении дел в регионе — и был подавлен открывшимися фактами. Комитеты, занимавшиеся контролем за ведением войны, большую часть времени проводили в препирательствах между собой, полицейские силы оказались расколоты на фракции. Худшим, на взгляд Черчилля, было то, что никто не воспринимал ситуацию достаточно серьезно. Чтобы изменить это он направил в Сингапур государственного секретаря Оливера Литтелтона, снабдив его приказами, суть которых сводилась к краткой фразе: «Разложение должно быть остановлено!»¹

Литтелтон прибыл в Малайю накануне Рождества 1951 года. Беглое знакомство с ситуацией убедило его в том, что Британия находится на грани утраты контроля над страной. В последнюю ночь своего пребывания в королевском дворце госсекретарь обнаружил, что всю прислугу заменили на полицейских; один из них сонно объяснил госсекретарю, что китайско-дворецкий, обычно подававший ему кофе, оказался агентом коммунистов и был удален с должности.

Литтелтон так описал главную дилемму, вставшую перед теми, кто ведет борьбу с партизанами: *«Вы не способны выиграть войну без поддержки населения, и не способны получить эту поддержку, не начав выигрывать войну»*.² Противостояние между малайским большинством и китайским меньшинством выглядело непреодолимым. Встретившаяся с Литтелтоном делегация малайских политиков предложила компромиссное решение: принять, как данность сложившиеся обстоятельства и без промедления даровать стране независимость под британским протекторатом.

Это предложение было чрезвычайно привлекательно. Оно апеллировало к нехотимому соглашению по Малайе о передаче власти с привлечением местных китайцев при сохранении в политике преобладающей роли малайцев. При согласии британцев на такой вариант малайцы получили бы повод прилагать в этой войне больше усилий. Это означало,

что вскоре боевые действия могут завершиться, и войска Сообщества покинут болотистые джунгли. Однако по мнению Литтелтона и Черчилля, такое предложение пошатрало основополагающие принципы существования Бриггашского содружества, не последним из которых было сохранение рассыпающейся империи; кроме того, принятие этих предложений противоречило обещанию вернуться домой с победой. Соответственно, предложения оказались непримлемы.

Взамен госсекретарь рекомендовал произвести колоссальное организационное изменение — ввести должность верховного главнокомандующего, осуществляющего руководство всеми военными и гражданскими делами. Взвесив все варианты, Литтелтон посчитал наилучшей кандидатурой на этот пост величайшего полководца Британии, фельдмаршала Бернарда Лоу Монтгомери. При этом он вполне обоснованно полагал, что чрезвычайно честолюбивый фельдмаршал не пожелает рисковать своей репутацией в малайских джунглях. Однако, отказавшись, Монтгомери дал госсекретарю совет: «Дорогой Литтелтон! Во-первых, мы должны иметь план. Во-вторых — достаточно солдат. Только имея и то, и другое, мы достигнем цели — и никак иначе».

Хотя совет фельдмаршала был довольно очевиден — позднее Литтелтон со свойственным британцам преуменьшением писал, что «это приходило на ум и мне самому», — он стал точкой опоры для последовавших успешных по объединению руководства и осуществлению стратегии, что уже оказалось заметной переменной.³

Возвышение сэра Джеральда Темплера

Окончательный выбор Литтелтона пал на генерала сэра Джеральда Темплера, прибывшего в Малайю в феврале 1952 года, чтобы принять объединенные в порядке исключения посты генерального комиссара и руководителя всех военных

операций. Со времен Оливера Кромвеля Британия не верила военачальнику подобного сочетания военной и политической власти. Однако Темплер сам оказался исключительным человеком, достойным наившего на него выбора. Начав службу в окопах Первой мировой войны, он входил в состав олимпийской сборной по бегу с препятствиями на играх 1924 года, выиграл в армейском чемпионате по штыковому бою, заслужил в Палестине престижный орден «За отличную службу», а во Вторую Мировую поднялся до уровня командующего корпусом во время боев за Анцио. Во время оккупации Германии союзниками генерал служил руководителем военной администрации, а позднее заведовал разведкой в Военном министерстве. Сочетание опыта боевого и административного руководства с навыками разведчика отлично подготовило Темплера к встрече с новым вызовом его способностям в Малайе.

Именно Темплеру принадлежит лозунг «Завоевывать умы и сердца», описывающий основу стратегии антипартизанских действий.¹ Он с усердием взялся за сложнейшую проблему создания политической системы, которой предстояло объединить многонациональное население Малайи в устойчивую структуру.

Будучи человеком дела, Темплер пренебрежительно относился к теоретическим построениям. Он видел, что имеющаяся в наличии бюрократия с ее многочисленными комитетами и дублированием структур власти на государственном и местном уровнях бесполезна, поскольку гражданские, военные и полицейские администраторы просто не способны договориться. Генерал заявил одному такому комитету: *«Мой совет вам — покончите с вашими проблемами сегодня вечером, за бутылкой виски. Мне не нужны объяснения, почему вы не можете договориться. Я просто разгого вас и найму друзей трех партий».*²

Политической задачей Темплера было объединение народа Малайи в «форме общего гражданства для всех, кто считает Федерацию в целом или любую ее часть своим настоящим

домом, которому собирается быть верен».⁶ Вдохновляющим фактом для него стало объединение в январе 1952 года Объединенной малайской национальной организации и Ассоциации китайцев Малайи в Партию Союза. На муниципальных выборах в столице эта партия получила 9 из 11 мест, заявив таким образом о себе в национальных масштабах. Темплер обещал, что выборы в законодательные органы станут первым шагом к независимости.

Некоторых европейцев и многих малайцев неотступно преследовали вопросы о том, что произойдет после обретения независимости. Один опытный репортер предупреждал: *«Если малайский народ не станет единым прежде, чем получит от британцев управление своей страной в собственные руки, положение с расовой рознью может стать много хуже нынешнего»*.⁷ Этой проблемой занялся сам Темплер. В сентябре 1952 года все представители меньшинств, родившиеся в Малайе, включая 1 200 000 китайцев, получили полное гражданство. Позднее Темплер подписал постановление, обязывающее вести школьное преподавание на малайском в каждой из «новых деревень». Все строящиеся в других городах и селах школы должны были отвечать тому же требованию. Предполагалось, что способность говорить по-малайски сплотит будущие поколения, сведя в теоретическое преобладание малайского населения.

Темплер также недвусмысленно поднимал вопрос о землевладении, заявляя, что население «новых деревень» должно получить в собственность землю, на которой оно проживает. Искусный в политических интригах, он хитро сумел переменить расклад в предстоящем столкновении. Загнав националистические силы в упряжку демократического государства, британцы выбили почву из-под ног у мятежа против колониальных угнетателей, подменив его состязанием за право определить будущее независимой страны.

В бархатной перчатке предложенного рукопожатия пряталась железная рука. Десять дней спустя после опубликования своего видения грядущего объединения Малайи Темплер

дер прибыл в город Танджонг-Малым в 55 милях севернее Куала-Думпура для расследования обстоятельств особенно кровавого и жестокого нападения партизан. Этот город имел дурную репутацию, заслуженную почти сорока жестокими инцидентами за последние три месяца. Во время последнего из них, представлявшего собой засаду, погибли семеро солдат полка «Горцев Гордона», а также 15 полицейских и мирных жителей. Кроме того, партизаны в шестой раз взорвали трубопровод городского водоснабжения в удобном им месте за городом, где остались дожидаться прибытия ремонтников, сопровождаемых полицией, чтобы перебить их. Среди убитых оказался семеро полицейских и весьма уважаемый местный администратор, инженер по общественным работам — представленный Майкл Коднер, заслуживший «Военный крест» за свое участие в организации операции «Троянский конь», знаменитом побеге из немецкого концлагеря во время Второй мировой войны. Как и прежде, ни один житель города ничего не видел, не слышал и знать не знал о готовящейся засаде.

Темплер собрал городских старшин и затем в течение часа кричал на них, обвиняя в «трусливом молчании». Он заявил, что сменит городскую администрацию, добавив ей в помощь солдат. Когда ближайшние из слушателей согласно закивали, Темплер набросился на них: «Не трясите тут головами, я только начал!»⁸ Он продолжил свою деятельность, введя 22-часовой комендантский час, в течение которого никому не разрешалось покидать дома, и установив полный запрет на выезд из города. Темплер закрыл школы, прекратил автобусное сообщение и снизил выдачу риса на 40 %.

Сколько долго продлятся эти меры, зависело только от самого городского населения. Десятью днями спустя каждый домохозяйственец получил личный экземпляр анкеты, в которой предлагалось выдать всех известных коммунистов. С точно рассчитанным театральным эффектом Темплер заставил сложить заполненные анкеты в зашнурованный ящик, который доставили в столицу избранные городские старшины, и

самолично вскрыл его. Прочтя все и сделав необходимые заметки, он уничтожил оригиналы в целях сохранения анонимности доносчиков, после чего послал представителей города обратно, наказав им передать людям, как поступили с их записями. После обработки полученной информации власти произвели необходимые аресты, и Темплер постепенно отменил жесткие ограничения городской жизни.

С тактической точки зрения суровые кары генерала были бессмысленны — арестованные оказались не более чем пособниками и сочувствующими коммунистам, а не партизанами отряда, устроившего засаду на ремонтную бригаду. Более того, в связи с малограмотностью жителей города использование письменных анкет было не лучшим путем получения сведений.* Но со стратегической точки зрения Темплер достиг своей цели: новые власти были введены в действие и готовы к суровым мерам в силу имеющейся необходимости.

Из-за известности Майкла Коднера инцидент получил широкую огласку. Идея Темплера о коллективном наказании вызвала шквал возмущения в британской и международной печати. «Манчестер Гардиан», как и многие другие издания, заклеила его поведение как «однозное». Темплер не обращал на это внимания. Первые месяцы его пребывания в Малайе имели электризирующий эффект морального

* Добавим, что непредсказуемое число доносов должно было оказаться безосновательной клеветой: кроме того, партизанские агенты (которых не могло не быть среди городских домовладельцев) вряд ли упустили возможность написать доносы на своих противников и горожан, наиболее лояльных колониальной администрации. Позже сам автор приводит пример вызванных ложным доносом непроизвольных действий, которые удалось остановить в самый последний момент. А сколько таких акций остановить не удалось? В целом можно констатировать, что инициатива Темплера была не просто нарушением закона, но являла собой верх иднотизма и могла лишь сыграть на пользу повстанцам. (Прим. ред.)

пользема в политике: «он был не только здесь, но здесь он был еще более заметен».⁹

Выигрышная стратегия ✓

По британским меркам Темплер командовал значительными силами, включающими половину линейных полков всей британской армии и все ее гуркхские батальоны. В числе этих сил были Королевские Африканские стрелки и Фиджийский полк. Новый генеральный комиссар намеревался распорядиться этими силами иначе, чем прежние командиры, прекратив масштабные рейды, а взамен распределив части по отдельным территориям на срок, достаточный для того, чтобы изучить местные условия.

Темплер также считал, что различные части британских войск получили в джунглях ценный опыт, который необходимо собрать и распространить на организованной основе. Результатом этой работы стала брошюра, озаглавленная «Проведение антитеррористических операций в Малайе». Основанная на конспектах Учебного центра по ведению боевых действий в джунглях, она была написана всего за две недели и представляла собой свод инструкций, описывающих способы проведения патрулирования, поиска, устройства засад и сбора разведданных. Будучи отпечатана в формате, соответствующем размеру кармана униформы, эта книжка, получившая сокращенное наименование АТОМ, превратилось в подобие солдатской библии. На собственном экземпляре Темплер сделал заметку: *«Наибольшим успехом действия этого пособия... стало то, что мы смогли взять за основу военный коммунизм в Малайе»*.¹⁰

Усовершенствование тактики действий в джунглях совпало с пониманием того, что необъятные, выглядящие непродоходимыми заросли в действительности представляют собой сеть троп, которые враг использует, не имея иного выбора. Курьеры, снабженцы и партизанские отряды коммунистов,

проводящие боевые операции, время от времени пользуются всеми этими путями. Устроить засаду на такой тропе и терпеливо ожидать появления противника оказалось куда эффективнее, чем шумно прочесывать джунгли в ходе ширококомаспгабных рейдов. Взводы действовали на крошке джунглей сменами по десять-двадцать дней, большую часть времени просто веда наблюдение.

Для высших офицеров идея пассивного ожидания врага выглядела ничемной мелочью в сравнении с традиционной подготовкой. Для солдат беззвучное ожидание час за часом, невзирая на шивок и комаров, усыпляющую усталость, жару и сырость, так же не было желательным времяпровождением. Один британский офицер писал:

«Я начинал службу в джунглях времен войны в Бирме, но там мы действовали большими группами, в тесном строю и постоянной связи с соседями на флангах. Кроме того, мы всегда хотя бы представляли себе, в какой стороне находится противник. Здесь нас всего десятеро, затерянных неизвестно где и ожидающих врага неизвестно откуда. Он может быть за соседним кустом, может подалее, а может оказаться за сотню миль от нас. Это никогда не известно».¹¹

В засадах большую часть времени ничего не происходило. Однако поздней статистика показала, что в среднем солдат при патрулировании сталкивался с повстанцами один раз за тысячу часов, а ожидая в засаде — раз в триста часов. Обычно столкновение происходило не раньше, чем засада пробудет на месте больше суток-двух. Некий офицер подчитал свои достижения по окончании срока службы, проведя в джунглях сто пятнадцать дней:

«Я был со своей ротой, когда мы обстреляли и убили одного террориста. Мой взвод обстрелял и убил террориста в мое отсутствие. В результате операции, в кото-

рой я участвовал вместе с ротой, было захвачено четыре террориста. Я стрелял в террориста, бежавшего из атакованного нами лагеря, но промахнулся».¹²

Обсуждая этот послужной список с приятелями в тех же чинах, он выяснил, что никто из них не мог похвастаться более напряженным графиком службы. Засады в джунглях заставляли войска переносить неудобства, не принося им славы — но тем не менее в этой войне они оказались наиболее эффективной тактикой.

Лишение продовольствия

В малайских джунглях партизаны не могли найти себе вдоволь пропитания, ради выживания нуждаясь в снабжении пищей от сочувствующих, обитающих вовне. Зная об этом, британцы приняли жесткую программу по лишению партизан продовольственных припасов, ставшую известной как «Операция Голод». Ослабленные голодом, мятежники должны были стать уязвимы для военных операций или призывов к сдаче. Стратегия лишения продовольствия всегда была исключительно действенной мерой, приводящей повстанцев к поражению.

Британцы осторожно использовали трехступенчатый подход к осуществлению данной стратегии. Для начала в течение месяца проводилась операция по сбору разведанных. Офицеры Специального отдела проникали в организацию снабжения Мин Юэп в заранее выбранной деревне, на все это время специально избегаемой военными патрулями. Вместо этого армия действовала на соседних территориях в надежде, что ее присутствие подтолкнет террористов укрыться в кажущейся безопасной деревне.

Вторая фаза начиналась с ограничения продовольственного снабжения местного населения и продолжалась от трех до пяти месяцев. Она включала обыск всех дворов с изъятием

продовольственных запасов и арестом известных коммунистических агентов, опознанных внедренными среди них офицерами Специального отдела. Затем силы безопасности приступали к усиленной охране конвоев, поставлявших в деревню рис. Этот рис готовился централизованно на армейских кухнях под присмотром вооруженной охраны. Весь прочий оборот продуктов в деревне также контролировался властями. Все это время патрули прочесывали близлежащие джунгли, обеспечивая безопасность от атак повстанцев. Населению говорилось, что ограничения отменят вскоре после того, как террористы будут захвачены или убиты.*

Если все шло по плану, то крестьяне уставали от этого навязчивого и болезненного контроля и выдавали местную сеть коммунистов. Затем, в окончательной фазе, перебожнички приводили оперативные команды Особого Отдела под видом партизанских отрядов к базам более высокого организационного звена.

Усилия по лишению продовольствия не достигли запланированного успеха. Во-первых, границы многих деревень слабо контролировались, что облегчало сочувствующим коммунистам возможность передавать припасы и лекарства партизанам за оградой. Когда деревенскую ограду укрепляли, сочувствующие переходили к новой тактике. Крестьяне проносили рис, пряча его в рамках велосипедов, портсигарах

* Таким образом, британская администрация в Малайе перешла к тотальному террору против местного китайского населения — действиям, аналогичным тем, за которые всего пять лет назад военные руководители Германии были повешены в Нюрнберге. Как и любые тотальные акции, такие неумные и топорные действия могли вызвать лишь ненависть со стороны китайского населения и таким образом объективно усилить поддержку повстанцев, что сам автор признает чуть ниже. Более того, поскольку контроль за поставками продовольствия осуществляли в основном полицейские-мусульмане, такое положение дел лишь способствовало росту коррупции в «туземных» силовых структурах — явление, которое автор яростно отрицает. (*Прим. ред.*)

или двойном дне ведер со свинными помоями, полагая что мусульмане-полицейские в соответствии с их религиозными запретами не пожелают иметь дело с чем-либо, относящимся к свиньям. Когда силы безопасности обнаруживали эти увертки, мятежники начинали использовать для контрабанды припасов детей.

Солдаты и полиция обычно объединяли свои усилия последовательно. Пехотный офицер писал: *«Полиция не может сражаться с бандитами в джунглях, тогда как мы не способны осуществлять поддержание законности и порядка в городах, деревнях и на защищаемых территориях»*.¹³ Другой офицер нехоты проверял своих людей, пробывших день на дежурстве в «новой деревне». Длинные очереди пешеходов, велосипедистов и повозок нетерпеливо ожидали возможности покинуть деревню, откуда солдаты Южно-Уэльского Пограничного полка час за часом производили тщательный личный досмотр и обыск транспортных средств. Он писал: *«Недлеко превратить батальон в смесь высококлассных таможенников и полицейских детективов — но то, что я видел этим утром, убедит всякого в способности британских солдат выполнять любую работу»*.¹⁴

Когда силы безопасности стали более тщательно относиться к ограничению оборота продуктов, что означало отнимающий время ежеутренний личный досмотр, среди крестьян вполне закономерно возросло недовольство очередями, отнимающими время от работы на полях и в джунглях. Коммунистические агитаторы пытались усилить раздражение селян, заявляя, что солдаты пользуются возможностью обыска для того, чтобы тискать женщин. Хотя эти измышления публиковала даже международная пресса, они оказались не способны удержать британцев от увеличения их усилий по лишению партизан продовольственных припасов.

Простой вынос шпиди за колючую проволоку ограды мог быть наказан пятилетним тюремным сроком. Правительство отняло лицензию на торговлю шпидевыми припасами у большинства магазинов, запретила продавать служившие основой

рациона повстанцев овсяные хлопья «Куэйкер Оатс» в жестяных банках, все прочие виды сублимированной пищи, а также лекарств. Кроме того, особым распоряжением продавца были обязаны прокалывать отпускаемые банки консервов, чтобы тропическая жара не давала покупателю долго их хранить, а партизанам — накапливать запасы. Прочие драконовские меры ограничивали количество мясных и рыбных консервов, а также масла для жарки, отпускаемых в одни руки либо на семью.

В то время, как «новые деревни» подвергались методичному применению мер по ограничению оборота пищи, на соседних территориях проводились поисково-истребительские военные операции. Часто силы безопасности во время этих рейдов ужесточали нормы выдачи риса для местных жителей. Представитель правительства заявил, что и в таком виде этот паек «вполне достаточен, чтобы его получатель сохранял здоровье». Китайская Торговая палата утверждала, что это не так, и скудный паек породил *«пятьдесят тысяч полуголодных, многие из которых слишком слабы или больны для того, чтобы работать»*.¹⁵

Темплер и его подчиненные не были слепы и видели страдания, причиняемые людям программой по лишению пищи. Также они учитывали иные неблагоприятные последствия, такие, как риск возникновения неповоротливых бюрократических структур, а также международного осуждения. Сравнив практический эффект политики ограничения оборота продовольствия с вредом, причиняемым им состоянию общества, команда Темплера продолжила действовать избранным методом. В то же время британцы предоставили народу Малайи невиданные возможности для сотрудничества с администрацией, создавая так называемые «белые зоны», символически очищенные от красной краски коммунизма.

«Белые зоны» по своей сути были не более чем морковкой под носом народа, ведомого к урегулированию чрезвычайного положения. Когда область демонстрировала верность правительству, то есть здесь происходило впечат-

являющее снижение активности коммунистов, власти отменяли в ней чрезвычайное положение — в том числе ограничение оборота пшеницы, комендантский час, запрет на работы и контроль за передвижением людей и товаров. Население «новых деревень» оставалось жить в предоставленных им хорошо защищенных местах, но в сравнении с их предшествующей тяжелой жизнью это была свобода. Правительство объявило о создании первой «белой зоны» в сентябре 1953 года и на протяжении последующих двух с половиной лет расширило пределы таковой почти до половины территории страны.

Со временем практический эффект от программы ограничения оборота продовольствия возрос. Партизаны действительно начали голодать, с трудом склоняя сочувствующих снабжать их с тех пор, как те честно могли сказать, что ограничение паёков, централизованное приготовление пшеницы, досмотры при пересечении ограды и вездесущие патрули не оставляют им возможности доставлять припасы.

Когда британская разведка засекала отряд на грани голодной смерти, силы безопасности наводняли местность, усиливая жесткость ограничений на оборот пшеницы. Жизнь населения замирала из-за введения непрерывного 36-часового комендантского часа с жесточайшим ограничением рисового пайка. Зная, что партизаны должны находиться в непрерывном движении, армия расставляла засады на всех известных ей тропках. Одна такая операция в Джохоре задействовала 3 неохотных батальона, 5 территориальных частей сил безопасности, 2 группы полицейской специальной службы и много «добровольцев» из числа бывших партизан.

Пять недель эти силы действовали в условиях ограничения питания и тотальной психологической войны. Не уничтожив ни одного партизана, они своим присутствием подавляли боевой дух повстанцев. Ослабленные голодом, принужденные к постоянному движению, чтобы ускользнуть от патрулей и избежать засад, партизаны могли выжить, только

разбиваясь на все более малые группы. Это рассредоточение вело к невозможности осуществлять управление, а в отсутствие офицеров одиночки куда легче склонялись к сдаче в плен. Когда отряд исчезал, командиры соглашались, что дальнейшее сопротивление бесполезно, и сами также сдавались.

Такая схема действий была эффективна только на ограниченных, уязвимых территориях, где силы безопасности могли полностью контролировать ландшафт. Операция в Джохоре потребовала чрезвычайного напряжения усилий лишь для того, чтобы убить одного партизана и взять в плен еще 11. Тем не менее это был практический способ добиться результата, которому мятежники ничего не сумели противопоставить.

Глава четырнадцатая ПОБЕДА В МАЛАЙЕ

Битва за информацию

На всем протяжении своего пребывания руководителем Темплер придавал особое значение важности разведки. «Малайя -- война разведок» — часто повторял он.¹ В отсутствие хорошей разведки любое, сколь угодно профессиональное патрулирование джунглей не могло дать результата. Как заметил один офицер, *«отсутствие разведки означает отсутствие соприкосновения с противником и наоборот, отсутствие соприкосновения с противником означает отсутствие разведки»*.²

Теоретически в наилучших условиях для обеспечения успешной разведки находилась полиция. Однако пока Темплер не провел всесторонних реформ, как полицейская, так и армейская разведка часто оказывались неточны или бесполезны. Британский офицер Малайского полка Джон Чинновез спланировал патрулирование на основе глубоко засекреченных сведений информатора, и результатом этого стала «самая колоссальная на свете неразбериха при боевых действиях».³ Только в последнюю секунду инстинкт и самообладание позволили Чинновезу

удержаться от непредумышленного убийства ни в чем не повинных крестьян. Он вовремя осознал, что ошибся и пал жертвой либо махинаций информатора, использовавшего британцев для сведения личных счетов в длительной вендетте, либо желания того выслужиться и получить награду в случае встречи патруля с настоящими террористами, либо искреннего заблуждения.

После другого безрезультатного рейда, длившегося восемь дней в июне 1953 года, Чинповез писал:

«Я уверен, что поймать их невозможно. Мы сражаемся не с армией, а с небольшими отрядами, не склонными вступать в решительные битвы... Бандиты могут передвигаться быстрее, чем наши взводы, они проворны, отчаянны и неуловимы. Лучший способ найти их — добиться сведений от крестьян или сдавшихся бандитов, способных навести на известные им лагеря».¹

Однако от китайских крестьян исходило очень мало полезных данных для разведки, пока правительство не установило в деревнях постоянное полицейское дежурство. Эти участки становились центрами обеспечения безопасности и ведения разведки, полицейские знали в лицо всех местных жителей, что успешно ограничивало передвижение коммунистов. Когда полиция арестовывала сочувствующего, а то и курьера либо агента, те могли обеспечить полезную информацию, позволяющую силам безопасности прекратить действия целой коммунистической ячейки.

Как составную часть антипартизанской борьбы, действующую в рамках законности, британцы всесторонне развивали местную полицию. Великобритания имела немалый опыт передачи колониального правления в руки местного населения. Частью этого процесса было обучение местной полиции. Для помощи Малайе британцы собрали опытных инструкторов со всей империи, включая сотни бывших полицейских сержантов, служивших в Палестине. В январе



Малайя

(английская карта 1941 года с обозначением аэродромной сети)

1952 года полковник Артур Лонг, комиссар городской полиции Лондона, прибыл в Малайю, чтобы реорганизовать федеральную полицию и службу специальных констеблей. За год федеральная полиция Малайи составила полный список Армии освобождения народов Малайи и подготовила документы по всем территориям, на которых та действовала. Обладая этой точной и подробной информацией, небольшие поисково-истребительные полицейские отряды постоянно преследовали партизан.

По контрасту с частями регулярной армии, прочесывающей джунгли, эти отряды были куда лучше подготовлены и состояли из бойцов, обученных действиям в джунглях. Они были отлично приспособлены к изматывающей обстановке и обладали первоклассными стрелковыми навыками. Это умение было важным потому, что ручное стрелковое оружие оставалось наиболее эффективным против врага. Сочетание выносливости в джунглях, огневой подготовки, знания страны и высокого боевого духа делало личный состав поисково-истребительных полицейских отрядов самыми опасными противниками партизан. Даже в отсутствии насыщенного потока разведанных эти отряды, проводя сотни часов в бесплодном поиске, обнаруживали повстанцев. Затем происходила скоротечная стычка, в ходе которой «жуки» редко уничтожали больше двух-трех партизан.

Другим инструментом войны за информацию стала общенациональная перепись и паспортизация населения. Начатая еще до введения чрезвычайного положения, она требовала от каждого жителя старше 12 лет зарегистрироваться в полицейском участке и получить идентификационную карточку с фотографией и отпечатками пальцев. Впоследствии эту карту всегда надлежало иметь при себе, а ее конция направлялась в полицию.

Чтобы эта система заработала, правительству пришлось подкрепить ее мощным стимулом, в качестве которого было избрано принуждение. Люди были обязаны предъявлять кар-

точки для того, чтобы получить пищевой пайк, разрешение на строительство при переселении в «новую деревню» или перепланировку участка земли, а также для всех прочих ежедневных дел, связанных с куплей-продажей или оплатой услуг. Естественно, гражданское население возмущалось этим — но все быстро поняли, что предъявляя документ повсюду, жить легче, чем не имея его вовсе.

С точки зрения обеспечения безопасности перепись и паспортизация населения принесла огромный успех, препятствуя передвижению и деятельности коммунистов. Но особенно действенной она оказалась в «новых деревнях», где помогала отделить повстанцев от местного населения. Здесь полиция установила заставы, каждое утро досматривавшие людей, отправлявшихся на дневные работы и задерживала всякого, у кого не было идентификационной карточки или чей документ указывал на стороннее происхождение. Тот, кто не выходил на работу, сразу же привлекал внимание полиции и становился объектом более подробного расследования.

Чин Пен и коммунистическое руководство закономерно заметили, что перепись и паспортизация населения представляет собой серьезную угрозу, и создали «отряды истребления предателей». Они убивали деревенских фотографов и регистраторов, занятых в программе паспортизации, а так же задерживали сборщиков каучука и риса. Партизаны отбирали их карточки и угрожали убить, если те попытаются заявить об утере документа. Полиция ответила на это простым изменением в политике, каждое утро собирая карточки работников и выдавая им бирки, с которыми те могли покинуть деревню. По возвращении они обменивали бирки на карточки, и если мятежники отбирали бирку, работника регистрировали заново автоматически. В конечном итоге руководство повстанцев решило, что усилия разрушить паспортную систему безрезультатны, и в рамках пересмотра своей стратегии в октябре 1951 года отказалось от мер борьбы с таковой.

Еще ранее британцы развернули программу вознаграждения за сданное оружие и боеприпасы, выплачивая за них премии и обещая еще больше проводникам, согласным навести патрули сил безопасности на партизанские базы. Во время правления Темплера британцы повысили сумму, выплачиваемую за убийство или захват коммунистических повстанцев. Наибольшая премия была обещана за голову Чин Пена — четверть миллиона малайских долларов (30 тысяч фунтов стерлингов или примерно 83 700 американских долларов) за поимку живым и половина этой суммы за убитого. Со временем раздутые размеры вознаграждения стали вызывать нарекания. Полицейские и правительственные чиновники сомневались, что с нехотной справедливостью правосудия коррелирует тот факт, что какой-нибудь заведомый убийца полицейских и сельских администраторов за несколько минут предательства мог получить деньги, которые честный труженик не способен заработать за всю жизнь.

За командующего Армии освобождения народов Малайи в южной Малайе А Каунка, известного как «Коротышка», была назначена премия в 150 000 малайских долларов за живого и половина этой суммы — за мертвого. В октябре 1952 года его убил собственный телохранитель, в доказательство представивший властям голову своего шефа. Журналист одной из газет с черным юмором заметил, что поскольку А Каунк был ростом всего четыре фута девять дюймов, за каждый дюйм пришлось заплатить по 3000 долларов, что составляло наибольшую таксу из возможных. Уничтожение широко известного вождя повстанцев подняло боевой дух британцев — но имело мало практического смысла, так как большинство подобных деятелей были легко заменимы. Полезнее оказалось выплачивать вознаграждение не за головы, а за точные и подтвержденные разведанные.

Офицеров сил безопасности всегда поражала готовность, с которой перебежчики и предатели из числа партизан приводили их к лагерям и базам для убийства или пле-

пения своих бывших товарищей.* Отчасти это объяснялось денежной стороной дела: получив плату за сдачу в плен, они могли умножить ее за счет премий с каждого результативного рейда. Отчасти же объяснением служил страх перебежчиков перед «отрядами истребления предателей», целью которых становилась семья того, кого они не могли убить, и желание перебить бывших соратников прежде, чем те сообщат о них ОИП.

Конец игры

Поздней весной 1954 года Темплер покинул Малайю, полагая, что многое еще предстоит довести до конца. Отбывая, он залихватски предостерег остающихся, заявив: «Я сам пристрелю ублюдка, который скажет, что с режимом чрезвычайного положения покончено!»³ Позднее он показал себя противоречивой личностью, чья грубость и бесцеремонность не сыскали ему много друзей. Злопыхатели утверждали, что ему случайно посчастливилось стоять в главе страны в момент, когда ситуация переменилась к лучшему. Действительно, Темплеру повезло пожинать плоды решений, принятых его предшественниками — по тем же меркам по любым меркам его собственные действия оказались исключительно успешны. В предшествующем его прибытию 1951 году повстанцы совершили 2333 три нападения, повлекшие более тысячи жертв среди сотрудников сил безопасности и столько же среди мирного населения. В 1954 году эти

* Заметим, что никакой статистики по таким случаям автор не приводит и даже не указывает источника своей информации. Можно предположить, что это лишь общие слова, призванные затушевать крайне низкую эффективность антипартизанских акций. Ниже мы увидим, как самообман англичан и некритическое восприятие их малайского «опыта» американцами привели к грандиозному провалу во Вьетнаме. (Прим. ред.)

цифры сократились до 293 нападенний с 241 убитым из числа служащих сил безопасности и 185 погибшими мирными жителями. Численность партизан сократилась на две трети.

Темплер также способствовал развитию народного ополчения, именуемого «местной стражей» (Home Guard), честолюбиво прилагая усилия к этому рискованному делу, которое принесло плоды лишь после его отбытия из Малайи. Обучаемое офицерами из Британии и со всего Содружества, ополчение повысило свою численность с 79 000 в июле 1951 года до 250 000 к исходу 1953 года, когда под его охраной находились 72 «новых деревни». Обычно гарнизон местной стражи в такой деревне составлял 35 ополченцев, сменявшихся каждый день, так что ежедневно всегда дежурили пятеро свежих бойцов. С наступлением темного времени суток ополченцы получали в арсенале полицейского участка оружие и выходили на патрулирование ограды из колючей проволоки вокруг поселения. Задача их была тройкой: обнаруживать попытки партизан атаковать деревню и оказывать первичное сопротивление нападению, предотвращать действия «отрядов истребления предателей» на подконтрольной территории и пресекать вынос продуктов населением деревни за ее пределы. Несмотря на угрозы террористов и убийства ополченцев, местная стража проявила неожиданную стойкость. К концу 1954 года она имела на руках 89 000 единиц оружия, потеряв из них всего 103, а в 1955 году соотношение составило 15 000 выданных стволов к 138 утраченным. Тем не менее даже эти выдающиеся показатели эффективности оказались неубедительны для многих европейцев в стране, шумно настаивающих на необходимости роспуска ополчения.

Власти не обращали внимания на эти протесты. Стало ясно, что уровень верности правительству, демонстрируемый местной стражей, зеркально противоположен взглядам большинства крестьян. Если последних пугал коммунистический террор, то ополченцы оставались бесчувственны к угрозе жизни их самих и их семей. Позднее, в 1956 году, во время

основной атаки на две «новые деревни» в Джохоре ополченцы упорно защищались и отбили все атаки, несмотря на то, что многие из их подонечных поддерживали партизан. Для местной стражи и их сторонников этот случай послужил поводом к исключительному воодушевлению.

Отбытие Темплера из Малайи ознаменовало завершение эры сосредоточения военной и гражданской власти в руках одного человека наподобие Кромвеля. Новый генеральный комиссар получил под свое начало сферу политики и государственных финансов, а генерал-лейтенант сэр Джеффри Бауэн принял командование над армией и полицией. Следующие три года под их управлением стали временем потрясающего успеха как на военном, так и на политическом фронте.

К исходу 1955 года британская разведка имела основания считать, что мощь коммунистов сократилась с максимального числа в 8 тысяч вооруженных партизан до 3 тысяч. Это явно показывало работоспособность политики лишения продовольствия. Местное население со все большей готовностьюшло на сотрудничество с силами безопасности. Такая помощь привела к уничтожению практически всех сил коммунистов в Южном Силанг, а в султанате Паханг силы безопасности истребили приблизительно 80 % процентов повстанцев, создав таким образом наибольшую «белую зону» в стране.

Движение к окончательной победе продолжалось — в 1956 году силы безопасности потеряли убитыми 47 человек, в следующем уже только 11, а спустя два года — 10. В 1959 и 1960 годах только один полицейский погиб вследствие действий партизан.

В то время, когда потери сил безопасности снижались, армия и полиция продолжали искоренять оставшиеся силы мятежников. В 1957 году число уничтоженных партизан росло день ото дня. За последние годы чрезвычайного положения этот показатель постоянно возрастающего истощения возможностей повстанцев снизил их численность до 500 человек,

действующих малыми отрядами от пяти до двадцати человек. Полностью потеряв инициативу, превращенные в загнанных зверей и не способных к сколько-нибудь осмысленным боевым действиям, они заботились только о выживании. У мятежников оставалось лишь два повода надеяться на победу: на то, что народное недовольство режимом чрезвычайного положения, а особенно политикой лишения продовольствия, породит стихийный бунт, или на новый колоссальный промах правительства.

В прошлом, в 1953 году, крупномасштабные британские рейды не смогли обнаружить политбюро Коммунистической партии Малайи. Тем не менее Чин Пен и высшее руководство коммунистов приняли решение последовать приказу Мао отступить под усилившимся напором противника и скрыться за границей Таиланда, представлявшей собой исключительно ровную линию длиной 370 миль. Большая часть ее пролегла сквозь густые джунгли, а по ту сторону границы обитало изрядное число китайцев до конца войны оказывавших поддержку политбюро КПМ.

Однако из этого отдаленного убежища вожди коммунистов не могли управлять вооруженными отрядами на юге Малайи. Поэтому остатки повстанцев постепенно откочевали на север, чтобы присоединиться к командованию в их тайландском укрытии, где силам безопасности оказалось почти невозможно их обнаружить.

Перелом произошел, когда третьеразрядный член политбюро Хо Луи решил, что дальнейшее сопротивление бесполезно, и сдался отдаленному полицейскому участку. Пока власти решали, как с ним поступить, глава британского Специального отдела укрыл Хо Луи и его двоих телохранителей в безопасном месте. Противостоять соблазну растрюбить повсюду о столь важном пленнике было почти невозможно, однако это удалось, и с согласия перебежчика Специальный отдел возвратил его в джунгли с указанием склонить к сдаче своих товарищей.

Чтобы не допустить досадную возможность обнаружения и уничтожения ценного агента силами безопасности, воен-

ные заморозили проведение всех операций по пути следования Хо Лунга. По мере дальнейших размышлений они решили, что это может привлечь подозрения, и взамен стали проводить патрулирование на смежных участках так, чтобы это выглядело достоверно, но не угрожало жизни Хо Лунга. Наиболее впечатляющим оказалось то, что британцы сумели сохранить все это в секрете. Наградой за отлично продуманные и точно исполненные усилия стала сдача за следующие четыре месяца 160 мятежников, включая 28 тех, кого правительство полагало совершенно непримиримыми.

К исходу 1958 года в Джохоре оставалось лишь четверо известных партизан, а в Негри Самбилане — еще двое. На октябрь 1959 года британцы оценивали общее число повстанцев в 700 человек, большинство которых находилось в Таиланде, а число инцидентов с участием партизан упало до одного в месяц. Горстка самых стойких мятежников, оставшихся в Малайе, скрывалась в наиболее недоступных джунглях, где в изменившихся обстоятельствах выжить стало еще труднее оттого, что местные жители решили прекратить поддержку мятежников, не видя для восстания будущего. В последние два года чрезвычайного положения один здешний отряд самообороны численностью в 300 человек перебил больше партизан, чем все другие части сил безопасности вместе взятые*, используя, помимо прочего, традиционные в тех местах сарбаканы.

31 июля 1960 года правительство заявило об отмене длившегося двенадцать лет состояния чрезвычайного положения.

Почему британцы победили

Итоговый подсчет потерь показал, что силы безопасности потеряли убитыми 519 солдат и 1346 полицейских.

* Сколько из этих «партизан» на деле было мирными местными китайцами, можно только догадываться. (Прим. ред.)

Официальный отчет правительства признал, что коммунистические террористы за весь период чрезвычайного положения убили 2473 и похитили еще 810 мирных жителей. Сами повстанцы потеряли 6711 человек убитыми*, 1289 пленными, еще 2704 мятежника сдались добровольно. Другими словами, в течение всего времени боевых действий силы безопасности убивали и захватывали по шесть партизан за каждого солдата или полицейского. Как и в случае восстания на Филиппинах, силы безопасности пользовались исключительным тактическим преимуществом в случае открытого столкновения с врагом. Беда Малайи, как и Филиппин, заключалась в необходимости сначала найти противника и принудить его вступить в бой.

Ряд особых обстоятельств весьма способствовал победе Британии. Коммунистическая партия Малайи состояла почти исключительно из китайцев, чуждых большинству малайского населения по крови и мировоззрению. Исторически китайцы и малайцы находились в напряженных отношениях и неравном положении. Если бы коммунисты сумели правильно сыграть на национально-объединительных призывах, это можно было бы преодолеть. Однако недвусмысленно обещанная британцами независимость и примеры ее успешного осуществления Индией, Пакистаном и Бирмой обезценивали такие лозунги.

Часть вождей коммунистической партии оказалась никудышными стратегами, игнорировавшими основные принципы революционной войны, не сумевшими организовать народные массы и пренебрегавшими безопасностью партизанских лагерей. Вместо того, чтобы положиться на упорную пропаганду и располагающее к себе обращение с народом, склоняющее людей к принятию целей партии, нетерпеливое руководство излишне торопилось. Руководители не прислушались даже к авторитетному предостережению Мао Цзе-дуня о том,

* Ниже сам автор пишет, что многие из убитых были обычными мирными гражданами. (Прим. ред.)

что беспорядочный террор против народа приведет к нежелательному результату.

С другой стороны, британцы сразу сделали правильно очень многое. Хотя первичный период традиционных боевых действий был ошибочным, изначально принятые правительством решения имели огромное положительное влияние на исход войны. Особенно важно, что правительство ни разу не уступило повстанцам контроль над территорией, даже если та была необитаема. Следствием этого было то, что мятежники не имели возможности давать своим силам отдых, вести их формирование и переформирование в пределах Малайи.

Решение осуществлять непрерывное присутствие гражданских властей в условиях террора было порождено провидческим даром немногих просвещенных британских чиновников, понимавших, что политическая стабильность является основной составляющей окончательной победы. Символом этой стабильности стало существование ежедневно работающего в обычном режиме правительства, занимающегося своими обыденными задачами, и что более важно — демонстрирующего это спокойствие и уверенность всему обществу. Таким образом власти побуждали чиновников, полицию и всех европейцев в целом оставаться стойкими и продолжать трудиться даже в самых отдаленных и не защищенных районах. Не последовало не только массового панического бегства европейцев от террора, но и среди местной администрации, за пределами «новых деревень», стопроцентно состоящих из коренных малайцев, не было случаев оставления постов под угрозой коммунистического террора. Они регистрировали рождения, смерти и браки, и таким образом поддерживали вид нормального хода дел, показывающего народу готовность властей вынести все испытания.

Правительство оказалось способно действовать на территории всей страны благодаря местным полицейским участкам, обеспечивающим безопасность. В свою очередь, полиция уделяла потому, что армия заставила малайских коммунистов

отказаться от крупномасштабных операций. Малочисленные же отряды были не способны справиться с гарнизоном участков.

Британцы сдерживали желание ответить на террористические акты беззаконием.* Вместо этого правительство под черкнуто действовало в рамках законности, издав несколько весьма жестких актов, включая предписание об установлении комендантского часа, обязательную смертную казнь за незаконное ношение оружия и пожизненное заключение для тех, кто оказывал террористам помощь. Тем не менее законодатели провели эти акты на законных основаниях, открыто, предоставляя судебным инстанциям оспаривать решения друг друга и применять новые законы беспристрастно по отношению ко всем категориям граждан. Например, полиция могла задержать подозреваемого на два года, не передавая дело в суд. Однако подозреваемый имел право требовать пересмотра дела судьей Верховного суда или местным судом

* Весьма странное утверждение. Насильственные депортации 500 000 человек и заключение их за колючую проволоку с лишением не только свободы передвижения, но и пищи являлось грубейшим нарушением как британских, так и международных законов. Упомянутые ниже смертная казнь за ношение оружия и пожизненное заключение за поддержку партизан (под которой можно было понимать все, что угодно) также являлись прямым и грубым нарушением даже существующих британских законов.

Ниже автор говорит заведомую неправду — драконовские нормы «чрезвычайного положения» не принимались никакими законодателями, а произвольно вводились *исполнительной властью* в лице колониальной администрации. Еще ниже он сам пишет о том, что антипартизанские силы имели полномочия на убийство *любого*, встреченного ими в джунглях — и о том, что эти полномочия привели к многим злоупотреблениям, впрочем жертвам среди мирных жителей. В целом лукавство автора заставляет вспомнить пресловутого лейтенанта Коэли, который, как выяснилось на суде, *не знал*, что детей и женщин убивать нельзя — и американский военный суд принял этот аргумент как смягчающее обстоятельство. (Прим. ред.)

присяжных. Это помогало смягчить последствия удержания под арестом примерно десяти тысяч подозреваемых. Очень немногие протестовали, и нет сомнений, что усилия по осуществлению законного и честного подхода администрации приводили лишь к молчаливому одобрению. Однако следует отметить, что малайское большинство полностью одобряло массовые облавы на китайцев.

Британцы всемерно поощряли неприязнь коренных малайцев к китайцам и умело ею пользовались. Это позволяло легко проводить любое политическое решение, выгодное генеральному комиссару и его команде. При этом все действия оставались в рамках законности в соответствии с соглашениями Британской короны и малайских султанов, требующими от последних прислушиваться к советам англичан. Британцы, как правило, предпочитали действовать посредством убеждения, воспринимая малайских султанов как равноправных партнеров в борьбе с повстанцами. Благодаря этим соглашениям британцы пользовались исключительно плодотворным сотрудничеством малайцев как в период чрезвычайного положения, так и после его отмены.

Также Британния извлекла немало выгод из широкого спроса на олово и каучук, созданного войной в Корее. Создавая рабочие места и наполняя казну, этот спрос позволил британцам оплатить социальные программы, смягчающие последствия жесткости чрезвычайного положения. Картина повсеместной занятости даже при снижении заработной платы выглядела более привлекательно, чем обещанная коммунистами борьба за лучшую жизнь в неопределенном будущем.

К победе вело умелое руководство талантливых офицеров, прежде всего Бриггса и Темплера. Британский специалист по антипартизанской деятельности Роберт Томпсон называл находчивого и неуклюжего в делах Темплера «последним из великих проконсулов империи», прожившим жизнь в соответствии с этим определением.⁶ За год, прошедший с прибытия в страну, Темплер достиг важнейшего понимания

ситуации, повлиявшего на все последующее: *«военная часть дела составляет лишь четверть неприятностей — три четверти их приходится на необходимость привлечь народ на нашу сторону»*.⁷

Невзирая на приливы и отливы успеха на полях сражений, британцы успешно убеждали население Малайи в том, что они намерены остаться в стране до победного конца. Вслед за этим они обеспечили безопасность людей от террористов и предоставили им без различия этнического происхождения социальные и экономические возможности*, обещающие в будущем прогресс и процветание. Темплер особенно резко настаивал на важности установления согласия и добрососедства между народами, населяющими страну. Именно он вдохновил местных политиков на создание Партии Союза и обещал ускорить выборы, ведущие к обретению долгожданной независимости.

В чисто военном отношении британцы отказались от крупномасштабных рейдов и неразборчивого употребления огневой мощи. Силы безопасности имели официальное разрешение убивать любого человека, встреченного в джунглях, на основании того, что там не может быть никого, кроме террористов и их пособников. Постоянное злоупотребление этими полномочиями привело к смещению предпочтений с уничтожения террористов на захват их в плен.

Ключом к успеху стало объединение действий армии, полиции и гражданских властей. В отличие от французского Индокитая, где Вьетминь организовывал крупномасштабные засады против правительственных частей численностью выше батальона, малайским коммунистам не доставало живой силы и вооружения для подобных действий. Вследствие этого силы безопасности, за исключением наиболее отдаленных полицейских участков, не испытывали страха перед нападени-

* Выше автор сам описывает, как англичане патровали малайцев-мусульман на китайцев — и считает это одним из успехов колониальной администрации. (Прим. ред.)

ем. Хотя британцы могли вызывать артиллерийскую и авиационную поддержку, они предпочитали не выводить боевые действия за пределы мелкомасштабных столкновений с использованием ручного оружия. Ограничение использования тяжелого вооружения снижало урон, наносимый мирным жителям. Чтобы придать ограниченным таким образом боевым действиям большую эффективность, британцы развивали навыки меткой стрельбы и войны в джунглях в соответствии с руководством «Проведение антитеррористических операций в Малайе».

Еще одним из слагающих победу факторов оказалось то, что силы безопасности не допускали постоянных беззаконий в отношении гражданского населения. Конечно, всегда существовали исключительные случаи взяточничества, при которых солдаты и чиновники брали мзду за послабление в суровых условиях чрезвычайного положения. Полицейские-повообрапы, особенно те, кто ранее служил в Палестине, предпочитали вести следствие, используя приклады винтовок. Армейские патрули в джунглях, бессильные обнаружить повстанцев и не имеющие возможности найти общий язык с недружелюбными китайскими крестьянами, срывали свое раздражение, без разбора сжигая их хижины. Не в силах отличить работающих в джунглях сборщиков каучука от партизан, солдаты обстреливали и убивали многих невинных людей. Чтобы оправдать подобные случаи, убитым частенько подбрасывали несколько патронов или оружие. Несмотря на все это, в сравнении с условиями многих других антипартизанских операций, таких, как в Алжире, Палестине или на Кипре, силы безопасности не занимались систематическими зверствами в отношении гражданского населения.

Наконец, британское руководство понимало, что победа в войне потребует времени, и было полностью готово к тому, что один генерал назвал «Долгой долгой войной».⁸ В свою очередь, преобладающее большинство британского общества терпеливо поддерживало войну в Малайе. Такая настойчивость в стратегическом плане была совершенно необходима,

особенно при усилиях по разрушению коммунистической сети, поддерживавшей повстанцев. Один боевой офицер сравнивал трудность противоборства с этой структурой с кожной болезнью панодобие сыпи на лице: «На время эту сыпь можно свести припарками. Но если вы не излечите причину болезни, сыпь появится снова». Британцы понимали, что если они расслабятся, коммунисты найдут замену утраченным агентами и не позднее чем через полгода «вернутся к прежнему господствующему положению».⁹ Соответственно, вместо временной демонстрации силы, взамен случайно направленных усилий, обреченных на повторное завоевание уже достигнутых ранее целей, британцы применяли методичное и неотступное умиротворение.

Внешне британский опыт в Малайе походил на ситуацию во Вьетнаме в шестидесятых годах. Как природные условия, представленные все скрывающими тропическими джунглями, так и противоборствующие стороны — европейская кадровая армия против азиатских партизан-коммунистов — убеждали в высочайшем сходстве вьетнамского и малайского опыта. Однако американские военные, изучавшие чрезвычайное положение с тем же вниманием, что и опыт войны в Алжире, ограничились чисто военной стороной дела. В результате, по словам сэра Роберта Томпсона, их выводы носили «весьма частный» характер и, что более важно для американцев, «никогда не касались» социальных и политических измерений конфликта.¹⁰

Несмотря на это, именно успех действий в Малайе повлиял как на южно-вьетнамскую, так и на американскую стратегию во Вьетнаме. Пытаясь перенести уроки Малайи на Вьетнам, специалисты по антинартизанской борьбе упускали несколько факторов. Первым и главным из них было то, что управление армией, полицией и гражданскими службами в Малайе было сосредоточено в руках британцев. В результате вместо сопротивления преобразованиям эти структуры сами их возглавляли. Не в пример Южному Вьетнаму, у Малайи отсутствовала общая граница с коммунистическим

государством, а революционное движение там не выходило за пределы китайской диаспоры. Народного недовольства среди большинства малайцев было недостаточно, чтобы заставить китайских партизан-коммунистов выглядеть освободителями угнетенного малайского крестьянства.

Более того, даже среди китайского населения страны дело повстанцев не находило полноценного отклика. Устойчивая поддержка исходила только от скваттеров, которым нечего было терять, кроме незаконно занятых участков земли. Скваттеры, обитали лишь в узкой полосе на окраине джунглей, что в высшей степени облегчало задачу по взятию их под жесткий контроль. При этом они не имели длительной связи с землей, с которой их переселяли. Поэтому, когда британцы приступили к проведению программы «новых деревень», скваттеры были не более чем недовольны, не демонстрируя отчаяния людей, отрываемых от родной земли и привычного образа жизни.

Наконец, проживавшие в стране британцы обладали устойчивыми связями с местным обществом, что помогало колониальным структурам действовать с глубоким пониманием малайской социальной и политической системы. Их советы и консультации помогали неопытным офицерам и солдатам успешно бороться с чуждыми условиями.

По сравнению с Вьетнамом повстанцы в Малайе были никудышными вояками. Когда американские войска высадились во Вьетнаме, их тоже встретили засады и нападения коммунистов численностью до батальона. Как заметил ветеран Малайи генерал Ричард Клаттербак, *«если бы мы проиграли сражения пятидесятого и пятьдесят первого годов, наша война стала бы такой же — вот только мы не проиграли»*.¹¹

Вот эти существенные различия обусловили трудности применения американцами британской стратегии в Малайе к задачам антипартизанской войны во Вьетнаме.

В 1963 году Малайская Федерация вместе с Сингапуром и колониями Британского Северного Борнео вошла в состав

Малайзии. Тремя годами позже остатки убежденных бойцов Армии освобождения Малайи численностью менее 500 человек показали, что у них еще остались зубы. Отряд партизан, не придавший значения британскому заявлению 1960 года о прекращении режима чрезвычайного положения, подстерег в засаде и перебил патруль из пятидесяти тайско-малайских мотострелков вблизи границы. Повстанцы продолжали единичные нападения вплоть до 1989 года, заключили мирное соглашение с тайским малайским правительствами о прекращении боевых действий лишь 29 лет спустя после официальной отмены чрезвычайного положения.

В 2004 году, после трех лет роста напряженности, ответственность за которую тайское правительство пыталось возложить на «бандитов», Таиланд объявил военное положение в провинциях, граничащих с Малайзией. Объектом его действия стали уже не бывшие враги из числа коммунистических партизан. Куда больше правительство занимало движение мусульманских сепаратистов, собиравшееся изгнать «колониальных угнетателей» и вернуть себе власть над островами, по их словам, «незаконно сосредоточенную» в Бангкоке около ста лет назад.

Часть четвертая

ВОЙНА ВО ВЬЕТНАМЕ

Глава пятнадцатая

В ПОИСКАХ НОВОГО ВРАГА

Когда не знаешь, что делать — делай,
что знаешь.

*Немецкий генерал XVIII века
Мориц де Сакс¹*

Страна деревень

В 1960-х годах Южный Вьетнам был страной деревень. Вьетнамский иероглиф, означающий «деревня», произошел от китайского, означавшего «земля», «народ» и «священный». 90 % процентов 16-миллионного населения страны обитало в деревнях, число которых достигало 2500. Большинство из них было бедняками, поддерживающими существование работой на рисовых полях и рыбной ловлей в ближайших водоемах. Крестьяне проводили всю жизнь, не удаляясь от места своего рождения более, чем на несколько миль, надежно огражденные от окружающего мира устройством семейного и деревенского быта. Деревня во Вьетнаме была

сосредоточением общественных и экономических взаимоотношений.

Древний вьетнамский указ гласил: «Власть императора кончается за деревенской оградой». Крестьяне встречали пришельцев, под которыми подразумевались все приходящие из-за пределов деревни и особенно иностранцы, с глубоким подозрением. За столетие колониального правления население деревень привыкло воспринимать правительство далекой сущностью, собирающей налоги, требующей выхода на неоплачиваемые работы и забирающей молодых мужчин на военную службу. Крестьяне крепко хранили традицию сопротивления властям и хорошо помнили об успешной войне против иностранных захватчиков. На памяти ныне живущих вьетнамцы всегда сражались с кем-то — в 40-е годы с японцами, в 50-е с французами, а теперь с сайгонским правительством.

Вожди коммунистов пользовались глубочайшим почтением или по крайней мере сдержанным уважением большинства вьетнамцев за их роль в великой победе над французскими империалистами в 1954 году. Анткоммунистическое правительство в Сайгоне обладало куда меньшей поддержкой народа — уже потому, что в глазах последнего крепко связывалось с французским империализмом. Еще большее отчуждение южновьетнамских крестьян вызвала правительственная помощь 850 тысячам переселенцев с Севера, бежавшим от коммунистических властей.

Корни восстания

7 мая 1954 года решающая битва Первой Индокитайской войны завершилась захватом солдатами коммунистического Вьетмина последнего французского отряда в Дьен-Биен-Фу. Позднее, летом того же года в Женеве дипломаты заключили соглашение, по которому французы за время перемирия должны были отвести войска за временную демаркационную ли-

инно, проведенную по 17-й параллели. Предполагалось, что так называемый «раздел» будет временной мерой, компромиссом, ведущим к выборам и воссоединению Вьетнама. Но тем временем коммунисты на Севере и антикоммунисты на Юге создали сепаратные правительства. В свою очередь, политические руководители Соединенных Штатов, и прежде всего администрация Эйзенхауэра, воспринявшие события в Индокитае как часть «Холодной войны», сожалели о проигрыше французов и считали, что могли бы справиться с ситуацией лучше.

В июле 1955 года представители Севера и Юга Вьетнама встретились для выработки механизмов проведения назначенных в соответствии с условиями Женевских соглашений общих выборов. Голосование должно было состояться год спустя. С точки зрения Америки, основной опасностью любых всеобщих выборов была возможность выигрыша нежелательной стороны. Джон Фостер Даллес, государственный секретарь Эйзенхауэра, завел речь о возможности отмены выборов. Одновременно южновьетнамский президент Нго Динь Дьем* высказался против любых выборов под предлогом того, что на территории, принадлежащей коммунистам, честные выборы невозможны.

Громкие заявления Дьема не шли на пользу многим из более отдаленных планов США. Американский дипломат в Сайгоне телеграфировал Госдепартаменту: *«Вьетнамское правительство должно согласиться играть свою роль по крайней мере для видимости и прекратить обесценивание Женевских соглашений»*.²

В то время большинство в правительстве США разделяло стратегию сдерживания экспансии коммунизма, поддерживая

* Более правильная транскрипция — Нго Динь Зьем (буква «d» без поперечной черточки во вьетнамском языке произносится как «з»). Однако в отечественной литературе было принято писать «Дьем» — возможно, потому, что это слово (через «D» с черточкой) по-вьетнамски означает «проститутка». (Прим. ред.)

антикоммунистическое правительство Южного Вьетнама. Правда, Объединенный Комитет начальников штабов предупреждал, что политические махинации по предотвращению победы Вьетнама, заслуженной на полях сражений, рискуют вызвать сильное военное противодействие коммунистов. Но в 1956 году Дьем также был склонен задерживать выборы, обещанные Женевским соглашением.

Коммунистическое подполье Южного Вьетнама понимало, что решение президента отрезает им путь к победе, лежащий через кабинку для голосования. Ответ последовал уже в 1957 году в виде серии террористических актов, направленных против местных чиновников режима Нго Динь Дьема. Истребительные отряды тщательно выбирали жертв, намечая тех, «кто пользовался признанием людей», и оставляя «шкурдюшных чиновников неприкосновенными для того... чтобы возбуждать ненависть к правительству».⁴ Тремя годами позже коммунистическое руководство сформировало Национальный фронт освобождения Южного Вьетнама (НФО), ставший классической революционной организацией, призванной скрыть свои истинные корни ради возможной поддержки со стороны южновьетнамских националистов. Во главе НФО стояли партизаны-коммунисты Юга, которым правительство Южного Вьетнама дало уничтожительную кличку «Вьетконг».

Для завоевания Юга НФО следовал курсу, воедино сплетающему стратегию и тактику, что противоречило западной военной теории, представлявшей стратегию как взаимодействие военного, политического и социального измерения. В отличие от многих повстанческих военных организаций, Вьетконг делал главную ставку на обучение и подготовку кадров. На всех уровнях командования постоянно проводились занятия по откровенной самокритике. Подробный разбор проведенных операций позволял постоянно совершенствовать тактику, при этом всячески приветствовалось изучение зарубежного опыта. Вьетконг опробовал новые доктрины и тактики, усваивая наиболее эффектив-

ные из них и стремительно распространяя опыт. Изменчивость и умение быстро приспосабливаться стали отличительной чертой способа войны, избранного вьетнамскими коммунистами.

Задолго до 1960 года и задолго до того, как южновьетнамское правительство осознало, что оно стоит перед фактом существования масштабного повстанческого движения, пропагандистские отделы коммунистов заложили основу формирования НФО. Многие из будущих видных вьетконговцев были набраны среди наиболее одаренной крестьянской молодежи. Некоторые из них отправлялись на Север для обучения, чтобы по возвращении присоединиться к единомышленникам, говорившим народу о продажности чиновников сайгонского правительства, неравенстве в землевладении и обещающим светлое будущее под властью коммунистов. Отделы пропаганды подробно разъясняли крестьянам, как изменится их жизнь, используя все возможности для того, чтобы убедить деревенскую молодежь сражаться и склонить всех остальных жителей помогать НФО. Убеждая крестьян в том, что они могут стать выразителями их нужд и недовольства, коммунисты закладывали впечатляющую основу устойчивой народной поддержки. Добившись этого, в 1960 году они перешли к активным и кровопролитным действиям.

«Если мы хотим сохранить свободу»

Повстанцы располагали исключительным преимуществом: их союзник, Северный Вьетнам, имел доступ к каждому дюйму границы с Южным Вьетнамом.* Союзники США, южновьетнамцы, были слабы, как тростник и вдобавок нахо-

* Это не так — граница между Севером и Югом была вообще непроницаема из-за существования вдоль нее международной демилитаризованной зоны, о которой автор пишет в следующем абзаце. (Прим. ред.)

длись под управлением продажного, неэффективного, перепуганного меньшинства. В течение предшествующих развязыванию конфликта лет американские советники обучали южновьетнамскую армию ведению традиционных боевых действий по отбрасыванию прямого вторжения из-за 17-й параллели через демилитаризованную зону, как это было осуществлено во время Корейской войны*. Когда вместо этого основной угрозой стала начатая коммунистическими повстанцами партизанская война, американская военная миссия в Сайгоне подготовила «План антипартизанской борьбы», призывающий к усилению военной мощи Южного Вьетнама и росту помощи со стороны США. В обмен на согласие с этим планом президент Дьем получил расширение политической поддержки своего правительства.

6 июня 1962 года, в восемнадцатую годовщину высадки союзников в Нормандии, президент Джон Кеннеди, выступая перед выпускниками Вест-Пойнта, только что получившим свои лейтенантские погоны, так описал те вызовы, что ставят перед своими противниками повстанцы:

«Это иной тип войны, новой по своей насыщенности и древней по своим истокам — войны партизан, подпольщиков, повстанцев и убийц, войны засад, а не сражений; здесь победа достигается не вторжением, а скрытным проникновением, истощением и ослаблением врага взамен открытой с ним схватки. Этот вид боевых действий исключительно хорошо приспособлен к тому, что получило странное наименование „освободительных войн“, подрывающих усилия молодых бедных стран сохранить независимость, чего они и достигают в итоге. Он пагубно влияет на экономику и межнациональные отношения. В тех ситуациях, где мы

* Напомним, что во время Корейской войны такое нападение отбить не удалось — войска Юга, даже подкрепленные прибывшими американскими дивизиями, смогли остановить наступление Севера лишь на Пусанском плацдарме. (Прим. ред.)

вынуждены противостоять ему — и это вызов нового рода, стоящий перед нами в следующем десятилетии, если мы хотим сохранить свободу, это потребует формирования стратегии абсолютно нового рода».¹

Выступление президента было призвано подчеркнуть заинтересованность американской администрации в формировании успешной антипартизанской стратегии. Однако, несмотря на возрастающий поток американской помощи, разложение режима правительства Южного Вьетнама продолжалось. Не обращая на это внимания, армия Соединенных Штатов упорно сопротивлялась всем попыткам внедрения новой военной доктрины, новой организации и обучения войск, направленных на борьбу с повстанцами.

Тем не менее по мере роста напряженности в Юго-Восточной Азии многие люди, как входящие в состав правительства, так и сторонние, предупреждали, что ситуация потребует мер, далеко выходящих за пределы традиционных боевых действий. Служивший военным советником в дельте Меконга американский полковник повторил малайскую формулировку Темплера в написанном для авторитетной военной газеты «Армия» очерке, озаглавленном «Сражаясь с Вьетконгом»: *«Большинство из нас уверено, что эта проблема лишь на 15 % военная, а на 85 % — политическая»*. Решением ее было бы не просто истребление вьетконговцев, а *«объединение безопасности с социальным обеспечением»*.²

Однако армейские верхи не желали внимать подобным взглядам. Генерал Эрл Уилер, который к правлению президента Линдона Джонсона поднялся до должности председателя Комитета начальников штабов, выразил позицию армии в выступлении конца 1962 года: *«В некоторых кругах стало модно говорить, что проблема в Юго-Восточной Азии носит прежде всего не военный, а политический и экономический характер. Я с этим не согласен. Суть вьетнамской проблемы целиком военная»*.³ Прежде чем проверить

подобные умозаключения в деле, американские военные провели обширный эксперимент в британском духе.

Стратегические поселения и стратегическое безумие

Одним из тех, кто пользовался большим доверием в связи с успешной британскими антинартизанскими действиями в Малайе, был Роберт Томпсон. В 1961 году он прибыл в Южный Вьетнам по приглашению Нго Динь Дьема, чтобы занять пост главы британской консультативной миссии в составе пяти человек. Томпсон совершил поездку по сельской местности и заключил, что наиболее серьезным вызовом южновьетнамскому правительству является то, что крестьянство находится во власти коммунистов. Британец был твердо уверен, что правительство Дьема уцелеет только в том случае, если сумеет защитить сельское население и привлечь его на свою сторону. Рецепт Томпсона, основанный на малайском опыте, заключался в обретении политической поддержки посредством защиты крестьян местными силами безопасности.

В частности, Томпсон придерживался так называемой стратегии «масляного пятна». Правительство Южного Вьетнама должно было ввести войска на те территории, где режим Дьема уже был слен, для того, чтобы лишить коммунистов возможности набирать здесь повобранцев, производить денежные сборы, сбор продуктов и снаряжения, а также ведение разведки. Со временем зона, подконтрольная правительству, должна была разрастаться подобно расплывающемуся масляному пятну, сливаясь с соседними в целое озеро. В итоге неохваченная часть населения переходила на сторону властей, помогая впоследствии распространению лояльности режиму.

Чтобы осуществить это, повстанцев необходимо было поставить перед равно невыгодным выбором из двух крайностей – либо вступить в неравный бой с правительственными

войсками, либо покинуть населенные территории. При отсутствии прикрытия со стороны боевого крыла повстанцев, столкнувшись с уменьшением народной поддержки, политическая структура мятежников ослабевает, что ведет в итоге к победе над ними.

Хорошо обоснованная историческими источниками стратегия «масляного пятна» впервые была опробована во Вьетнаме в 1962 году. Правительство Дьема построило укрепленные зоны, именуемые «стратегическими поселениями», целью которых было не допустить коммунистов к контакту с гражданским населением. Помимо своей основной функции, подобные поселения позволяли разместить крестьян в зоне действия административной структуры правительства, что давало возможность создавать здесь такие элементы социального обеспечения, как школы и больницы. В то же время правительственные проагандисты пытались убедить народ в том, что коммунисты не только не правы, но и не способны победить.

Однако правительство Дьема не прислушалось к советам Томпсона и принялось строить первые «стратегические поселения» в отдаленных районах, где было сильно влияние Вьетконга. Хуже того, Дьем не принял в расчет сильнейшую привязанность крестьян к родным деревням — насильно переселяя людей помимо их воли, он нарушил обычай деревенской независимости от центральной власти. Строить «стратегические поселения» приходилось тем же крестьянам на «добровольной» основе. Обрабатывать свои поля они могли только с разрешения властей и под присмотром сил безопасности, чья работа состояла в защите земледельцев от партизан. В итоге правительство заставило крестьян оставить их традиционный образ жизни в обмен на безопасность и требовало от них признательности за то, что подвергло подобному потрясению.

Программа создания «стратегических поселений» вступила в действие в марте 1962 года под оптимистическим наименованием «Операция „Восход“». Армейские части отогнали

Вьетконг в ближайшие джунгли, предоставив силам безопасности занять деревню Бен-Туонг. Только треть семей согласилась на переселение добровольно, остальные две трети пришлось принуждать к этому под дулами автоматов. Затем правительственные войска сравняли деревню с землей. «Новый» Бен-Туонг состоял из двух бетонных зданий, лазарета и администрации, а также расчищенной в джунглях площадки. Переселенцы, среди которых почти отсутствовали мужчины призывного возраста, должны были сами построить себе дома, а также возвести вокруг деревни оборонительные сооружения. Где же были в этот момент молодые крестьяне? Во Вьетконге...

Три месяца спустя Вьетконг среди бела дня осуществил практически идеальную засаду поблизости от образцового «стратегического поселения». Партизаны убили 26 южно-вьетнамских солдат, нескольких чиновников общественных служб и двоих американских военных советников. Такая засада не могла быть осуществлена без помощи обитателей поселения — неважно, была ли она добровольной или выбитой угрозами.

Правительство Нго Динь Дьема, британская миссия и американское Командование по оказанию военной помощи Вьетнаму (КВПВ) обсудили произошедшее и попытались решить, что делать. Все три участника отказались честно признать смысл произошедшего — а именно то, что национально-освободительное движение выигрывает войну у непопулярного продажного правительства. Вместо этого в предсказуемом бюрократическом стиле было решено без изменений придерживаться прежней политики. Что характерно, Вьетконг также продолжал придерживаться избранного образа действий и менее чем через год, в августе 1963 года, захватил и разгромил Бен-Туонг.

Так происходило по всей стране. В Малайе коммунисты имели для нападения на «новые деревни» ничтожные силы — не более 8000 вооруженных бойцов против 300 000 бойцов в составе армейских подразделений и сил безопасности. Во

Вьетнаме ситуация была совсем иной. Южновьетнамское ополчение, оборонявшее «стратегические поселения», продемонстрировало свою прискорбную небоеспособность; связь и взаимопомощь между отдельными гарнизонами отсутствовала. Благодаря этой изоляции Вьетконг имел преимущество при организации нападений, вынуждая вспомогательные отряды, сформированные из кадровых частей южновьетнамской армии, располагаться на разбросанных по стране базах. При выдвижении на помощь поселениям эти отряды попадали в смертоносные засады и легко уничтожались вьетконговцами. Кроме того, «стратегическим поселениям», в отличие от их малайского аналога, не доставало соответствующей по качеству полиции и администрации на местах. В итоге программа доказала свою несостоятельность, вызывая отчуждение народа вместо того, чтобы привлечь его на сторону правительства. Вдобавок ценные войсковые части постоянно отвлекались от боевой работы, то и дело будучи посланы на спасение поселений от разгрома.

Более того, вскоре стало видно, что Дьем и его брат, отвечавший за осуществление этой программы, были более заинтересованы в упрочении своей власти, чем в реальной защите крестьян и переманивании их на свою сторону. Постройка каждого нового поселения давала президенту возможность добиться назначения туда своего ставленника. Создание новых ветвей бюрократии позволяло Дьему раздавать все больше щедрых подачек, укреплявших власть его семейства. Многие говорили о стратегическом безумии: тогда как британцам в Малайе потребовалось три года на обустройство 500 «новых деревень», южновьетнамцы соорудили 8000 «стратегических поселений» всего за два года — причем большинство из них было построено и заселено за 9 месяцев одного только 1963 года.

Джон Кашман, в будущем генерал-лейтенант, был откомандирован в поездку по южной окраине страны для того, чтобы оценить достижения программы. Кашман приказал американским советникам и их южновьетнамским подопечным

составить простую карту, на которой красным цветом были бы показаны территории, подвластные коммунистам, желтым — зоны, за которые идет борьба, и синим — территория, полностью управляемая правительством. Для определения принадлежности зон было два критерия: возможность для правительственных чиновников выходить ночью из дома без охраны и наличие или отсутствие сборщиков налогов для Вьетконга.

Южновьетнамские офицеры исполнително составили карту, вид которой был достаточно оптимистичным до тех пор, пока американец не указал на одну из синих зон и не потребовал доставить его туда. Южновьетнамский офицер отчаянно протестовал против этого, объясняя, что это слишком далеко и опасно. В Сайгоне офицер американского штаба жаловался, что программа находится «*в катастрофическом состоянии. Они слишком поторопились. Они принялись за дело с огромным размахом и инициативой, но из этого ничего не получилось. Эти желтопузые годны только на то, чтобы работать прачками*».⁷

К 1964 году, когда Вьетконг разгромил все четыре первых показательных «стратегических поселения», ошибочность описанного подхода стала очевидна. Неудача обошлась очень дорого, дав Вьетконгу бесценный материал для пропаганды. Она продемонстрировала несостоятельность правительства Дьема — и, что еще хуже, его неспособность ориентироваться в сельской действительности собственной страны. Также этот провал дискредитировал Томпсона и британскую миссию, которая в итоге была слита с военной миссией США в Сайгоне.

В свою очередь, американцы никогда не приветствовали британского участия во вьетнамских делах и очень настороженно относились к оборонительной стратегии Томпсона в антипартизанской борьбе. На их взгляд, сковывание боевых частей в гарнизонах, обеспечивающих проведение в жизнь гражданских программ, не являлось тем путем, который мог привести к разгрому коммунистического восстания. Многие

американские стратеги считали, что у них найдутся более удачные планы идеи — и намеревались доказать это на деле.

На Центральном нагорье

На Центральном нагорье вдоль западной границы Южного Вьетнама обитало примерно три десятка племен общей численностью более 200 000 человек. Так же, как коренные американцы получили название «индейцы», эти селящиеся в деревнях племена обобщенно именовались «моптаньярс» т. е. горцы. Они придерживались древнего подсечно-огневого способа земледелия. То, что эти люди занимали стратегически важный район, который мог блокировать пути проникновения коммунистов извне, сделало горцев заложниками войны.

Коммунисты использовали недовольство горцев сайгонским правительством, проводя среди них пропаганду и набирая новых бойцов. Правительство Дьема воспринимало горцев как граждан второго сорта и предпочитало не брать их в расчет по причине отдаленности, примитивности и незначительности. Американская миссия в Сайгоне хотела привлечь этнические меньшинства к противобандитской борьбе. Американские Силы специального назначения получили задание набрать отряды из числа горцев.

Американские войска всегда имели в своем составе специальные части для решения особых задач — от рейнджеров Роджерса во времена войны с французами и индейских войск до рейнджеров Дарби в годы Второй мировой. В ответ на возникновение коммунистических народно-освободительных войн армия Соединенных Штатов создала Силы специального назначения (US Special Forces) — для того, чтобы, помимо традиционных способов ведения войны, использовать все прочие способы и тактики.

Пользуясь поддержкой и личной заинтересованностью президента Кеннеди, Силы специального назначения получили

статус элитных войск, подчеркиваемый стильными зелеными беретами, ставшими отличительным знаком новых подразделений. 24 «зеленых берета» прибыли во Вьетнам в ноябре 1961 года. Вначале они действовали под руководством ЦРУ — и этим была заложена основа для бюрократических интриг, которые со временем разрушили столь многообещающее начало.

Первоочередной задачей этих сил стала организация и обучение ополчения горцев для обеспечения безопасности деревень, а также отбор «ударных сил» для проведения активных действий и несения пограничного дозора. Подобно кадровым американским войскам, наследниками которых они являлись, Силы спецназначения изначально не обладали эффективной противопартизанской доктриной. Несмотря на это, бойцы американского отряда обладали достаточной гибкостью и сообразительностью. Они работали вместе с горцами на рытье подземных укрытий и укреплении их деревень, а также обучали добровольное ополчение и снабжали его оружием. Американские бойцы создали бесплатный медпункт, где отряд врачей осуществлял лечение и профилактику заболеваний на современном медицинском уровне. Таким образом постепенно завоевывалось доверие племени.

Войска, набранные из горцев, носили наименование Гражданских иррегулярных групп самообороны. В соответствии с традицией этой войны практически каждая структура или программа обозначалась громоздкой аббревиатурой, так что они начали называться просто ГИГС. После демонстрации успеха пробного опыта большее число команд Сил спецназначения прибыли в горы, чтобы расширить выполнение программы ГИГС — сперва путем строительства системы укрепленных деревень, а затем дальнейшим расширением границы безопасности.

Такая тактика полностью соответствовала подходу, рекомендованному Робертом Томпсоном. Это был путь проб и ошибок, который официальный армейский историк позднее оценил как *«одну из наиболее успешных программ по*

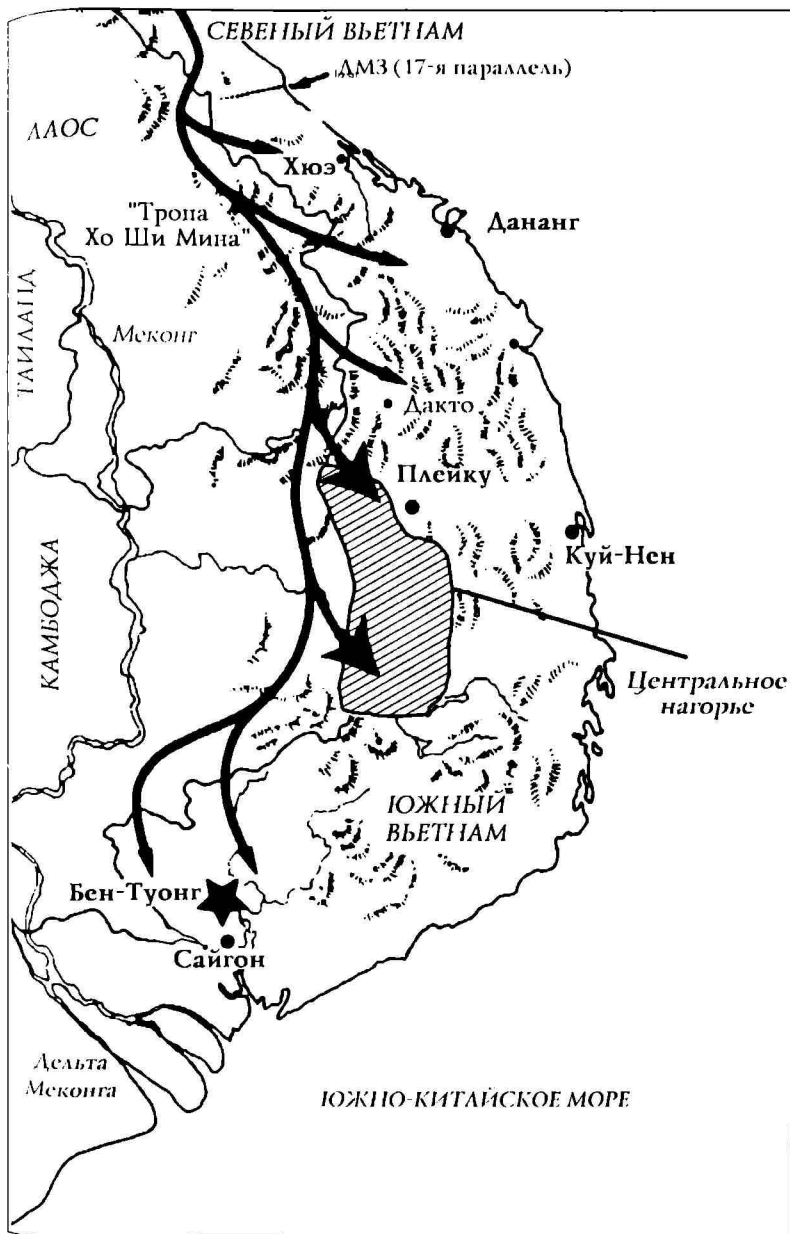

Южный Вьетнам, 1961-1964 годы

использованию гражданских формирований, когда-либо осуществленных кадровыми войсками».⁸ Со временем ЦРУ согласилось с такой оценкой. К концу 1962 года все статистические показатели демонстрировали, что программа ГИГС достигла великолепных результатов.

Поскольку многие высшие армейские чины не имели в своем распоряжении ничего подобного Силам специального назначения с их незаконопослушным образом действий, они, соответственно, никогда не поддерживали программу ГИГС. Но что действительно вставало у них косяком в плетке — так это сам существование боевых частей под руководством кого-то помимо армейских офицеров. Прибывавшие одна за другой армейские комиссии неохотно признавали достижения программы ГИГС, но при этом выражали недовольство непрофильным, как им казалось, использованием Сил специального назначения. В конце концов армия отобрала программу у ЦРУ.

После этого программа ГИГС продолжила быстро развиваться, но ее направление полностью изменилось. Взамен постепенного достижения взаимной поддержки в рамках сети безопасности, опирающейся на узловые деревни, американские стратеги в Сайгоне либо преобразовывали ополчение горцев в территориальные войска, либо усовершенствовали его до мобильных ударных сил. В обоих случаях это означало прекращение несения службы на местах и необходимости для бывших ополченцев покинуть их родные деревни.

Высшие чины американского Командования по оказанию военной помощи Вьетнаму более всего желали использовать горцев для предотвращения проникновения коммунистов в страну через границу с Камбоджей. Для этого, повторяя ту же ошибку, что и с программой «стратегических поселений» они поручили Силам специального назначения задачу по постройке новых опорных пунктов ГИГС в отдаленных пограничных районах. Эти базы располагались вдали от мест дислокации армейских частей, способных оказать им поддержку, и были прискорбно беззащитны перед нападением врага. Следова-

вавшие за их созданием атаки коммунистов привели к разгрому двух опорных пунктов.

Эти неудачи высветили типичные недостатки всех усилий по умиротворению Вьетнама. Создаваемые базы местных сил были особенно уязвимы в темное время суток, когда подкрепление не могло или не желало прибыть к ним. На территориях, подвластных Вьетконгу, атакующие могли сконцентрироваться для атаки, оставаясь необнаруженными. Кроме того, коммунисты могли заранее проникнуть в силы самообороны и перед нападением получить детальные сведения о гарнизоне. К моменту, когда дозорные поднимали тревогу, нападающие уже приближались вплотную к периметру или даже преодолевали колючую проволоку.

Другой больной темой были отношения с южновьетнамской армией. Номинально руководство базами ГИГС осуществляли южновьетнамские Силы специального назначения, часто пренебрегавшие своими обязанностями. Более того, «культурные» жители равнин обычно презирали и ненавидели «дикарей», которые искренне платили им той же монетой. В этой бесперспективной ситуации Силы спецназначения Соединенных Штатов обязаны были оборонять свои базы, проводить активные действия против опорных пунктов противника и развивать поддержку горцами центрального правительства. Несмотря на все преграды, «зеленые береты» достигли значительного улучшения ситуации.

Развитие программы Сил специального назначения от формирования отрядов местной самообороны до проведения активных наступательных операций было одной из главных задач в программе борьбы с партизанами. Офицеры США, а особенно их высшее звено, сформировавшееся в период Второй мировой, были проникнуты духом агрессивной военной философии, сосредоточенным во фразе «пайти и уничтожит медленным и неблагодарным!» Их опыт гласил, что подвижность и огневая мощь американских войск носят всенобеждающий характер. Военные полагали, что бравые

американские солдаты не должны заниматься медленным и неблагодарным делом умиротворения.

Эту точку зрения на то, как должна протекать война, им удалось навязать почти всем, поскольку американское политическое руководство осознало, что коммунисты выигрывают войну. Главные силы Вьетконга нанесли поражение за поражением регулярной южновьетнамской армии, открывая партизанам путь к деревням, где коммунисты быстро уничтожали любые достижения правительства Дьема. В равной степени тревожным выглядело то, что пока южновьетнамские военные отступали по всей стране, теряя контроль над сельской местностью, политики Южного Вьетнама вступили в кажущуюся бесконечную схватку за власть в Сайгоне.* Возникшая в итоге политическая нестабильность означала, что основной союзник США в регионе не может ни сражаться, ни управлять страной.

Ввиду вырисовывающегося поражения президент Линдон Б. Джонсон и его советники решили, что единственный способ воспрепятствовать развитию опасной тенденции состоит в том, чтобы отправить во Вьетнам части регулярной американской армии.

* Под этим эвфемизмом имеется в виду убийство президента Нго Динь Дьема генералом Зыонг Ван Минь 2 ноября 1963 года. После этого Минь сам возглавил страну, 8 февраля 1964 года объявив себя президентом. 16 августа того же года он сдал власть Нгуен Кханю и гражданскому правительству Фан Хун Куата. Чехарда президентов и правительств прекратилась лишь в июне 1965 года: 14 июня президентом Южного Вьетнама объявлен генерал Нгуен Ван Тхису (правил до бегства из Сайгона 21 апреля 1975 года), 19 июня было организовано правительство маршала Нгуен Као Ки (с ноября 1967 года до осени 1971 года — вице-президент). Убийца Дьема, генерал Зыонг Ван Минь, вернулся к власти на короткий срок с 28 по 30 апреля 1975 года перед капитуляцией Сайгона. (Прим. ред.)

Глава шестнадцатая

ДРУГАЯ ВОЙНА

Ввод морской пехоты

8 марта 1965 года два батальона морской пехоты приступили к высадке в Южном Вьетнаме. Это была первая волна американского военного контингента, на своем пике достигшего численности в 549 500 человек. Морские пехотинцы прибыли обеспечить безопасность ключевого аэродрома и связанных с ним учреждений, включая засекреченный по высшему разряду разведцентр. Один из батальонов был высажен транспортными самолетами прямо на взлетное поле Данаанга. Другой батальон провел высадку с моря на амфибиях, выглядевшую уменьшенным подобием операции Иводзимы и закончившуюся доставкой на берег танков и артиллерии. Но вместо ожесточенного пулеметного огня американцев встречала толпа южновьетнамских сановников и сборище хорошеньких девушек, осыпающих новоприбывших яркими тропическими цветами.

Перед прибытием морских пехотинцев во Вьетнам здесь уже находилось 23 700 американских советников и солдат вспомогательных частей. 206 из них погибли только за предшествующий

год. Прибытие морских пехотинцев ознаменовало водораздел, означавший, по грустному высказыванию генерала Уильяма Чайлдса Уэстморленда, что «время, когда мы могли отступить с честью и некоторым изяществом, прошло безвозвратно».¹

Корпус морской пехоты США сохранял некоторый опыт проведения антипартизанских операций. Между 1909 и 1926 годами морские пехотинцы четыре раза вводились в страны Центральной Америки. На протяжении этих «банановых войн» они сражались с местными партизанами или бандитами, исполняли роль военной полиции, а также оказывались вовлечены в различные формы гражданской службы. В 1934 году майор морской пехоты заключил, что несмотря на свои успехи, корпус морской пехоты совершил несколько ошибок, которых можно было бы избегать. Он бросил вызов: «Мы могли бы спросить себя — полностью ли использован полученный опыт?»²

В ответ руководство корпуса морской пехоты опубликовало «Наставление по ведению малых войн», представлявшее собой избранные боевые примеры, вынесенные из предшествующих экспедиций. Это практическое руководство по борьбе с повстанцами недвусмысленно признавало, что чисто военные меры могут оказаться бессильны победить мятеж, причины которого лежат в экономической, политической или социальной сфере. Оно являло собой пример смешанного подхода к противопартизанской деятельности, одобренного изрядной долей психологов. «Наставление» настаивало на минимальном применении силы для того, чтобы не вызывать со стороны местного населения обид, которые могут затруднить возвращение к миру.

Увы, корпус морской пехоты опубликовал последнюю редакцию руководства в крайне неудачное время — в 1940 году, что обеспечило ему репутацию никчемного и неуместного. Вторая мировая война изменила основную задачу морских пехотинцев, заставив их уделять больше внимания высадке десантов под огнем, нежели борьбе с партизанами. Измене-

ние оказалось настолько кардинальным, что офицер, составивший руководство по обучению противопартизанским действиям, даже не подозревал о существовании «Руководства по ведению малых войн».

По корпус морской пехоты состоял из упорных парней, и уже в 1965 году многие его офицеры вспомнили об опыте их рода войск в данной области.³ Вышние чины, включая командующего корпусом, начинали службу в начале 1930-х годов, когда истории о боях Сандино в Никарагуа и Шарлеманя на Гаити оставались свежи в памяти очевидцев. Льюис Уолт, командовавший экспедиционными силами морских пехотинцев во Вьетнаме, в 1936 году был кадетом в роте, которой руководил Льюис «Чести» Пуллер. Уолт вспоминал, что Пуллер «рассказывал нам истории о сражениях на Гаити и в Никарагуа» — и «каждая история была рассказана неспроста».⁴

Однако, пытаясь приложить исторический опыт к событиям во Вьетнаме, морские пехотинцы столкнулись с двумя принципиальными отличиями. Национальная гвардия в Никарагуа и жандармерия на Гаити были полицейскими силами под управлением офицеров морской пехоты. Во Вьетнаме американцы жестко ограничивались ролью советников при южновьетнамской армии. Кроме того, в «банановых войнах» морские пехотинцы подчинялись собственному командованию, а во Вьетнаме над ними было поставлено командование армии США.

Более того, в 1965 году морские пехотинцы действовали, исходя из двух взаимоисключающих доктрин. Их собственный подход к делу был пересмотрен только тремя годами ранее. С потрясающим пренебрежением к урокам истории и к собственному опыту корпуса морской пехоты, полевое руководство «Действия против партизанских сил» вступило отсылало читателя к «Руководству по ведению малых войн», вяло отмечая, что успех в борьбе с партизанами зависит от отношения мирного населения — вместо того, чтобы всемерно подчеркивать роль борьбы за поддержку народа, являющуюся ключом в борьбе с повстанцами.⁵

Помимо этого, морские пехотинцы действовали в подчинении Командования по оказанию военной помощи Вьетнаму, возглавляемого армейским генералом Уэстморлендом, чьи взгляды формировались под воздействием опыта традиционных боевых действий. Он следовал армейской доктрине, сосредоточенной на достижении победы посредством уничтожения вражеской армии в открытом сражении. Генерал Уолт быстро обнаружил, что эта доктрина в лучшем случае неприменима к данной ситуации. Позднее он вспоминал, как вскоре после прибытия во Вьетнам осознал, до какой степени лично «не понимал ни природы этой войны, ни того, как в ней победить».⁶ Но он и его люди быстро учились — поскольку, правилось это им или нет, но задача по обеспечению безопасности аэродрома втянула американскую морскую пехоту в дело умиротворения.

«Неплохое начало» в Ле-Ми

Основные аэродромы располагались в северной части Южного Вьетнама, в районе пяти провинций, обозначаемом союзным командованием «Корпус 1». Подавляющее большинство жителей «Корпуса 1» населяли плодородное побережье, на котором занимались выращиванием риса и рыболовством. Вдоль стомильного сектора берега морские пехотинцы заняли три крупных участка с севера на юг — это были Хьюз/Фу-Бай, Дананг и Чу-Лай. Здесь они приступили к работам по подготовке к обороне авиабаз и сопутствующей инфраструктуры.

Вьетконг контролировал ряд захваченных им поселений между тремя участками в Дананге. Когда командование морских пехотинцев рассматривало, как лучше выполнить поставленную задачу, оно осознало, что в радиусе огня 81-мм миномета от взлетной полосы обитают сотни тысяч мирных жителей. В связи со склонностью Вьетконга к минометным огневым налетам это было немалым основанием для тревоги.

Американцы решили провести эксперимент, основанный на паработках корпуса в области ведения малой войны. Первой целью была избрана деревня в Ле-Ми, расположенная на стратегической высоте в 8 милях северо-западнее Дананга. 8 мая 1965 года командир батальона морской пехоты отправил в окрестности деревни разведчиков, один из которых был убит вьетконговским снайпером, что наглядно доказало присутствие противника. Тремя днями позже две роты морских пехотинцев прочесали Ле-Ми, с легкостью изгнав два взвода Вьетконга, занимавших деревню. Солдаты заставили мужское население деревни уничтожить ловушки, представляющие собой замаскированные ямы со вбитыми в дно кольями, засыпать окопы и разрушить бункера. Тем временем чиновники южновьетнамского правительства проверили личность семисот обитателей деревни, отправив более пятидесяти из них в Дананг для дальнейшего расследования. Еще три дня спустя объединенные силы местного ополчения, состоявшего из свежемобилизованных жителей деревни, смешали морских пехотинцев на их посту.

В то время, как ополчение предположительно трудилось над ликвидацией остатков вьетконговцев, патрули морских пехотинцев наводнили окружающую территорию, чтобы обеспечить деревне безопасность. Морская пехота также начала проведение всесторонней гражданской программы, наиболее сходной с методами «мягкой ассимиляции» во время войны на Филиппинах в начале века. Американцы построили и оснастили оборудованием школу и поликлинику, расчистили и обустроили рыночную площадь, а также начали обучение медсестер из числа местных жительниц.

В целом усилия морских пехотинцев по умиротворению в Ле-Ми следовали подходу, изложенному в «Руководстве по ведению малых войн». Генерал-лейтенант Виктор Крулак, широко известный специалист корпуса морской пехоты в области антипартизанских операций, посетил Ле-Ми и объявил, что это неплохое начало: «Люди начинают понимать, что США принесли безопасность надолго». ⁷ Ле-Ми сделался

образцом для всех последующих усилений морской пехоты по умиротворению — по образцом неработоспособным.

В отсутствие желания местных жителей доносить о так называемой «сети поддержки» Вьетконга, его военных и политических агентах в деревне, морские пехотинцы оставались в неведении насчет присутствия таковых в Ле-Ми. Сеть поддержки Вьетконга обеспечивала политическое и военное руководство повстанцев разведывательной информацией, набирала молодежь в отряды партизан и собирала продукты и деньги для снабжения этих отрядов. Важнее было то, что, по рассказам вьетконговского перебежчика, *«люди стремились укрывать нас все время. Они никогда не докладывали о наших действиях или местонахождении правительственным войскам»*.⁸ Сеть поддержки Вьетконга сформировала эффективный административный аппарат, что представляло серьезную угрозу для правительства Южного Вьетнама. Было совершенно ясно, что, не разрушив этот аппарат, нельзя выиграть войну.

Задача по выявлению сети поддержки повстанцев выпала на долю национальной полиции Вьетнама, большинство личного состава которой отличалось продажностью, непрофессионализмом, либо же было слишком запугано для такой работы. Соответственно, спустя не более месяца после вступления морских пехотинцев в Ле-Ми агенты Вьетконга вернулись на свои места, пользуясь где искренней народной поддержкой, а где сотрудничеством под угрозой террора. В декабре 1965 года, по прошествии примерно семи месяцев после операции морской пехоты, Вьетконг преподал населению деревни леденящий урок, захватив известного чиновника южновьетнамской службы по умиротворению, который затем был подвергнут пыткам и сожжен заживо.

Опыт действий в других регионах не отличался от происходящего в Ле-Ми. В том же декабре в районе южнее Чу-Лай морские пехотинцы были приглашены на праздник с угощением, устроенный старейшинами деревни Три-Бинь. На следующий день при деятельном участии старосты поселе-

ния солдаты и южновьетнамские чиновники присутствовали на церемонии поднятия флага. 24 декабря команда морской пехоты по контактам с населением провела рождественскую вечеринку для жителей деревни, а на само Рождество местных детей собрали на праздник в штабе батальона. В последний день декабря вьетконговцы убили старосту Три-Бинь.

Провал мероприятий по обеспечению прочной безопасности и ошибочность следования примеру первой успешной операции в Ле-Ми напоминали события времен восстания на Филиппинах. Во Вьетнаме горсть дальновидных людей понимала важность веры населения в стойкость американцев. Одним из таких людей был вьетнамский чиновник из Ле-Ми, спросивший генерала Крулака, инспектировавшего свежесозданную деревню: «Все это имеет смысл, только если вы останетесь. Вы останетесь?»⁹

Вьетнамские крестьяне видели, как сначала французы, а затем и сайгонское правительство присылали войска, а затем выводили их, оставляя деревенских жителей наедине с последствиями армейского присутствия. Может быть, эти крестьяне и хотели бы избавиться от поборов и необходимости поставлять новобранцев партизанам. Однако перед тем, как принять сторону американцев или правительства, они должны были убедиться, что борцы с партизанами, защищающие деревню, прибыли надолго.

Программа совместных действий

Летом 1965 года самый северный из участков, находящихся под контролем морских пехотинцев, располагался вокруг аэродрома Фу-Бай. Поскольку сил на охрану периметра участка не хватало, батальонный офицер по контактам с населением предложил использовать все доступные возможности, включая местное ополчение, пазываемое «народными силами» (НС). Батальон разработал план объединения взвода НС

со стрелковым отделением морской пехоты. Услужливый командир вьетнамской дивизии согласился с планом — так родилось наиболее изобретательное решение в рамках действий по умиротворению, известное, как «Программа совместных действий». Молодой лейтенант Пол Р. Ик получил задание осуществить эту программу на практике, организовав первый «взвод совместных действий» (ВСД).

Лейтенант Ик начинал службу во Вьетнаме в качестве военного советника. Что более важно, он прошел двухмесячный интенсивный курс обучения вьетнамскому языку, и полученных знаний вполне хватало для того, чтобы сносно говорить и понимать сказанное в большинстве ситуаций. Из американских добровольцев Ик отобрал лучших, сформировав из них четыре стрелковых отделения. Добровольцы получили неделю на изучение пособия по вьетнамскому языку и культуре, чтобы уяснить свое место в сельскохозяйственном обществе — «кого называть „сэр“, а кого „эй, ты“», как пояснил им это лейтенант. После чего морские пехотинцы прибыли в четыре деревни, чтобы работать и жить вместе с четырьмя взводами местных ополченцев.¹⁰

Миссия Ика состояла в том, чтобы организовать антипартизанские операции для защиты военных сооружений и окрестностей аэродрома Фу-Бай.¹¹ Прежде всего, по его мнению, было необходимо взяться за дело не так, как этим занимались французы. Когда морские пехотинцы займут деревни, они не должны вести себя как оккупационные войска. Ик считал, что, помогая населению и обучая ополченцев, морские пехотинцы создадут инфраструктуру, которая в итоге сместит влияние Вьетконга американским.

Местность здесь представляла собой островки тесно сгрудившихся хижин, окруженных открытым пространством рисовых полей. Вьетконг контролировал территорию, не осуществляя на ней постоянного военного присутствия. Вместо этого несколько раз в неделю в почное время деревню навещали сборщики денег и продуктов, а также пропагандисты. Они собирали митинги, распространяли листовки, рассказывающие

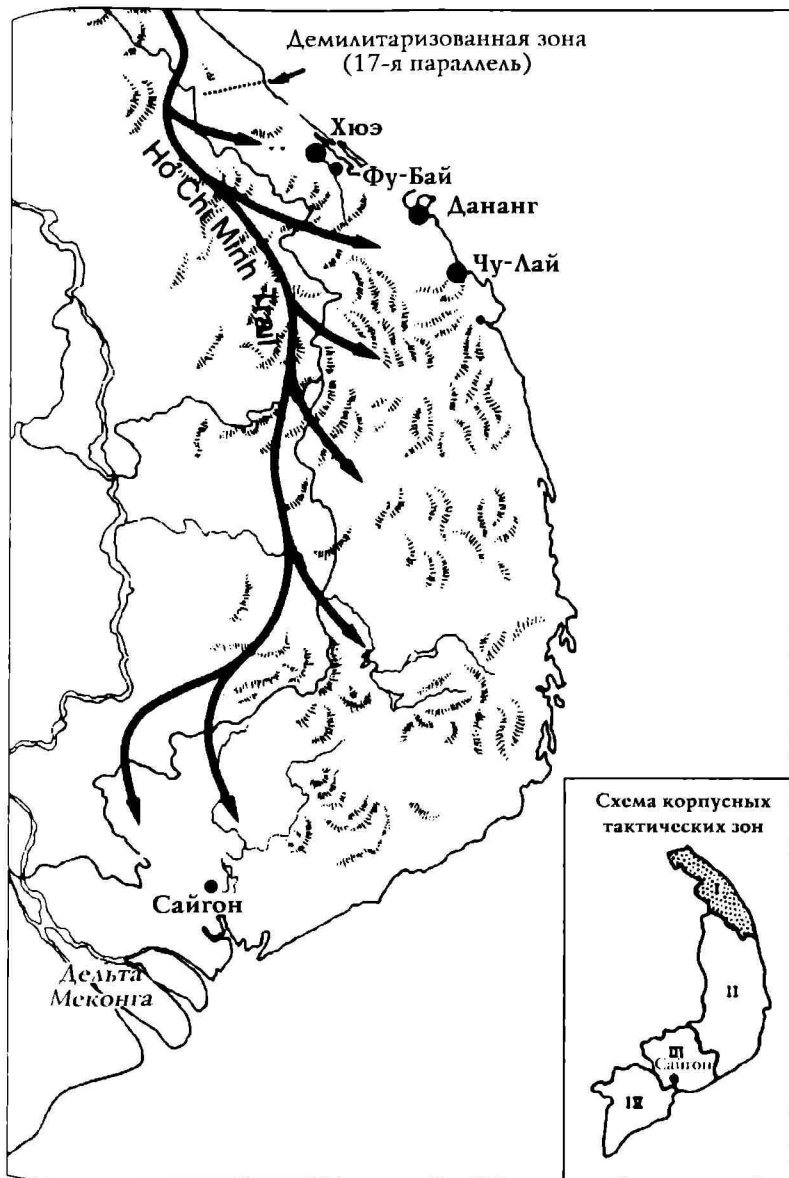

Южный Вьетнам, 1964-1968 годы

о том, как прежде народ Вьетнама успешно противостоял могучим иностранным армиям, и призывали повторить изгнание чужеземцев. Такими лозунгами, как «Объединить народ, противостоять американцам, спасти Родину», они поддерживали пламя патриотических и революционных настроений. Также вьетконговцы призывали к отказу от сотрудничества с захватчиками и грозили расправой «американским марионеткам». Пока бойцы «взводов совместных действий» поддерживали в деревнях видимость безопасности, такие посещения должны были напоминать крестьянам, за кем остается реальная власть.

Эксперимент Ика показал, что Вьетконг способен отреагировать на появление морских пехотинцев двояко: либо немедленно атаковать врага, надеясь выбить взвод из деревни, либо предоставить их собственной способности наделать ошибок, которые вызовут отчуждение местных жителей. Выбрав последнее, Вьетконг, в свою очередь, ошибся в своей оценке подготовки лейтенанта и его солдат и их умения избегать промахов. В отличие от французов, американцы не пыгались устанавливать свои порядки, а скорее примеривались к использованию местных подходов. Бойцы НС, многие из которых оказались бывальыми участниками боев с коммунистами, особенно ценили такое отношение. Морские пехотинцы Ика также придерживались особого правила, гласящего, что когда бы ни началась перестрелка, ополченцы обязаны в ней участвовать. Таким образом при ошибке или случайном ранении гражданского лица ответственность ложилась на объединенные команды НС и морской пехоты, а не на чужаков-американцев.

Вокрестностях Фу-Бай, как и повсюду во Вьетнаме, каждая деревня состояла из нескольких поселений меньшего размера. Прежде всего морские пехотинцы взяли за правило заходить в небольшие населенные пункты только днем и только в сопровождении ополченцев, избегая прямого контакта с жителями. При этом каждый солдат вел дневник, в котором записывал наблюдения о ежедневных занятиях местного на-

селения. Узнав, какие из них были ежедневными, можно было легче отличить необычные события. Морские пехотинцы приобретали «шестое чувство», дающее понятие о степени присутствия Вьетконга.¹² Затем, по мере роста уверенности в окружающей обстановке, они вместе с ополченцами заполняли местность ночными патрулями и засадами.

Соприкосновение с вооруженным противником было печальным. Встревоженные неожиданной тактикой морских пехотинцев, вьетконговцы избегали четырех деревень, занятых «взводами совместных действий». Однако стало ясно, что коммунисты и жители деревень пришли к молчаливому соглашению, по которому Вьетконг оставляет их в покое, пока крестьяне снабжают партизан НФО деньгами и рисом.

Увы, урожаи риса в 1965 году были невелики, и коммунистам, чтобы покрыть нужду в рисе, пришлось посылать на рынок для закупок женщин и детей. Крестьяне стали предупреждать об этом ополченцев, что позволило патрулям ВСД перехватывать таких агентов снабжения. Лейтенант Ик учил своих солдат, что вооруженного противника «слишком легко найти и уничтожить»; намного труднее справиться с безоружным сборщиком средств и продуктов или с женщиной, которая сигналиит ручным фонариком из окна своей хижины, выдавая расположившуюся рядом засаду.¹³

Сам Ик и его вышестоящее начальство оценили опыт «взводов совместных действий» в Фу-Баи как успешный. Взглянув на эти выводы с сегодняшних позиций, можно заметить, что такому успеху способствовали некие особые обстоятельства. Первый набор морских пехотинцев в ВСД состоял из опытных добровольцев, сообразительных и разбирающихся в общественном устройстве страны. Две трети из них позднее вызвались продолжить участие в программе совместных действий вместо того, чтобы покинуть Вьетнам. Поддержку морских пехотинцев обеспечивали также наиболее умелые и дееспособные части «Народных сил» и южновьетнамской полиции. Четыре экспериментальные деревни располагались на открытом пространстве среди

рисовых полей, что делало проникновение в них нелегкой задачей для вьетконговцев. Наконец, Вьетконг ответил на присутствие морских пехотинцев принятым выжидательной позиции. Позже «взводы совместных действий» никогда не добивались столь впечатляющего успеха.

Глава семнадцатая УСПЕХИ И НЕУДАЧИ

Деревенская жизнь

Успех в Фу-Баи убедил руководство морской пехоты расширить программу совместных действий. Официально она была направлена на разрушение сети поддержки НФО, пронизывающей каждую деревню, а также на защиту населения и правительственных функционеров от коммунистического террора. По своей форме каждый боевой элемент этой программы представлял собой стрелковое отделение морской пехоты численностью в 14 человек с приданным им санитаром, действовавшее совместно со взводом местного ополчения или «пародных сил» (НС) численностью 38 человек.

Поскольку отделения морской пехоты, задействованной в программе совместных действий, оказались рассеяны по разным деревням, молодые американские сержанты и капралы, по сути, получали самостоятельные командные должности — так же, как их предшественники времен «бапановых войн» в Центральной Америке или британские унтер-офицеры в Малайе. Хотя в военном деле это были беспрецедентные случаи, все участники программы проявляли

высочайшую степень ответственности. Перед тем, как получить назначение в деревню или поселение на постоянное бесшумное пребывание, американские унтер-офицеры и их подчиненные проходили краткий курс культуры и истории страны, а также вьетнамского языка — хотя языковой барьер сохранялся, порождая ошибки и глубочайшее взаимонепонимание.

Наибольшим уважением среди крестьян пользовались американские санитары, всегда спешившие на любой призыв о помощи. Как сказал один из солдат, «вы не найдете среди морских пехотинцев такого, кто спорил бы с тем, что док привлек на свою сторону больше сердец и умов, чем все мы, вместе взятые».¹ Намного труднее было добиться успешного налаживания отношений между командирами отделений морской пехоты и вьетнамских взводов. Главными принципами, на которых строились эти отношения, были решимость делить ответственность за благополучие солдат и стремление действовать на основе постоянно согласуемых планов. Кроме того, существовало некое добавление к этим принципам.

Если солдатам удавалось сплотиться, это оказывалось хорошим подспорьем: морские пехотинцы обучали вьетнамских ополченцев тактике малых групп и слаженности действий, а те, в свою очередь, рассказывали американцам о местном населении и особенностях местности. В отсутствие подобной гармонии командир взвода «народных сил» применял всю свою власть для того, чтобы не допустить взаимодействия.

Многие проблемы в общении с ополченцами протекли из-за причины, непонятных морским пехотинцам. «Народные силы» стояли последними в иерархии войск союзников и занимали такое же место в каждом бою. Изначально они состояли из добровольцев, набранных в местных деревнях для того, чтобы защитить свои семьи. В действительности же использование ополчения зависело от благоразумия местного районного руководства. Иногда добровольцев оставляли ох-

ранять свои деревни, но часто их отправляли в разные места, где требовалась несение вспомогательной службы — такой, как охрана строительства военных сооружений или видных политиков. Что еще хуже, иногда части НС отправляли далеко от родной местности, в районы, где жители относились к ним с подозрением, как к чужакам и иностранцам.

Во всяком случае, до самого конца войны ополченцы стояли последними в очереди на снабжение оружием и снаряжением. Вьетконг превосходил «народные силы» по огневой мощи, что заставляло ополченцев остро чувствовать свою уязвимость. Наконец, служба в НС не давала освобождения от призыва в регулярные войска. Соответственно, большинство годных к службе мужчин служило в армии, оставляя для ополчения лишь мальчишек, стариков, больших и слабоумных.

Несмотря на столь мало обещающий человеческий материал, унтер-офицеры морской пехоты активно взялись за работу по формированию частей убежденных борцов с коммунизмом.

Особые люди в странном месте

Как и первые добровольцы, служившие с лейтенантом Иком в районе Фу-Баи, 19- и 20-летние морские пехотинцы, вызвавшиеся служить в сформировавшихся «взводах совместного действия», были особенными. Они имели минимум четыре месяца боевого опыта и незапятнанную послужную список, находились на хорошем счету у своего командования и не выказывали расового пренебрежения по отношению к вьетнамцам. Отсутствие последнего качества заставило отсеять многих кандидатов, поскольку более половины морских пехотинцев искренне признавались, что терпеть не могут каких бы то ни было вьетнамцев.

Тем, кто прошел этот строгий отсев, предстояла служба, несущая опасности и одиночество. Задействованные в

программе совместных действий морские пехотинцы сталкивались со множеством трудностей, многих из которых генералы и штатские теоретики просто не могли представить.

Успех программы зависел от способности не только установить взаимодействие, но и добиться доверия между ополченцами и жителями деревни. Неумение говорить на вьетнамском и трудность понимания чуждой культуры делали эти цели почти недостижимыми. Даже имея в распоряжении ВСД владеющих языком морских пехотинцев, было трудно разобраться в сложностях деревенского быта со сбивающей с толку любого пришельца извне тонкостью между- и внутрисемейных отношений.

Среди многих различий между культурами, ведущих к росту напряженности, было отношение к личной собственности. В то время как морские пехотинцы были воспитаны в духе «священного права частной собственности», вьетнамцы не считали «одадживание» ненужного предмета чем-то предосудительным, изумляя американцев завидной гибкостью в понимании «ненужности» приглянувшейся вещи. Когда морские пехотинцы возвращались с патрулирования и развешивали свои пончо для просушки, ополченцы вполне могли прибрать их при выходе на дежурство — и возвратить тремя месяцами позже, когда сезон дождей закончится. Ничто не раздражало солдат больше, чем всеобщая вороватость ополченцев*, из-за которой фотоаппараты, часы и прочие личные вещи исчезали с тревожным постоянством. Пропадали даже жизненно важные предметы: «Просынаясь каждое утро, мы недосчитывались нескольких столбов и рулонов колючей проволоки в нашей ограде».²

Морские пехотинцы считали, что они и ополченцы должны наравне участвовать в патрулировании, охране, различных работах и пользоваться равным правом отдыха между

* Остается неясным, было ли это свойством всех вьетнамцев — или лишь того контингента, из которого вербовались указанные ополченцы. (Прим. ред.)

боевыми действиями. Но при этом они видели, что ополчение отлынивает от тягот несения службы при любой возможности. Пока солдаты безупречно несли службу, «ленивые» вьетнамцы постоянно устраивали перерывы, включая трехчасовую послеобеденную спесту.

Хуже того, часто бойцы «народных сил», казалось, вообще не желали сражаться. Морские пехотинцы саркастически называли такую тактику «найти врага и смыться». Ополченцы будто бы случайно шумно вели себя или начинали пальбу по какому-то противнику, раскрывая тщательно устроенную засаду. Американцы знали, что многие из сыновей и дочерей деревенских жителей служат в рядах коммунистов, и понимали, что ополченцы не хотят стрелять по своим родным. Однако вынужденные платить собственными жизнями за бездействие союзников, морские пехотинцы не могли терпимо относиться к подобному поведению.

В отсутствие помощи ополченцев, живя среди безразличного к ним населения, морские пехотинцы «взводов совместных действий» могли достичь куда меньшего, чем другие американские солдаты. Один командир патруля, отозванный после проведения более чем шестидесяти ночных засад и не меньшего количества дневных рейдов, сообщал, что ни разу не сталкивался с противником. Это вело к неизбежному возникновению подозрений в том, что ополчение находится в сговоре с Вьетконгом.

Морские пехотинцы также подозревали, что часть ополченцев на деле была вьетконговцами или имела постоянные сношения с врагом. Так, когда проводники из НС отказывались ступить хоть на шаг в сторону, американцам приходилось гадать вызвано это реальной опасностью — или же соблюдением неких договоренностей по разделу территории на «вашу» и «нашу»?

Такие подозрения вели к повышенной усталости, стрессу и отчуждению. Многие солдаты считали, что пока ополченцы продолжают тащить все, что не прибито к месту гвоздями, и делать что угодно, чтобы избежать опасности, ничего

хорошего из совместной службы не получится, потому что морские пехотинцы быстро кончатся. Естественно, что солдаты с таким отношением к союзникам не предлагали искренних усилий к тому, чтобы программа ВСД оставалась работоспособной.

Когда морские пехотинцы в составе «взводов совместных действий» впервые проходили по обычному вьетнамскому поселению, местные жители стремились их избегать. Они быстро разбежались по домам и принуждали замолчать галдящую ребятню, излучая осязаемое чувство страха и отчуждения. Для крестьян морские пехотинцы были очередными пришельцами, явившимися втравить их в бесконечную войну.

Разумеется, на протяжении всей войны сельские жители редко делились информацией с чужаками — все равно, были ли они американцами или южновьетнамцами. Но как только ВСД доказывали, что они прибыли надолго, крестьяне преодолевали свой страх и начинали сообщать полезные сведения через ополченцев или детей.

Некоторые из них были малопригодны, вроде сообщения о том, что «в следующем месяце вьетконговцы будут здесь», но другие, наподобие «сборщик средств придет в семью Минь в 11 часов вечера», оказывались очень уместными. Если морские пехотинцы и ополчение успешно действовали по этой наводке, убивая или захватывая сборщиков средств, вербовщиков и пропагандистов, а то и срывая подрыв моста или склада, поток важной информации со стороны сельских жителей возрастал.

Ополченцы, в свою очередь, заслуживали доверие и соглашались расширить пределы песення дозора. Тем временем унтер-офицер по контактам с населением выписывал со склада цемент для починки деревенской ограды. Прочие солдаты тратили в деревне деньги, оживляя местную торговлю и привлекая симпатии населения. По прошествии месяца положительные перемены в деревне и от-

попении крестьян обеспечивали приток все более важных данных.

Однако любые перемены к лучшему могли быть так же легко обращены вспять. Для успеха действий ВСД каждый морской пехотинец должен был вести себя безупречно, потому что даже одиночный проступок мог разрушить месяцы завоевания доверия. Если солдат заходил слишком далеко в отношениях с местной девушкой или даже не служивший в ВСД американец допускал проявление расизма, терпеливо налаживаемые отношения рвались. Кроме того, успех разрушали причины, неподвластные морским пехотинцам: американский танк или грузовик, проезжая через деревню, мог задавить ребенка, петочный артиллерийский обстрел мог разбить дом, а следующие с фронта солдаты, озлобившиеся на всех вьетнамцев скопом, швырялись в крестьян всем, что попадется под руку.

Более того, хотя «взвод совместных действий» мог присутствовать в деревне три или четыре года, его американская составляющая подвергалась постоянной ротации, что разрывало налаживающиеся личные контакты между крестьянами и морскими пехотинцами.

В докладе 1969 года говорилось, что *«прибывающая из Америки смена не говорит по-вьетнамски... оказываясь в местах, где не ведутся боевые действия, бойцы не видят причин к тщательному несению службы. В результате дисциплина находится на низком уровне»*.³ Это было именно то, чего ждал агент Вьетконга, бессеменно присутствовавший в деревне месяцами и годами.

Вьетконг приспосабливается

Даже когда морские пехотинцы из «взводов совместных действий» сумели справиться со всеми социальными проблемами, пронескающими из немишуемых трений между иностранной армией и окружающими ее крайне недоверчивыми кре-

ствиями, изворотливый враг мог почти всегда подстроить каверзу. Произошедшее в деревне Му-Фу-Туонг, расположенной лишь в пяти милях от Фу-Бай, где произошло первое опробование программы ВСД, наглядно продемонстрировало эту изворотливость. Когда программа перешла к расширению, руководство ПФО отозвало лучшую половину из 24 членов базировавшегося в деревне партизанского отряда для специального обучения. Этот десяток избранных в самом ближайшем будущем должны были стать острием копыта для контратаки. Тем временем для того, чтобы восполнить силы отряда в отсутствие этого десятка, в Му-Фу-Туонг прибыли вербовщики Вьетконга. Они мобилизовали десять человек, включая двух женщин, уже служивших в созданных американцами силах самообороны.

Испытывая недостаток живой силы, коммунисты в Му-Фу-Туонг также частично сменили тактику. Поскольку ВСД пресекали сообщение по всем местным тропам посредством организации засад, партизаны перешли к расширению сети подземных ходов сообщения. Так как многие жители деревни стали поддерживать деятельность ВСД, Вьетконг усилил давление на доносчиков и коллаборационистов.

Залогом гибкости коммунистов было наличие у них хорошо поставленной разведки. Пользуясь услугами отлично знающих местность проводников, разведывательные группы партизан могли тщательно изучать обстановку. Затем следовали обсуждение и планирование предстоящей операции, и только после этого осуществлялась атака.

В безопасно выглядившей деревне Фуэй-Бонг это произошло в половине третьего полудня, когда все морские пехотинцы и ополченцы были застигнуты на их собственной базе. Северовьетнамская штурмовая команда заперла их в пределах оборонительного периметра, пока остальные части нападающих занимали остальные три поселения, составляющих деревню. Коммунисты убили четверых найденных в ней ополченцев, а затем дерзко поставили свои минометы прямо на рыночной площади. Минометный обстрел моста,

несомненно, имел целью вызвать ответный огонь американцев по деревне.

Хотя в этом случае уловка провалилась, нападающие достигли главной цели, оставив местных жителей уязвимыми перед мстостью оккупантов. Хуже того, на следующее утро морские пехотинцы обнаружили, почему их усилия по обороне базы были столь затруднены: провода управления минами «Клеймор», являвшимися важным элементом обороны, оказались перерезаны, сделав минный заслон бесполезным. Ответ на вопрос, кто это сделал, напрашивался сам собой — перерезать провода могли только свои, а значит, среди ополченцев гнездились предательство. Последовавшее расследование распалило страсти настолько, что американцы принялись избивать ополченцев. После этого ни о каком взаимном доверии не могло быть и речи — что означало для повстанцев возможность записать на свой счет очередную победу.

Все эти факторы делали задачу по обеспечению безопасности деревни сложной даже для преданных своему делу морских пехотинцев из ВСД. Вьетконг перешел к активному террору, похитив сестру наиболее умелого офицера «народных сил», убив пожилую пару, державшую бар для морских пехотинцев и оставив на груди искалеченного крестьянина, доставлявшего американцам информацию, записку, обещающую всем предателям ту же судьбу. Страх перед тем, что однажды морские пехотинцы уйдут, а Вьетконг выйдет из подполья, навсегда поселился в душах.

Проблемы проявляются

Морской пехотинец ВСД на протяжении своего пребывания во Вьетнаме имел 70 % вероятности быть раненым хотя бы один раз и 30 % — получить ранение дважды. Почти 12 % из них было убито. Столь высокий показатель потерь говорил о том, что враг воспринимал расширение программы

совместных действий как первоочередную угрозу и напал на вовлеченные в нее деревни с особым упорством. Деревни были особенно уязвимы по почам, когда большинство их защитников выходило на патрулирование окрестностей, оставляя на месте только 4 морских пехотинцев и 6 ополченцев. Типичная атака вьетконговцев проводилась группами по 50–60 человек, что обеспечивало им подавляющее численное превосходство и вело к тяжелейшим потерям. Кроме того, как и в случае с базами ГНГС, организованными Силами специального назначения, подкрепления на сей раз не южновьетнамские, а уже американские – не особенно спешили на помощь атакованным, боясь угодить в почную засаду.

Здесь и таплся корень зла. Даже в местах своей наибольшей концентрации «взводы совместного действия» и поддерживающие их части не могли предотвратить сосредоточение противника для нападения на беззащитный гарнизон. В сущности, как и более крупные гарнизоны опорных пунктов и баз, морские пехотинцы ВСД контролировали только территорию, которую занимали. Пользуясь изобилием данных разведки, Вьетконг обычно без помех передвигался между американскими и южновьетнамскими позициями, свободно выбирая место и время для атаки. Таким образом, не сумев обеспечить прежде всего безопасности сельским жителям, ВСД не могли достигнуть и любой другой цели.

В лучшем случае программа ВСД привлекала храбрых и преданных своему делу людей, искренне желавших помочь деревне, в которой они находились. Несмотря на очевидные трудности и опасности, в 1967 году 660 из 1100 морских пехотинцев, служивших в ВСД, вызвались продолжить свою службу. Они знали, что достигнутый ими успех непрочен и в немалой степени зависит от установленных ими личных контактов, а также от знаний конкретных местных обстоятельств, и хотели увидеть плоды своего труда.

Тем не менее по мере расширения программы ВСД количество ее участников с американской стороны падало. Для

некоторых морских пехотинцев переход от боевых действий к службе в ВСД оказался слишком трудным: *«Месяцами в горах мы убивали, убивали и убивали; теперь мы спустились с гор, и вы требуете от нас любить их всех. Вы требуете слишком многого»*.¹ Боевые офицеры с понятным нежеланием выделяли для ВСД лучших людей, взамен предпочитая избавиться от негодных. Как отзывался один полковник, *«хотя официально требовалось, чтобы они были добровольцами, на деле добровольцев не спрашивали»*. Так он следовал правилу выбора, гласившему, что *«если солдат не протестует, то он является добровольцем»*.² Прочие участники программы чаще всего происходили из частей вспомогательных служб.

По прошествии времени процесс отбора сделался лишь данью официальным требованиям. Заскучавший интендантский служащий, который подал заявку на перевод во «взвод совместных действий», описал проведенное с ним пятнадцатиминутное собеседование. Было ясно, что решающий вопросом посвящался тому, как вести себя в предположительном случае кражи у него ополченцем фотокамеры. *«Правильный ответ подразумевался сам собой, и я с готовностью его выложил»*.³ Показав свою «чуткость к иной культуре», не имевший боевого опыта и знавший лишь нару слов на ломаном вьетнамском, служащий легко сдал вступительный экзамен.

Однако сдать экзамен не означало действительно быть годным в дело. Во время обучения инструкторы говорили морским пехотинцам ВСД, что стоит им убедить вьетнамцев в том, что они лучше французов, как те полюбят их. Прибыв к месту назначения в деревню, один доброволец быстро понял, что это не так: *«По заученному равнодушию к нашему присутствию стало ясно, что местное население игнорировало нас, даже когда мы обыскивали их дома и вещи»*.⁴ Совершенно отчетливо вырисовывалось, что крестьяне воспринимали морских пехотинцев как еще одну разновидность заморских варваров.

Полковник морской пехоты жаловался, что на его тактическом участке две американские группы системы ВСД испытывали недостаток боевого опыта и умений в той же мере, в какой не знали образа действий Вьетконга и «были незнакомы с общественными и религиозными обычаями народа, среди которого жили».⁸ Столь же удручающим фактом было то, что бойцы «взводов совместных действий», с которыми сотрудничали две неопытных группы, не были местными жителями. Все мужчины из местных деревень уже служили либо в армии Южного Вьетнама, либо во Вьетконге, либо же скрывались от призыва, чтобы не оказаться ни на одной из сторон. В обществе, где принадлежность к деревне означала все, эти ВСД «держались в стороне от крестьян, не ожидая от них помощи».⁹ Не стоит говорить, что обе группы не совершили ничего полезного, не поймав ни одного вражеского бойца и не раскрыв ни одного внедренного в деревню агента сети поддержки Вьетконга.

Присутствие морских пехотинцев во Вьетнаме возросло от изначальной численности в два батальона до максимума в 85 000 в 1968 году. Однако рост ВСД никогда не достигал подобных масштабов, хотя программа и расширилась до 75 групп в 1966 году и 79 в следующем, 1967-м. В этом году общая численность сил ВСД насчитывала не более 1249 морских пехотинцев и 2129 ополченцев. Даже на высшей ступени развития программа ВСД действовала лишь в пятой части деревень «Корпуса I». Главным препятствием к ее расширению было нежелание руководства Южного Вьетнама выделять человеческие ресурсы. По расчетам теоретиков корпуса морской пехоты на одного солдата должно было приходиться три ополченца. Этот идеал так никогда и не был достигнут, а к 1970 году действительный показатель упал до 1 американцам к 1,5 ополченцам.

Даже при столь недостаточном соотношении защитники программы указывали на некоторые неоспоримые достижения, показывающие успешность системы ВСД. Вследствие этого высшее командование морской пехоты продолжало про-

ведение программы. Изначально заведовавший обучением бойцов ВСД офицер, подполковник Уильям Рэймонд Корсон, описывал это как *«особый и уникальный ответ на вызов, сделанный нам коммунистической доктриной народно-освободительных войн»*.¹⁰ Сторонники программы ссылались на то, что в 1966 году в зоне ответственности морской пехоты находилось около 110 деревень, менее четверти из которых считались контролируруемыми правительством. Среди этого числа деревни, в которых программа ВСД действовала полгода или дольше, достигали 60-процентного уровня безопасности или даже более высокого показателя, вырвавшегося с момента прибытия группы на 20 %. Рост безопасности давал понять, что правительство пользуется «твердым влиянием» в деревне.

Что более важно, качество бойцов «народных сил» в составе ВСД намного превышало уровень остальных ополченцев. На территории «Корпуса I» только 12 % «народных сил» участвовало в программе ВСД, но на их счету было почти 29 % врагов, убитых всем ополчением. Общее соотношение убитых как вид статистики, предпочитаемый Командованием по оказанию военной помощи Вьетнаму, составляло 14 вьетконговцев на одного морского пехотинца или ополченца для ВСД, при общем уровне 3 к 1 для всех прочих частей НС. Вооружившись подобной статистикой, руководство морской пехоты пытались убедить КВПВ принять программу совместного действия для применения по всему Вьетнаму.

Тем не менее угроза со стороны главных сил Северного Вьетнама, особенно серьезная в отношении «Корпуса I», непосредственно граничащего с территорией противника, вынудила морскую пехоту уменьшить свои усилия по расширению программы умиротворения сельской местности. А затем в январе 1968 года разразилось «Наступление в праздник Тет», заставившее Америку замереть перед телеэкранами.

В 1966 году американский Конгресс встретил громовыми аплодисментами выступление президента Линдона Джонсона с посланием о положении в стране, где тот заявил: *«Я верю в*

*то, что мы сумеем осуществить программу „Великое Общество” в то же самое время, когда сражаемся во Вьетнаме».*¹¹ Решение Джонсона вести войну во Вьетнаме с минимальными потерями для внутреннего положения страны сохраняло общественную и политическую популярность до тех пор, пока цена человеческих и финансовых потерь не возросла. Тем не менее по прошествии месяцев, несмотря на масштабный и стабильный подъем численности и огневой мощи американских войск, успехи выглядели незначительными. Начало масштабных поисково-истребительных операций в 1967 году с сопутствующим им ростом потерь среди американцев совпало с возрастанием расовых и социальных беспорядков в США. За первые девять месяцев этого года в 150 американских городах состоялись антивоенные выступления в диапазоне от мелких демонстраций протеста до полномасштабных бунтов. Общественное неверие в возможность победного исхода войны заставило Джонсона взволнованно заметить в узком кругу, что *«это принимает опасный оборот, разделяя страну и давая нашим врагам ложное представление о нашей решительности сражаться».*¹²

Это неверие подпитывало два основных фактора: недостаточная искренность американской политики во Вьетнаме, распространившаяся по всей администрации Джонсона от самого президента до военного представителя в Сайгоне, а также чрезвычайно умелое манипулирование Северного Вьетнама и Вьетконга общественным мнением. Вьетнамские коммунисты намного лучше, чем кто-либо из администрации Джонсона, понимали связь между мировым общественным мнением, общественным мнением США и исходом боевых действий. Это понимание побудило коммунистов провести то, что стало известно как «Наступление в праздник Тет» — внезапное наступление по всей стране, совпавшее с традиционным для Вьетнама празднованием лунного Нового Года.

Ночью 30 января 1968 года, когда празднующий народ наводнил улицы Сайгона, отмечая приход года Обезьяны, взрывы тысяч традиционных фейерверков сотрясли воздух. Постепенно, по мере того, как 67 000 вьетконговцев, уча-

ствовавших в первой всеобщей атаке, выдвигались из безопасных укрытий на боевые позиции, звуки праздника сменялись звуками битвы. Последовавшие одновременные схватки, к изумлению союзного командования как во Вьетнаме, так и в Вашингтоне, принесли сражение в прежде не затронутые войной центры городов. Чтобы достигнуть этого результата, коммунистическое руководство было вынуждено сконцентрировать свои войска. Это раскрыло их силы перед американцами и вызвало ужасающие потери. К моменту завершения наступления вьетконговцы потеряли от 40 до 50 тысяч убитыми*, уничтожив от 4000 до 8000 южновьетнамских солдат и нанеся американцам урон в 4000 человек.

По любому традиционному расчету Тет выглядел исключительным военным успехом союзников. Вместо этого американское общество восприняло его как полнейший разгром, совершенно утратив доверие к официальным заявлениям об успехах в войне. Восприятие общества поразило многих из участвовавших в это операции солдат. Стоя недалеко от вражеских трупов, словно дрова наваленных вокруг его штаба, один американец, офицер кавалерии, удивлялся: *«К нашему полному недоумению, за последующие недели никто не написал об этом подвиге и триумфе на поле боя. Напротив, мы читали лишь о поражении»*.¹³ Проще говоря, американское общество своими глазами узрело по телевизору сцены невиданного прежде кровопролития и решило, что коммунисты на деле намного сильнее, чем его заставляет считать собственное военное и политическое руководство.

В феврале того же года избиратели Нью-Гемпшира выразили свое потрясение, отдав Юджину Маккарти**, темной

* Американское командование официально заявило об уничтожении 45 тысяч вьетконговцев — эту цифру можно считать серьезно завышенной, как и все аналогичные релизы о потерях противника в любых войнах: кроме того, не очевидно, что в нее не вошли погибшие мирные жители, присоединенные к «партизанам». (Прим. ред.)

** Юджин Д. Маккарти (1916–2005) — американский политический деятель, публицист, представитель леволиберального крыла Демократической партии. В 1948–1958 годах — конгрессмен, в 1959–1971 годах — сенатор от штата Миннесота. Выступал за расширение социального

лошадке из противников войны, достаточно голосов, чтобы победить действующего президента. Голосование за Маккарти в целом подчеркнуло неприятие обществом руководства Джонсона войной, как правыми, так и левыми. На каждых двух избирателей, желавших вывода войск из Вьетнама, три других противника Джонсона считали, что президент должен спустить военных с цепи, дав им драться в полную силу. Опросы общественного мнения по всей стране показывали, что поначалу более половины народа рассматривали вовлечение США в войну как ошибку. Джонсон пытался остановить падение народного уважения к себе, обращаясь к нации со словами, что Ханой пытается «выиграть в Вашингтоне то, чего не сумел выиграть ни в Хьюэ, ни в «Корнусе I», ни в Кхесани».¹⁴ Но для него было уже слишком поздно спасти свое президентство.

После Тета

В Малайе способность коммунистов организовать нападения на отдаленные полицейские участки заметно падала по мере течения войны. Во Вьетнаме происходило прямо противоположное. Перед «Наступлением Тет» численность нападавших на «взводы совместного действия» групп Вьетконга обычно составляла двадцать-тридцать партизан, с начала же наступления она возросла до 150–200 человек, поддерживаемых тяжелым вооружением.

Одна такая атака против укрепления, защищаемого 48 морскими пехотинцами и ополченцами, началось с обстрела из минометов и безоткатных орудий. Одновременно саперы произвели подрыв удлиненных зарядов для проделывания проходов в колючей проволоке. Нападающие хлынули в эти про-

законодательства. В 1968 году выдвигал свою кандидатуру в президенты США от Демократической партии, но проиграл предварительные выборы Хьюберту Хэмфри. В 1972 году вновь выдвигался на пост кандидата от Демократической партии, в 1976 и 1982 годах -- независимый кандидат в президенты. (Прим. ред.)

ходы и быстро развернулись в боевые порядки для атаки на заранее распределенные цели. Они забросали гранатами и подрывными зарядами медпункт, штабной бункер и арсенал, а затем отошли под прикрытием плотного огня из стрелкового оружия.

От первого выстрела из миномета до исчезновения нападавших прошло всего семь минут; штурм происходил столь быстро, что подкрепления не успели подойти. Момент был выбран со смертоносной точностью, приведя к гибели 4 морских пехотинцев и 4 ополченцев убитыми, а также потере 9 морских пехотинцев и 8 ополченцев ранеными.

Нападение на деревню, участвующую в программе ВСД в самой северной провинции Куанг Трай, осуществлялось батальоном северовьетнамской армии, действовавшим против 50 или 70 морских пехотинцев и ополченцев. Качество «народных сил» здесь было очень неоднородным — один вьетнамский лейтенант с утра спрятался в бункере, двое рядовых забралась в арсенал, выкинув наружу боеприпасы, чтобы освободить себе место, и просидели там, скорчившись, до конца боя. Ситуация выглядела столь безнадежной, что морские пехотинцы, вызывая артиллерийскую поддержку, орали «спасайте наши шкуры!», не думая о том, что снаряды обрушатся на крестьянские дома.¹⁵

Эти нападения на территории «Корнуса I», удвоенные во время «Наступления Тет», повлекли столь тяжелые потери, что морские пехотинцы необратимо переменились. Как подметил один капитан морских пехотинцев, работавший в программе ВСД, «характер войны изменился», а помощь гражданскому населению «скатилась на обочину».¹⁶

Из-за угрожающего присутствия северовьетнамских сил возможности «взводов совместного действия» были ограничены зоной действия их патрулей. В местах, где враг разгромил или был близок к тому, чтобы разгромить укрепления ВСД, морские пехотинцы были склонны предпринимать драконовские меры в отношении мирного населения. Жилища,

находившиеся в секторах оборонительного огня, сравнивали с землей. Жители поселений, которые, по мнению властей, симпатизировали противнику, были переселены, их жилища разрушены, а территория объявлена зоной открытия огня без предупреждения.

Размещение стационарных укрепленных баз патрулей ВСД в деревнях во многом облегчало противнику задачу по нанесению им урона. Морской пехотинец из ВСД заметил «Чтобы преодолеть малый периметр, им требовалось лишь три секунды».¹⁷ С этого времени большинство групп ВСД покинуло свои базы и перешло к новому методу действий, получившему наименование «мобильных ВСД». Вместо того, чтобы представлять собой неподвижную мишень, на протяжении всего дня морские пехотинцы и ополченцы меняли несколько временных опорных пунктов или «дневных пристанищ», где отдыхали и питались. Перед наступлением ночи они обустранивали новые опорные пункты, в дальнейшем служившие командными центрами при проведении патрулирования. Перенося с собой все оружие, снаряжение и припасы, группы ВСД передвигались по округе, выбирая путь случайно и избегая повторения маршрута, чтобы не сделаться предсказуемой целью для врага. Морские пехотинцы и бойцы «народных сил» поровну делили пищу, кров и все неудобства походного быта.

Тактика «мобильных ВСД» и тогда, и впоследствии представлялась довольно спорной. Отсутствие постоянной базы приводило к чрезмерным физическим и психологическим нагрузкам. Это полностью расходилось с большинством принципов, лежащих в основе изначальной стратегии ВСД. То, что морские пехотинцы не чувствовали себя в безопасности, оставаясь на одном месте, безошибочно воспринималось местными жителями как знак неспособности обеспечить безопасность им самим и деревенским чиновникам. В теории постоянный пост ВСД являлся центром процесса умиротворения и альтернативой всему тому, что предлагали коммунисты. Теперь эта теория была отброшена.

Тем не менее подвижность пришлась по вкусу высшему командованию по причине явного снижения потерь морских пехотинцев. Кроме того, «мобильные ВСД» представляли собой вызов для врага. Как пояснял один командир группы ВСД, подвижность морских пехотинцев заставляла Вьетконг «гадать»; им *«не правилось следовать за нами, не имея возможности подготовиться и спланировать что-либо»*.¹⁸ Война продолжалась, и морская пехота продолжала пусть изменивший форму, но остающийся столь же уникальным эксперимент в области борьбы с партизанским движением. В 1967 году некий убежденный в правоте доктрины ВСД морской пехотинец отвечал журналисту на вопрос о эффективности программы: *«Стоит нам получить хоть немного действительно неплохих ополченцев, и ВСД выиграют эту войну»*.¹⁹

Впоследствии лишь немногие из военных специалистов по достоинству оценили важность стратегии морской пехоты. Независимо от того, насколько программа ВСД достигла запланированных целей по умиротворению, сам факт того, что пыталась совершить морская пехота, со временем стал вызывать раздражение среди высших армейских чинов. Генерал Гарри У. О. Киншард, командующий первым армейским соединением, прибывшим во Вьетнам, знаменитой 1-й кавалерийской аэромобильной дивизией, позднее рассказывал, что подход морской пехоты вызывал у него «абсолютное отвращение». Генерал-майор Уильям Юджин Дешю, начальник штаба Уэстморленда и командующий 1-й армейской пехотной дивизией, вторил ему: *«Морские пехотинцы просто сидели и ничего не делали с момента прибытия. Они вроде бы занимались неторопливой борьбой с партизанами. Такой особой, мягкой»*.²⁰ Если бы Дешю читал «Руководство по ведению малых войн» 1940 года, особо обратив внимание на акцентированную в нем необходимость приложения основных сил к достижению решающих результатов посредством «терпимости, сочувствия и доброжелательности», он бы лучше понял, чем занимаются морские пехотинцы.²¹

Взамен тактики «взводов совместного действия» Командование по оказанию военной помощи Вьетнаму сосредоточилось на первостепенной и поистине ужасающей угрозе со стороны главных сил коммунистов. В 1966 году целая дивизия северовьетнамской армии проникла в страну через демилитаризованную зону, разделявшую Северный и Южный Вьетнам. Это вторжение заставило генерала Уолта отозвать почти половину морских пехотинцев, занятых в процессе умиротворения. Статистический анализ, столь излюбленный стратегами Пентагона, демонстрировал сложность задачи. В середине 1966 года присутствие врага в «Корпусе I» определялось следующими силами: 17 000 кадровых войск северовьетнамской армии, 8000 вьетконговцев, вооруженных, снаряженных и обученных для ведения традиционных боевых действий, а также 27 500 партизан. Каждый месяц приблизительно 2600 северовьетнамских солдат переходили демилитаризованную зону, и еще 2000 новобранцев поставлял Вьетконг.

Ввиду присутствия такого количества противника действия по умиротворению имели мало шансов на успех. Ясно было, что прежде всего надлежит пресечь возможность врага наращивать численность. Только после этого умиротворение вновь могло стать действенным — и даже после этого по существующим оценкам на уничтожение сети поддержки коммунистов потребовалось бы около 51 месяца. Немногим более оптимистичные прогнозы корпуса морской пехоты предполагали, что пока угроза со стороны северовьетнамских войск не исчезнет, подконтрольные морским пехотинцам участки не смогут соединяться, и эффект «масляного пятна» не проявится. Затем потребуется еще 20 месяцев для того, чтобы установить действенный правительственный контроль — да и то при условии совершенствования и роста эффективности войск Южного Вьетнама.

В этом крылась еще одна колоссальная проблема. До начала «Наступления Тет» морская пехота и южновьетнамская армия защищали, пусть и не полностью, деревни от главных сил врага. Но даже при этом правительственные силы,

как ополчение, так и гражданские чиновники, не могли перетянуть крестьян на свою сторону. В соответствии с решением, принятым в октябре 1966 года, южновьетнамцы должны были взять на себя ответственность за баланс усилий по умиротворению по всей стране. Эти усилия оказались малоэффективны по множеству причин — в том числе из-за продажности и непрофессионализма ответственных лиц.

Результаты усилий южновьетнамских властей колебались от бесполезности до вредоносности. Даже если бы имеющиеся у них силы оказались дееспособными, их было бы явно недостаточно для стоящих перед ними задач. Ключом к успеху программы умиротворения могло стать размещение в деревнях отрядов ополчения и подразделений национальной полиции. Однако убыль от потерь и дезертирство, а также острая нехватка квалифицированных кадров привели обе эти организации в ужасающее состояние — они были бессильны и вдобавок перенасыщены ничемными людьми. Только в «Корпусе I», по оценкам американских стратегов, требовалось 18 000 ополченцев и вдвое больше полицейских. Усилия «Отдела сельскохозяйственного развития», сформированного для сельской местности лишь 13 полицейских групп из требуемых 111, были явно недостаточны. Такими темпами на полное комплектование национальной полиции по оценкам аналитиков корпуса морской пехоты потребовалось бы двадцать лет.

Британцы в Малайе понимали, что умиротворение представляет собой долгий затяжной процесс. Приступая к делу, они не назначали конкретных сроков его завершения. Если бы программа совместных действий имела успех, то она потребовала бы не меньших вложений. Вспомним слова, сказанные чиновником из Ле-Ми, первой деревни, где отработывалась эта программа, генералу Крулаку: «Все это имеет смысл, только если вы останетесь. Вы останетесь?»²²

Глава восемнадцатая ДРУГАЯ ВОЙНА АРМИИ

Военные методы Уэстморленда

Стратегия морской пехоты по умпротворению «Корпуса I» встретила сопротивление как со стороны высших руководителей Южного Вьетнама, так и со стороны главы КВПВ, генерала Уильяма Чайлдеа Уэстморленда. Для первых главную роль играли гордость и политические соображения — они не хотели, чтобы кто-либо иной добился того, на что они сами оказались не способны. Кроме того, правители страны не желали, чтобы из рук у них уплывал потенциально крайне прибыльный кус бюджетного пирога. Отчасти упуская из виду эти скрытые течения, Уэстморленд пришел к правдоподобному заключению, что поскольку южновьетнамская администрация пользуется тем же языком, что и население, и вдобавок разбирается в местной культуре, она лучше справится с умпротворением, нежели американцы. «Другая война», несомненно, была важна — но все привычки Уэстморленда подталкивали его к мнению, что путь к победе лежит через разгром кадровой армии коммунистов в крупномасштабной войне на истощение.

50-летний Уэстморленд казался предназначенным для высокого чина уже со времени обучения в Вест-Пойнте, когда он был назначен кадет-капитаном и получил за свои командные качества заветный приз Перринга. Во Второй мировой войне он добился примечательных достижений, сначала как командир артиллерийского батальона в Северной Африке, а затем как начальник штаба 9-й пехотной дивизии. Его качества впечатлили генерала парашютистов Джеймса Гэйвина после войны, пригласившего Уэстморленда перейти в авиадесантные войска. Уэстморленд отлично проявил себя на череде все более высоких постов, включая должности командующего элитной 101-й авиадесантной дивизией и суперинтенданта Военной Академии США, где он ввел курс по антипартизанским действиям в учебный план Вест-Пойнта. В духе растущего среди военных акцента на научную систему управления он прошел полный курс обучения в Гарвардской бизнес-школе.

Перед принятием командования во Вьетнаме Уэстморленд посетил Малайю для изучения того, как британцы справились со своими собственными повстанцами. Сопровождал его сам Роберт Томпсон. Уэстморленд нашел поездку интересной, но не особенно полезной. Очевидно, что между Малайей и Вьетнамом было слишком много различий: британцы совмещали всю полноту военного и гражданского руководства в своих руках, китайские повстанцы были легко обнаружимы среди прочего населения и не имели баз за границей. Уэстморленд решил, что «мы не слишком много можем вынести из британского опыта».¹

Озирая шахматную доску стратегической картины во Вьетнаме, Уэстморленд видел, что ценная боевая фигура в виде морских пехотинцев заперта на их участках ответственности. С его точки зрения это представляло собой непоздолгительное расточительство. Показателем его отношения была реакция на доклад командования морской пехотой, касающийся многообещающей программы помощи гражданскому населению под названием «Сельская ярмарка» (*Country*

Fairs). Уэстморленд ответил, что все это, конечно, хорошо и замечательно, но он не желает растраты американской военной мощи «в ущерб ее основной задаче — уничтожению главных сил противника». ² Он ясно дал понять, чего хочет: морские пехотинцы должны заняться поиском главных сил коммунистов, чтобы принудить их к сражению. С этого момента все усилия по проведению противопартизанской борьбы осуществлялись в рамках традиционных боевых действий против главных сил коммунистов, включающих в себя, что еще более важно, кадровые части северовьетнамской армии.

Как основной участник событий, армия США действовала, исходя из своей доктрины ограниченной войны, которая гласила, что для быстрого восстановления мира необходимо разгромить врага в решительном сражении. Эта доктрина строилась на сильных сторонах американской армии: подавляющей огневой мощи и потрясающей подвижности, обеспечиваемой армией вертолетов. Армия вела войну на истощение, используя вооружение и тактику, разработанные для того, чтобы победить Советский Союз в традиционной войне. Она собиралась перемалывать коммунистов до тех пор, пока они не сдадутся. «Другая война», антипартизанские действия, всегда оставалась в тени, играя подчиненную роль по отношению к войне на истощение. Когда на пресс-конференции Уэстморленду задали вопрос о том, каким будет ответ партизанам, он ответил максимально кратко: «Огневая мощь!» ³

Так называемая война масштабных группировок исключительно затрудняла противопартизанские действия, не меняя некоторых основных характеристик их хода. Пока американские военные обеспечивали защиту и безопасность, гражданские представители США продолжали работать, осуществляя социальные и экономические реформы, которые должны были обеспечить народную поддержку сайгонскому правительству. Эта поддержка придавала ему статус законности, таким образом лишая коммунистов ключевого

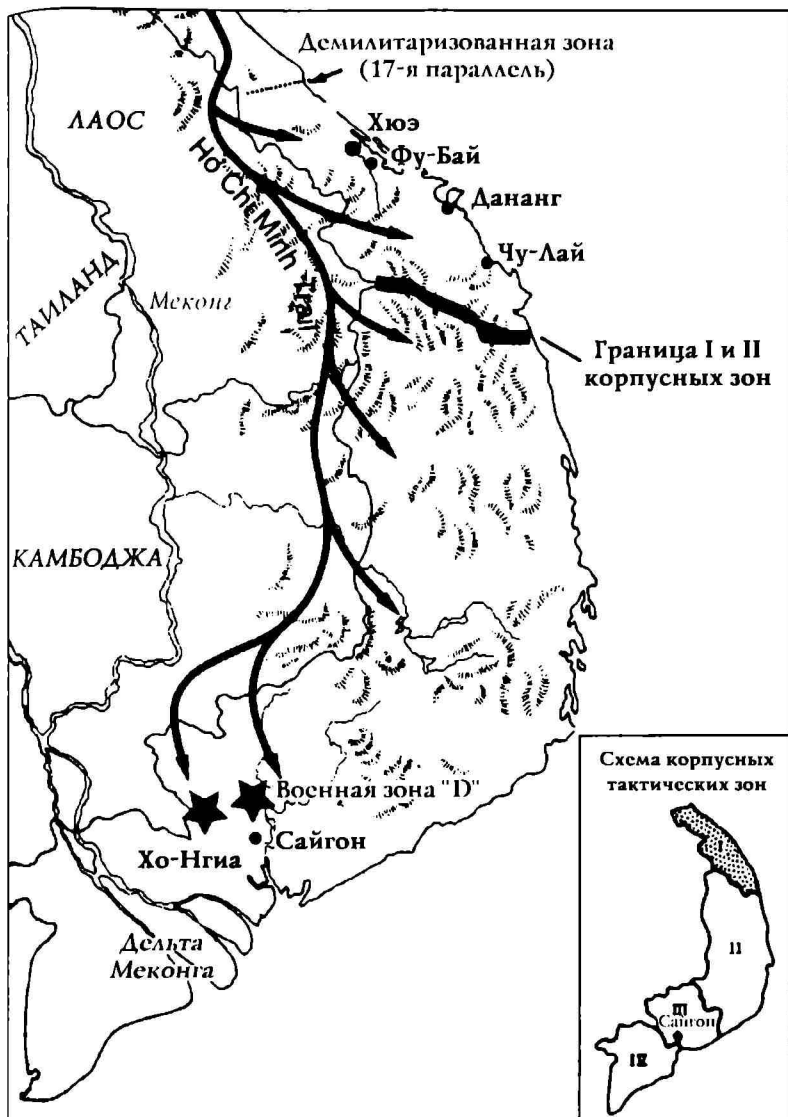

Южный Вьетнам, 1968–1972 годы

пункта их антиправительственной пропаганды и выбивая почву из-под ног у партизан.

В то же время армия США принимала участие в процессе умиротворения. Это участие включало помощь гражданскому населению, усилия по улучшению условий сельской жизни и прямое обеспечение безопасности, занимавшее лишь малую часть боевой силы армии. Несмотря на изначальное недоверие Уэстморленда к гражданским акциям, армия особо подчеркивала свое участие в «Сельской ярмарке», сочетавшей помощь мирному населению с поносковыми и заградительными действиями. Смысл операции состоял в поочередной зачистке и укреплении каждой деревни, где некоренялась сеть поддержки Вьетконга и строилась основа для перехода народа на сторону правительства.

В 13 милях севернее Сайгона располагалась деревня Тан-Фуок-Хап. Поскольку она лежала в стратегически важной и печально известной масштабом коммунистического влияния «Боевой зоне D», район этой деревни служил местом сосредоточения многочисленных военных операций союзников. В июне 1966 года в очередной попытке переломить ситуацию объединенные части американской и южновьетнамской армии вступили в Тан-Фуок-Хап, действуя в рамках программы «Сельская ярмарка». По мере успешного обеспечения американцами безопасности вьетнамская администрация организовала местные выборы, провела перепись и приступила к мелкому строительству.

Тем временем объединенные военные силы провели три дня в попытках вскрыть сеть агентов Вьетконга. Учитывая, что Вьетконг потратил на их внедрение глубоко в общину Тан-Фуок-Хап долгие годы, такой срок был явно недостаточным. По мере отбытия кадровых частей крестьяне с одной стороны утратили действенную, хотя и кратковременную, защиту американцев, а с другой были рады избавлению от южновьетнамских частей, грабивших и унижавших их. Взамен выведенных войск дежурство приняло местное ополчение.

Почувствова слабость, коммунисты принялись прощупывать их позиции. В ноябре 1967 года, примерно 17 месяцев спустя после «Сельской ярмарки», рота Вьетконга разгромила центральный пост наблюдения Тан-Фуок-Хан. В следующем месяце деревенский староста отказался от должности из страха за свою жизнь. К концу года двое американских инспекторов посетили деревню и четко определили, что официальный статус Тан-Фуок-Хан как «безопасной» деревни не соответствует реальности.

Опыт в Тан-Фуок-Хан продемонстрировал характерное отношение армии США к умиротворению. «Сельская ярмарка» с армейскими оркестрами, развлекавшими деревенских жителей, группами по работе с населением, проводящим лотерею, могла сформировать положительное общественное мнение. Но поджаренное на открытом воздухе барбекю делало людей сытыми только на один день. Прививки, сделанные медиками, служили намного дольше, и ни одна из этих вещей не шла во вред военным задачам. Однако по тем же самым причинам все эти действия являлись не более чем паллиативом, не достигая ни установления длительной безопасности, ни создания крепких связей между крестьянами и далеким от них правительством в Сайгоне.

Выдвижение Роберта Комера

При всей справедливости упреков, которыми американские стратеги осыпали южновьетнамцев за их неуверенные усилия по умиротворению, им стоило бы посмотретья в зеркало, чтобы увидеть собственные серьезные ошибки. Неспособность военных и гражданских организаций США действовать в одной упряжке препятствовала достижению заметных успехов. Лишь по прошествии нескольких лет борьбы с повстанцами многие военные и гражданские теоретики Америки осознали, хотя и в различной мере глубины, важность процесса умиротворения. Некоторые также понимали явную

неэффективность уже осуществляемых программ. Хотя нежелание крестьян поддерживать правительство зависело от множества с трудом понимаемых, а временами полностью непостижимых причин культурного свойства, два вида таких причин оказались доступны американским специалистам: это были организационные и управленческие проблемы. Они могли быть решены повышением эффективности мероприятий, реорганизацией проводящих их структур или привлечением дополнительных средств — другими словами, посредством более эффективного управления, как заявляла группа влиятельных администраторов.

Роберт Комер, аналитик, ранее служивший в ЦРУ, заручился поддержкой министра обороны Роберта Макнамары и получил назначение на службу в Сайгон в качестве ответственного за умиротворение. Горячий и темпераментный Комер был бы никем, если бы не энергичность и способность продавливать свои решения через безответственную бюрократию, принесшая ему кличку «Паяльная лампа». В 1967 году он ознакомился с процессом подготовки централизованной программы умиротворения, именуемой «Поддержка революционного развития и гражданских операций» (ПРРГО). Президент Джонсон возлагал на эту программу большие надежды, зная, что она задействует намного больше денежных, кадровых ресурсов и снаряжения, чем предыдущие попытки. Джонсон поверил предсказанию Комера, что уже по прошествии года действия программы будет достигнут решающий успех.

Наступление в день праздника Тет остановило всякое продвижение в области умиротворения. Американская пресса рассматривала Тет как ужасающий удар, направленный прежде всего против гражданских программ. Колумнист газеты «Вашингтон Пост» заявил, что нападение в день праздника Тет «на смерть прикончило программу умиротворения». С ним соглашался обозреватель «Крисчен Сайнс Монитор», говоря, что «умиротворение оказалось одним ударом отправлено в райские врата».¹

Разумеется, нападение в день праздника Тет повлекло за собой чрезвычайные разрушения. Прикрытие американских войск рухнуло — с достойным вниманием исключением в виде деревень, вовлеченных в программу ВСД вокруг Данаанга, позволив главным силам коммунистов свободно передвигаться по всей стране и терроризировать сельское население. Более 40 000 гражданских лиц было убито или ранено, около 170 000 домов оказалось уничтожено или повреждено. Примерно миллион человек спасалось от резни, скапливаясь в грязных и необустроенных лагерях беженцев. Тет значительно пошатнул позиции правительства в сельской местности, вынудив местных чиновников покинуть места работы и бежать, спасая свои жизни. Ополченец из «взвода совместных действий» так описывал свой ужас от происходящего: *«Эта атака затуманила всех на долгие годы. С тех пор мы уже не надеялись на защиту армии».*⁵

Тем не менее Тет повлек за собой «почти смертельные и невосполнимые потери» среди коммунистов. Они пришлось на долю лучших бойцов Вьетконга и наиболее опытных членов сети его поддержки, вынужденных раскрыться для того, чтобы помочь своим и принять участие в общей атаке.⁶ Вследствие этих потерь наступление в день праздника Тет привело к безвластию в сельской местности, оставив ПФО исключительно уязвимым для контрудара — чем США и их союзники не замедлили воспользоваться.

Высшие достижения в области умиротворения

В первый день июля 1968 года президент Южного Вьетнама Нгуен Ван Тхьену объявил о готовности стратегического ответа наступлению в день праздника Тет. После долгих лет проб и ошибок американские и южновьетнамские стратеги смогли окончательно составить и принять программу умиротворения, рассматривавшую в качестве главной цели безопасность населения. В тот же день генерал Крайтон Абраме

сменил Уэстморленда на посту главы Командования по оказанию военной помощи Вьетнаму. Под руководством Абрамса была предложена новая стратегия под названием «план единой войны». Она без обиняков признавала равную значимость удержания главных сил коммунистов вдали от населенных территорий и искоренения сети поддержки Вьетконга.

Программа прошла проверку в двух самых северных провинциях «Корнуса I» — Куанг-Трай, соседствующей с демилитаризованной зоной, разделяющей Северный и Южный Вьетнам, и Туа-Тьен, где располагалось селение Фу-Бай и первые деревни программы ВСД. 30 000 американских и южновьетнамских солдат, включая большую часть 101-й авиадесантной дивизии, обеспечили эффективный заслон, заперший главные силы врага в отдаленных приграничных районах. Разведгруппы, заброшенные за границу Лаоса, своевременно предупредили армию о скоплении сил противника. Под прикрытием этой отсекающей операции южновьетнамское ополчение и особые подразделения национальной полиции приступили к обеспечению безопасности деревень побережья.

Произошедшие примерно в то же время политические перемены в Южном Вьетнаме внесли чувствительные изменения в союзный план по умиротворению. Сайгонское правительство возвестило о принятии новой земельной политики и о проведении аграрной реформы, начинаемой с 1970 года. Эта реформа вела к перераспределению земель и касалась практически двух третей крестьянских хозяйств Южного Вьетнама. США предоставили Вьетнаму новый сорт так называемого «чудо-риса», дававшего увеличение урожая. Восстановление движения по каналам и дорогам позволило крестьянам вывозить продукты своего труда на рынок. Итогом должно было стать невиданное процветание. Одновременно южновьетнамское правительство увеличило численность местных сил безопасности, таких, как «Народные силы» и «Гражданская самооборона».

В январе 1969 года генерал Абрамс заявил своим командирам, что умиротворение являлось «основным предметом спора». Он сказал:

*«Если мы преуспеем в разгроме Вьетконга, и правительство сумеет распрямиться, сбросив тяжкий гнет проблем, деревни и поселения смогут обходиться своим ополчением и немногочисленными полицейскими. Тогда постоянные убийства прекратятся, и правительство повысит свой авторитет».*⁷

Действительно, период с 1969 по 1972 год показал несомненные успехи в деле умиротворения.

Новый подход, названный «Концепцией безопасной территории», от всех предыдущих отличала направленность на одну цель: безопасность населения. Кроме того, уникальность этой концепции была в способе, которым она осуществлялась. Два пробных участка в «Корпусе I» были распределены на регионы по различным географическим признакам: приграничная территория, ненаселенные земли, безопасные деревни и деревни неустойчивой принадлежности. Для каждого такого региона выделялись подходящие войска, между которыми налаживалась связь и взаимодействие.

В начале 1969 года все статистические показатели демонстрировали значительное улучшение безопасности сельской местности. К исходу года главные силы противника были вытеснены с обитаемых территорий. Прежде всего удалось добиться, чтобы враг лишился возможности постоянно проскальзывать между заставами союзников. Захваченные документы показали, что противник испытывал большие затруднения с поддержанием боевого духа.

Руководители как США, так и Южного Вьетнама подписали соглашение по «Концепции безопасной территории» и в 1970 году применили ее уже ко всей территории «Корпуса I». Лишившись возможности восполнять численность за

счет местного населения, коммунисты были вынуждены все больше задействовать против союзников, ведущих работу по умиротворению, кадровые части северовьетнамской армии. Это было не оправдано экономически — в том числе и потому, что северовьетнамские новобранцы-горожане были в сельском Южном Вьетнаме такими же чужаками, как американцы. Позднее коммунисты для того, чтобы удержать в руках парод, скатились к убийствам и терроризму.

Триумф старой гвардии

Успехи в «Корпусе I» наводили на мысль, как все могло бы обернуться, будь новая концепция принята на вооружение везде. Но защитники интересов армии США продолжали сопротивление. Некий генерал реагировал на предлагаемые изменения в тактике и стратегии следующим комментарием: *«Будь я проклят, если позволю Армии Соединенных Штатов, ее доктрине, обычаям и традициям быть уничтоженными только ради того, чтобы выиграть эту шививую войну!»*⁸ Действительно, хотя Абрамс намеревался применить «план единой войны» по всей стране, он был не способен убедить в необходимости этого своих подчиненных.

Не столь давно, во времена расцвета предложенной морской пехотой программы ВСД, один инспектировавший ее полковник считал, что «хорошая ночь» — это та, за которую «во всех 114 деревнях ВСД не прозвучало ни единого выстрела».⁹ Но такое миротворчество не удовлетворяло жаждущих продвижения по службе боевых офицеров. Проще говоря, командиры батальонов не считали, что полугодовая смена во Вьетнаме даст возможность завоевать сердца и умы народа. Генерал Джулиан Ивилл, прославленный ветеран-парашютист Второй мировой войны, командовавший 9-й пехотной дивизией, так сформулировал традиционное отношение к войне: *«У меня есть два правила. Одно из них — вы должны как можно теснее объединять любые действия по умиротво-*

решю... с боевыми действиями. Второе — боевые действия в любом случае главнее!»¹⁰

Как и все профессиональные военные от начала времен, американские офицеры во Вьетнаме четко представляли, как выглядит быстрейший путь к продвижению по службе. Во Вьетнаме этот путь пролегал через статистику, именуемую «трупный счет». Подхлестываемые честолюбивыми генералами, подчиненные видели, что они должны показывать результаты, измеримые во вражеских смертях, или закончат свою карьеру на плохом счете. Плодами этого стали последовавшие в течение 1969 года бесцельные бои, включая печально известную резню на «Гамбургер Хилл», а также раздутая статистика отдельных армейских бригад, докладывавших об астрономическом числе убитых врагов.

Под боевитым руководством Ивилла 9-я пехотная дивизия на протяжении первой половины 1969 года достигла высочайших показателей по уничтоженным солдатам противника и подтверждающему эти цифры «трупному счету». Ивилл непрерывно принуждал своих командующих бригадами к физическому истреблению врага — а те, в свою очередь раззадоривали подчиненных. Это кое-как работало. 9-я пехотная действовала в перенаселенной дельте Меконга. Одна из ее бригад добилась непревзойденного результата в тысячу убитых за три месяца подряд при среднем соотношении потерь в 158 врагов за одного погибшего американца. Такой показатель войны на истощение согрел бы сердце любого генерала.

Однако при подробном разборе этих чисел обнаруживались некоторые особенности, заставлявшие задуматься. Большинство было убито ночью — причем значительная часть оказалась уничтожена огнем с вертолетов-«ганшипов». При подсчете погибших врагов американские солдаты придерживались правила «если он мертв, значит, вьетконговец». Однако оружие солдаты обнаруживали только у одного из 15 убитых. Когда кто-то обратил внимание на это несоответствие, в

отчет дивизии по выполненной боевой работе было внесено разъяснение о том, что многие вьетконговцы передвигаются без оружия. Сколько мирных жителей было убито, неизвестно — но как выразился один из офицеров дивизии, «мы действительно перебили немало гражданских».¹¹ И уж точно известно, что боинья, учиненная 9-й дивизией, никак не улучшила безопасность местного населения. Тем не менее Ивилл получил повышение до командующего корпусом и позднее был привлечен к выработке новой армейской доктрины антипартизанской войны.

После войны генерал Абрамс, более известный по названию его именем основному боевому танку М-1 «Абрамс», получил исключительное признание за реформу армии и разработку новой стратегии противопартизанской борьбы. Роберт Комер, присутствовавший при замене Уэстморленда на Абрамса, характеризовал его иначе: «Никакой смены стратегии эта перестановка не принесет».¹² Хотя Комер недооценивал способности Абрамса, масштабная выборка статистических данных показывает, насколько эта перемена преобразовала традиционную армию в противопартизанские войска. Приведем один пример: в 1969 году затраты на артиллерийскую поддержку американских войск вьетере превышали расходы на поддержку южновьетнамских территориальных сил, обеспечивающих физическую безопасность населения. В целом 30 % американских затрат уходило на ведение наземных боевых действий и еще 19 % — на работу сети обеспечения этих действий. Только 2 % бюджета доставалась национальной полиции и ополчению.

Особенно разрушительно повлияло на уровень народной поддержки военных действий решение передать бремя ведения войны в ненадежные руки южновьетнамцев. Чтобы достичь этой цели, в 1969 году президент Ричард Никсон объявил о начале «вьетнамизации» и постепенном возвращении домой сражающихся американских солдат.

Морские пехотинцы первыми высадились во Вьетнаме как авангард американских сил вторжения. К тому времени, когда в мае 1971 года последний из них покинул «Корпус I», многие признаки указывали на то, что задача, ради которой они прибыли, успешно выполнена. Большинство показателей демонстрировали перемены к лучшему: экономика действовала и развивалась, безопасность в сельской местности намного возросла, крупные нападения северовьетнамцев прекратились, главные силы и сеть поддержки Вьетконга ослабевали повсюду. Статистика Инспекции обзора поселений показывала, что почти половина сельского населения «Корпуса I» обитает в пределах километра от места проведения недавних террористических актов.

Коммунистический террор по всей стране на протяжении 1969 и 1970 годов повлек 26 000 гражданских жертв. К началу 70-х сельское население больше не поддерживало ни Вьетконг, ни правительство Южного Вьетнама — причем падение симпатий к коммунистам не вело к их росту по отношению к Сайгону. Крестьяне претерпели слишком много перемен власти, чтобы верить, что последняя из них установилась навсегда. Разумеется, так оно и оказалось.

Грязная война

Новая стратегия умножения, начавшаяся в 1968 году, включала в себя организованную американцами программу «Феникс». Запуск этой программы означал запоздалое признание ключевой роли сети поддержки Вьетконга. Выиграть войну означало пресечь способность врага возобновлять свою численность, обеспечивать себя снабжением и информацией, вести пропаганду и осуществлять террор.

Программа «Феникс» стала первой глобальной попыткой выявить примерно 70 000 агентов, составляющих низовой, деревенский уровень сети поддержки Вьетконга. Ради достижения этой цели следовало объединить усилия американской и

южновьетнамской разведки для пресечения деятельности Вьетконга путем уничтожения либо арестов ключевых фигур. Роль США изначально не должна была выходить за пределы функции советника — но такое положение оказалось слишком болезненным для американских офицеров, которых раздражала невозможность заставить вьетнамцев действовать в соответствии с американскими представлениями.

Программа с самого начала была противоречивой, ее успешному осуществлению препятствовала неэффективность южновьетнамского руководства и продажность местной полиции. Все выглядело гладко и хорошо только в представлении американских специалистов по управлению, подготовивших таблицы, демонстрирующие схемы подчинения и зоны ответственности. Однако эти теории не опирались на реальность, потому что южновьетнамская армия и полиция служили *«политической опорой власти, имея на первом месте задачу увековечить существующий строй, защищая жизнь, собственность, доходы и будущее тех, кто ими управляет»*.¹³

Как следствие этого, армия и полиция выделяли для участия в программе «Феникс» кадры низкого качества, непригодных к делу работников и просто изгоев. Безразличие и продажность чиновников давали американским советникам основание предполагать, что лишь 30 % подозреваемых, арестованных в 1969 году, в самом деле были виновны.

Следуя проверенному веками способу, южновьетнамские чиновники реагировали на давление с целью достигнуть роста результативности одним и тем же образом — говоря американцам лишь то, что те хотели слышать. Когда неопытный, но заслуженный офицер американской разведки спросил своего более опытного подчиненного в чине сержанта, что именно здесь идет не так, тот ответил, что вьетнамцы *«просто хотят услужить американцам, сэр»*.¹⁴

Тем не менее, руководствуясь наказом во что бы то ни было достигнуть результатов, программа «Феникс» заработала. Хотя имеющаяся статистика остается противоречивой, согласно имеющимся цифрам с 1968 по 1971 год в рамках

той программы было захвачено, склонено к дезертирству и уничтожено более 70 000 агентов противника. Правда, так и осталось неясным, сколько из них был вражескими агентами в действительности. Определенно можно констатировать лишь одно: программа породила исключительно неприятные отзывы в средствах массовой информации. Антивоенная печать убедило многих в том, что «Феникс» служит банальным прикрытием массовых убийств. Как уныло заметил в то время некий американский чиновник, *«иногда я думал, что мы заслужили бы лучшую репутацию, если бы занялись растлением малолетних»*.¹⁵

В конце концов, как бы ни была успешна программа «Феникс» в деле массового уничтожения противника, одних убийств оказалось недостаточно. Программа перепахала коммунистическую сеть поддержки вдоль и поперек — но для того, чтобы засадить эту пащину чем-то полезным, требовалось сотрудничество с политиками.

Сражение за Хо-Нгиа

Провинция Хо-Нгиа к западу от Сайгона была широко известна самой высокой эффективностью борьбы с сетью поддержки Вьетконга во всем Южном Вьетнаме. Но даже здесь сайгонское правительство оказалось не способно воспользоваться ослаблением Вьетконга для того, чтобы укрепить собственные позиции. Вследствие этого все правительственные кадры, от гражданской администрации до ополчения, защищающего периметры деревень, формировались из полнейшего отребья. Американский советник так описывал основную проблему в усилиях по умиротворению Хо-Нгиа:

«Местные уроженцы не желали иметь никаких дел с правительством Южного Вьетнама. Поэтому все чиновники и служащие РР („Революционного Развития”)

*происходили из-за пределов провинции. Никто из них на самом деле не желал работать в Хо-Нгиа. Чиновников посылали сюда в наказание».*¹⁶

Офицер американской разведки, работавший в программе «Феникс», писал о том, как перебежчик из Вьетконга помог ему почти полностью раскрыть и уничтожить сеть поддержки Вьетконга в деревне. Несмотря на убедительные усилия по защите перебежчика, вьетконговцы отомстили, убив предателя. С этих пор «в отношении людей ко мне проскальзывал безошибочно ощущаемый холодок». Народ поначалу доверял американцам и правительственным силам безопасности — но они не оправдали это доверие. Таким образом «одна уничтоженная ячейка партизанской сети стоила правительству провала всех усилий по обеспечению безопасности населения».¹⁷

В 1971 году казалось, что долгое сражение за Хо-Нгиа завершилось полным искоренением врага. Сайгонское правительство сочло провинцию полностью безопасной. Проведенная преданными делу и умелыми американскими офицерами при неоценимой помощи вьетконговских и северовьетнамских перебежчиков, программа «Феникс» привела к практическому истреблению сети поддержки партизан в Хо-Нгиа. Однако коммунисты подготовились к такому обороту событий еще с конца 50-х годов, когда приступили к формированию этой сети. Их личный состав был вышколен приливами и отливами затяжной революционной войны. Горсть убежденных бойцов затаилась, прервав свою деятельность, затихнув и скрывшись — но продолжая оставаться глубоко влетенными в ткань повседневной деревенской жизни Хо-Нгиа.

В некоторых деревнях уцелело только по двое-трое коммунистов — но и их оказалось достаточно, чтобы наводить страх на крестьян. Даже когда Хо-Нгиа была объявлена самой безопасной провинцией в стране, ни один чиновник в ней не рисковал почевать за пределами колючей проволоки.

На протяжении всего 1971 года каждые несколько дней истребительные группы убивали в ней правительственного чиновника или перебежчика, предавшего коммунистов.

Тем временем на отдаленных базах в ненаселенных землях и особенно в укрытиях по ту сторону камбоджийской границы бойцы северовьетнамской армии отдыхали и переоснащались, зная, что вследствие принятой Никсоном программы «вьетнамизации» время работает на них. Большинство крестьян и многие из южновьетнамских солдат и чиновников разделяли это мнение, полагая, что столь тяжело завоеванная безопасность в отсутствие отбывающих американцев продержится недолго. Они справедливо подозревали, что все успехи в умиротворении достигнуты только благодаря мощи превосходящих противника войск США. Как только американский прилив схлынет, всякая власть правительства над крестьянами рассыплется, словно карточный домик. В этих условиях коммунистические агенты вернулись, чтобы восстановить действие своего «теневого правительства» и подготовиться к новому наступлению.

Вдобавок всегда проявлявшие чудеса гибкости коммунисты в очередной раз сменили тактику. На 1972 год примерно две трети участников сети поддержки Вьетконга в Хо-Нгиа скрывались под личиной мирных граждан. Чтобы разоблачить их, требовалось терпеливое и полномасштабное полицейское расследование. Чтобы сорвать подобную работу, северовьетнамская армия совершала из своих укрытий за границей Камбоджи набег, призванные «поддержать революционный дух». Как отзывался офицер, занятый в программе «Феникс», *«Пока мы были по уши заняты подрывами сооружений и тому подобными делами, было трудно найти время для искоренения деревенских пропагандистов и партизан»*.¹⁸

Оглядываясь назад, можно было бы признать 1969–1970 годы периодом наибольших успехов стратегии умиротворения в сельской местности Южного Вьетнама. Это время, когда *«американцы и их южновьетнамские союзники как никогда были близки к тому, чтобы выиграть войну за*

деревни». ¹⁹ Действительно, в 1971 году Хо-Нгиа оставалась относительно спокойной — по это не была безопасность. Сторонники правительства продолжали жить в тени террористических угроз. Северовьетнамцы нападали на них, когда хотели, оставаясь неуязвимыми в своих убежищах по ту сторону границы. Поэтому ночь оставалась временем всевластия коммунистов — а, как заявил руководитель американских советников, *«это было все, в чем нуждался враг»*. ²⁰

Глава девятнадцатая УРОКИ ПРОИГРАННОЙ ВОЙНЫ

«Гладиаторское голосование»

Когда в 1972 году последний американский советник покинул Вьетнам, чиновники программы «Поддержка революционного развития и гражданских операций» тщательно старались сохранять оптимизм. Их силами процесс умиротворения за последние три года достиг стабильного успеха. Многие провинции выглядели свободными от террора и пользовались плодами экономического процветания. Вьетконг, казалось, оставил свои укрепленные позиции и снизил мобилизацию повстанцев для восполнения потерь. По мнению чиновников ПРРГО то, что противник перешел к традиционным боевым действиям, используя целые дивизии кадровой армии Северного Вьетнама, доказывало успех противопартизанских действий.

В 1972 году пасхальное наступление коммунистов захлебнулось под американскими бомбардировками — что тоже выглядело доказательством дальновидности союзной программы умиротворения. Когда вторжение 1975 года обеспечило победу коммунистов, фотография танка советской постройки, сносящего ворота

президентского дворца в пригороде Сайгона, подчеркивала, что Южный Вьетнам пал жертвой традиционных боевых действий. Но данная точка зрения упускала из виду флаг Вьетконга, развивавшийся над башней этого танка. До сих пор многие аналитики не желают признать, что вьетконговцы составляли более половины административных и обслуживающих кадров вторжения, представляя собой ключевую силу в обеспечении боевых действий. Предубеждение застилало глаза участникам большинства обсуждений американских отчетов о противопартизанской деятельности.¹ Более того, в голосовании специалистов, как при подведении итога гладнаторского боя, большинство уже сделало свой выбор в пользу оправдания происходившего.

Уэстморленд раскрыл свою роль в войне, заслужив громы и молнии критики за отсутствие воображения, ортодоксальную тактику и стратегию. В действительности он был образцовым солдатом, проводил в жизнь доктрину передовых военных школ своей страны и соблюдал рамки, установленные ему главнокомандующим. Считать, что повстанцев можно победить в ходе традиционных боевых действий посредством тактики, разработанной для победы над русскими на равнинном европейском театре военных действий, было не его личной ошибкой, а общенациональным заблуждением.

Возможно, передовые военные стратеги США не захотят признать нижеизложенную идею за отсутствием исторических подтверждений — но мы можем констатировать, что основополагающие традиции Америки всегда препятствовали возникновению военных гениев. По поведению Уэстморленда было хорошо заметно, что президент Джонсон ожидал от него достижения решительных результатов в ограниченные сроки, приемлемые для американского общества. Как следствие этого, Уэстморленд осознавал, что не располагает временем на умножение. По его мнению, радикальных результатов можно было добиться только в ходе крупномасштабного решительного сражения.

Этот образ мыслей находился в полном согласии с традициями американской администрации. Несмотря на призыв президента Кеннеди найти новые подходы к противодействию коммунистической революционной войне, обе составляющих правительства, и гражданская, и военная, упорно стояли на традиционных позициях. Морская пехота в наибольшей степени пыталась разработать новые методы — но она оставалась исключением в стройном хоре адентов всеподавляющей опевой мощи.

Ни высшие военные чины, ни политическое руководство США не понимали сути стратегии затяжной войны, исповедуемой коммунистами. Северовьетнамский генерал Во Нгуен Зиан пояснял эту стратегию так:

*«Враг оказался в двойственном положении: он был вынужден продолжать затяжную войну в надежде на выигрыш, при этом не обладая психологическими и политическими средствами для ведения затяжной войны».*²

Планируя собственную стратегию антипартизанских действий, американское руководство не сумело осознать, что стратегия повстанцев делает акцент на неразрывное взаимодействие политических и психологических факторов с военными действиями. Генералы коммунистического Вьетнама обладали ясенейшим пониманием одного из наиболее известных военных афоризмов Западного мира, принадлежащего Клаузевицу: *«Война — это продолжение политики иными средствами».*³

Национальный Фронт освобождения Южного Вьетнама рассматривал свои военные формирования как инструменты для достижения политических целей. Американские же генералы считали свои вооруженные силы инструментом уничтожения вражеских вооруженных сил. Более того, по словам высшего чиновника Вьетконга, американцы *«серьезно преувеличивали свою способность причинять вред гораздо более гибкой и живучей структуре своих противников».*⁴

Американское вторжение стало итогом стратегического анализа, выводы из которого разделялись администрациями трех президентов. Выводы эти гласили, что Вьетнам станет первой костяшкой домино в длинном ряду, готовом неминуемо обрушиться от малейшего толчка коммунистов. Когда Северный Вьетнам окончательно покорил Южный в 1975 году, «теория домино» прошла серьезное испытание. Вместо запуска цепной реакции всеобщего обрушения падение первой «костяшки» послужило причиной замыкания остальных «костяшек» на внутренних проблемах. Вьетнам вступил в конфликт с Камбоджей, обратившейся за помощью к Китаю, в свою очередь вмешавшемуся в войну. Связи, упрочившие коммунистическую солидарность, и общий страх перед западной оккупацией ослабели с уходом США из региона. Несказанные жертвы в ходе массовых казней в Камбодже и страдания в «лагерях перевоспитания» на территории бывшего Южного Вьетнама имели место — но всеобъемлющей коммунистической экспансии в Юго-Восточной Азии не произошло. «Теория домино» доказала свою несостоятельность.*

Этот стратегический просчет стоил жизни 58 193 американцам. Точное число потерь среди вьетнамцев неизвестно. Потери армии Южного Вьетнама составляли, вероятно, около четверти миллиона погибшими. В соответствии с заявлением вьетнамского правительства от 1995 года военные по-

* Заметим, что 1970-е годы все-таки ознаменовались цепочкой побед «мирового коммунизма» — за это десятилетие во многих странах Азии, Африки и даже Латинской Америки пришли к власти правительства марксистской или левосоциалистической ориентации. Особенно ярко такая тенденция проявилась во второй половине десятилетия, с 1975 по 1980 год, то есть вслед за падением Сайгона. В свою очередь попытки США воспрепятствовать такому ходу событий вылились в ряд сомнительных акций, приведших к дальнейшему падению военного и политического престижа Соединенных Штатов, который к началу 1980-х годов находился на самом низком уровне за всю послевоенную историю. *(Прим. ред.)*

тери Северного Вьетнама между 1954 годом, то есть завершением 1-й Индокитайской войны, и концом 2-й Индокитайской войны в 1975 г., составили 1 100 000 убитых. За этот же период* с каждой стороны погибли еще по два миллиона мирных жителей.

Вопрос о том, что могло бы быть

После окончания войны Роберт Комер отметил: «Величайшая проблема умиротворения состоит в том, что никто серьезно не занимался ею до тех пор, пока не стало слишком поздно».⁵ Корпус морской пехоты и армия США оказались не в состоянии признать, что правильная стратегия умиротворения снижает накал противонартизанской борьбы. Эта взаимосвязь была столь тесна, что в 1967 году, спустя два года с начала войны, посчитали необходимым издать официальный справочник «Разъяснение терминов» — просто для того, чтобы определить, что означает слово «умиротворение» во всех его аспектах. Так что не удивительно, что южновьетнамские чиновники, которым была отведена главная роль в процессе умиротворения, оставались сбиты с толку относительно сути происходящего.

Набор наименований программ наглядно отражал ошибочные повороты курса на умиротворение, взятого во Вьетнаме: «Восстановление», «Помощь гражданскому населению», «Центры разработки земли», «Лагеря сосредоточения», «Агророгород», «Стратегические поселения», «Поселения новой жизни», «Хок тап (кооперация)», «Чиеп тап (победа)», «Сельское строительство», «Сельское восстановление», «Револю-

* В действительности 2 миллиона — это *общая* оценка числа жертв среди гражданского населения в указанном заявлении вьетнамского правительства. Очевидно, что подавляющее большинство жертв находится на совести той стороны, которая обладала, по выражению автора, «всеподавляющей огневой мощью». (Прим. ред.)

ционно развитие». До начала осуществления в 1967 году программы «Поддержка революционного развития и гражданских операций» дело умиротворения во Вьетнаме представляло собой путаницу агентств, программ и стратегий, которые страдали недофинансированием, отсутствием связности и часто впусую конкурировали между собой. Затем тот же процесс превратился в более-менее единую, но исключительно бюрократизированную программу, оценка результативности которой зависела от системы сбора показателей. В итоге осуществление программы постепенно полностью утратило связь с реальными общественными и политическими проблемами.

В то время, как усилия американцев по умиротворению сосредотачивались на увеличении эффективности действий, реорганизации управления и привлечении новых средств, финансируемая ими помощь гражданскому населению более склонялась к техническим проектам — таким, как прокладка дорог и водных путей и создание обслуживающей их инфраструктуры. Придавая особое значение управлению и технической стороне дела, американцы занимались тем, что умели делать хорошо. Однако поскольку неразвитость сельской инфраструктуры вовсе не была опорой силы повстанцев, ее развитие также не являлось средством борьбы с ними.

Два наиболее многообещающих подхода к умиротворению продемонстрировали «Гражданские регулярные группы самообороны» Сил специального назначения и «Взводы совместного действия», создаваемые под эгидой корпуса морской пехоты. Программа ГИГС создала эффективное ополчение, способное защитить свои дома и обнаруживать силы противника лучше, чем это делали кадровые войска США. Сосредоточение на крупномасштабной войне изменило подход к формированию и использованию ГИГС во вред их основным функциям по обеспечению местной безопасности и разведки. Ведь именно разведка была и оставалась ключевым элементом любой борьбы с партизанами, как в Малайе, так и повсюду.

Отозванный в июне 1966 года командующий 5-й группой сил специального назначения считал, что «одной из величайших бед США во Вьетнаме была нехватка своевременной точной разведки. Жалобы солдат на бессмысленные „прогулки по лесу“ без встречи с противником наглядно указывали на эту проблему».⁶

Американское руководство никогда не обладало достаточным терпением для того, чтобы создать собственную разведывательную сеть, которая могла бы обезвредить сеть поддержки Вьетконга. Взамен командование бросило силы специального назначения и подчиняющиеся ему части ГИГС на решение несвойственных им задач по обнаружению и уничтожению крупных вражеских формирований. Между 1965 и 1968 годом ГИГС действовали скорее как бездомные наемники, чем как отряды местной самообороны. Они оказались неплохи и в таком качестве — но это не был лучший способ их использования.

То же самое произошло и с морскими пехотинцами. По мнению Уэстморленда, было неэкономично растрачивать элитных американских солдат на пассивную охрану деревень. И тогда, и много позднее, при проведении анализа с целью «переиграть» эту войну, подход морских пехотинцев «взводов совместных действий» к ведению антипартизанских операций предлагался в качестве эффективной альтернативы тому, что происходило на самом деле. Как заявил еще тогда Роберт Томпсон, ВСД были «поистине лучшей идеей, которую я видел во Вьетнаме».⁷ Не лишним будет напомнить, что летом 1969 года в рамках программы уже действовало 114 групп ВСД, что немногим отличалось от первоначально запланированных в 1966 году 120 групп. Другими словами, после нескольких лет усилий программа была задержана как раз вблизи того уровня, с которого должно было начаться расползание «кляксы» умиротворения. Но к тому времени, как отмечал Роберт Комер, было уже поздно.

Подход программы «взводов совместных действий» основывался на ясном понимании того факта, что победа над

повстанцами требует терпения и долговременного участия. В 1965 году администрация президента Джонсона не желала принять это видение ситуации, не хотела говорить американскому обществу, что для победы требуются затяжные усилия. Поэтому вопрос, насколько американская общественность будет готова терпеть постоянное кровопролитие и финансовые потери, связанные с неопределенной длительностью войны, так и не получил ответа. Ясно было лишь то, что, столкнувшись с новым подходом, практикуемым морскими пехотинцами, изобретательный враг изменил бы свою стратегию и тактику.

Самая значительная часть населения Южного Вьетнама, крестьяне, попросту никогда не поддерживала сайгонское правительство. С начала вторжения японцев в 1941 году чужаки, представляющие различные правительства и политические взгляды, неоднократно сменялись на глазах крестьян. Жители сельской местности воспринимали поддерживаемое американцами южновьетнамское правительство как очередную чуждую им элиту, мало отличающуюся от французской колониальной администрации. Крестьяне видели его равнодушное, продажное, неумелое и общую нехватку легитимности, и такую точку зрения часто разделяли американцы, живущие среди этих людей. В самом лучшем случае в местах, где оказывалось достаточно американских и южновьетнамских солдат, сельские жители молчаливо терпели сайгонские власти. Случаи подлинной, глубоко укорененной поддержки правительства были редки. За время, которое политики США отвели себе на то, чтобы выиграть войну, никакие жертвы среди американцев не смогли изменить этого отношения.

Соседние Штаты и их союзники во Вьетнаме определяли понятие «безопасность» как отсутствие нападений врага. Как южновьетнамские, так и американские генералы жаловались, что им не хватает людей для того, чтобы защитить всю сельскую местность. Американские части были не

пригодны для этого по причине своего предназначения для крупномасштабных боевых действий. Роберт Комер писал:

*«Хотя множество инициатив, экспериментов и даже программ принимались одна за другой, ни одна из них не достигла размаха или результативности, способных оказать достаточное влияние, и все они затмевались крупномасштабными боевыми действиями».*⁸

В соответствии со стратегией КВПВ непреклонное преследование главных сил врага должно было обеспечить защиту, под которой южновьетнамское правительство могло умиротворить деревни. В 1969 году один офицер морских пехотинцев усомнился в осмысленности этой идеи:

*«Основная причина непрерывных боевых действий сил США в горах, где мы должны были удерживать врага вдали от мирного населения, строилась на отрицании того, что революция, начавшаяся в сельской местности, а следовательно, и Вьетконг, уже присутствуют среди этого населения в то время, как мы торчим в горах».*⁹

Действительно, еще в 1967 году советник районного уровня, служащий в «Корпусе I», жаловался, что ситуация с «безопасностью» стала просто ужасающей. Армейский полковник возразил ему, что положение выглядит совершенно иначе: его дивизия в горах уничтожает врага в бесчисленных количествах. На это советник ответил: «Полковник, это ваша война, а не моя». Той же ночью группа подрывников Вьетконга проникла в районный штаб и убила этого советника. Несколько месяцев спустя сменивший его офицер докладывал, что ситуация не изменилась к лучшему: Вьетконг делает в деревнях, что пожелает. В заключение доклада новый советник колко заметил, что все та же американская «дивизия продолжает оставаться в горах, обеспечивая безопасность там».¹⁰

В послевоенных обсуждениях ветераны Вьетнама и военные аналитики в равной степени пролили море чернил, пытаясь выяснить, что и где было сделано не так. Некоторые, подобно командующему корпусом морской пехоты США генералу Леонарду Чепмену, просто хотели объявить всю эту войну заблуждением: *«Мы были побеждены и изгнаны, и лучшее из того, что мы можем сделать — забыть это»*.¹¹ Большинство сосредотачивалось на общеизвестных факторах: ведении воздушной войны, эффективности крупномасштабных поисково-истребительных операций и мудрости стратегии «постепенного расширения». Когда же специалисты брались за анализ реально разрабатывавшихся и проводимых программ умиротворения, а также соперничества между родами войск — исторически сложившихся напряженных отношений между армией и морской пехотой — они не столько проливали на случившееся свет, сколько расплывались в огне взаимных претензий.

Сторонники так называемой стратегии участков ответственности по сей день уверены, что «Программа совместных действий» представляла собой образец достижения победы. Ее критики утверждают, что пока Северный Вьетнам оставался способен посылать подкрепления на Юг, любая программа умиротворения не могла принести успеха. Остальные говорят, что в отсутствие реальных политических реформ правительство Южного Вьетнама никогда не смогло бы завоевать достаточную народную поддержку для того, чтобы победить Вьетконг и его военно-политическую организацию.

Один вывод неминуем: во Вьетнаме повстанцы применили искусную смесь пропаганды и террора; путем этого они смогли воздействовать на население до такой степени, чтобы иметь возможность опираться на него в своей деятельности. Невзирая на разнообразие американских программ помощи и обещания южновьетнамского правительства, большинство мирных жителей никогда не ощущали себя в безопасности от коммунистического террора. Перед прибытием

войск США крестьяне уже испытали на себе множество неудачно задуманных и дурно исполненных программ умиротворения. После 1965 года они наблюдали за тем, как американские и южновьетнамские войска постоянно то занимают, то покидают их деревни. Крестьяне научились доверять пропаганде Вьетконга, содержащей вполне правдоподобную угрозу: правительственные и американские силы вскоре уйдут, а «мы останемся здесь навсегда».¹²

Вьетнам проиграл войну с партизанами, и поражение принесло ужасающие последствия для побежденных. Во время войны войска США имели многочисленные возможности вести боевые действия иным способом, используя и объединяя классические компоненты успешных противопартизанских операций. Вместо этого они всегда стремились расходовать средства на крупномасштабные боевые действия — войну на истощение, которую они были способны осознать и выиграть. Что бы могло произойти, если бы вместо этого они сосредоточились на «другой войне» и приняли участие в обеспечении безопасности мирного населения от коммунистического диктатора и террора?

Конечно, человеческие и финансовые затраты и потери оказались бы ниже, что предположительно снизило бы скорость падения поддержки войны американским обществом. Однако в независимости от стратегии и тактики США остается открытым вопрос — сумели бы южновьетнамские армия и правительство преодолеть свое внутреннее соперничество, высокомерие по отношению к собственному народу и хроническую продажность ради того, чтобы завоевать значительную поддержку населения?

Воспоминания об ужасах вьетнамской войны бледнеют, вытесняясь образами более поздних конфликтов. Но даже с расстояния в более чем сорок лет уроки Вьетнама остаются актуальными. Стратегия антипартизанских действий, наконец-то принятая в 1968 году после наступления в день праздника Тет, указывает путь к обеспечению стратегического превосходства, работавший и на более раннем этапе войны.

Однако такая «выигрышная стратегия» требовала и будет требовать длительных усилий, непредсказуемого количества времени, постоянного кровопролития и постоянных затрат. Стоит вспомнить слова северовьетнамского офицера, признавшего ужасные потери, вызванные «наступлением Тет»: *«Мы потеряли в этой войне сотни тысяч убитыми. Если потребуется, мы пожертвуем еще миллионом или двумя»*.¹³ Зная, что враг способен пожертвовать своим молодым поколением и имеет на это политическую волю, трудно полагать, что такая война может быть выиграна приемлемой ценой.

Заключение:
**РАЗМЫШЛЕНИЯ О БЕСКОПЕЧНОЙ
ВОЙНЕ**

В 6 году нашей эры проконсул Квинтилий Вар вел жестокую, но успешную войну с восставшими германскими племенами. Три года спустя он попытался повторить свой успех – но на сей раз германцы заманили римские легионы в засаду и разгромили. Умирая, Вар успел услышать горестные жалобы, обращенные к его прошлой победе: «Сегодня — не вчера!»¹

Вызов

Современный облик войны претерпевает поразительные изменения. 11 сентября 2001 года девятнадцать террористов захватили четыре коммерческих реактивных лайнера и хладнокровно нанесли ими удары по двум символическим центрам Америки, уничтожив более 3000 человек. Это действие спровоцировало вторжение, оккупацию и продолжающиеся доныне противопартизанские действия США в Афганистане. Семь

лет спустя, 27 ноября 2008 года, десять человек вызвали трехдневное буйство террора в городе Мумбаи, заставив финансовую столицу Индии впасть в ступор.

Отправной точкой этой книги была метафора, использованная бывшим директором Центрального разведывательного управления США Джеймсом Вудсли, сравнившим сражение против повстанцев с попыткой выжить в джунглях, полных ядовитых змей. Сегодня эти «змен» показали, что способны выбираться из своих нор для того, чтобы со смертоносной яростью наносить удары по всему миру.

Со времен Древнего Рима и до наших дней история повествует о ошеломляющем росте разрушительной мощи, доступной сражающимся. Прогресс технологий неравномерен, но всегда поступателен и всегда ведет к росту смертоносности. Повстанцы — те, кто вооруженным путем хотят свергнуть существующие власти — ныне обладают ужасающей огневой мощью, превышающей всю, доступную военным ранее.

Впервые американские солдаты вступили в схватку с азиатскими повстанцами на Филиппинах. В 1901 году, в самый разгар войны, филиппинские партизаны считали за счастье обзавестись магазиной винтовкой, а многие из них так и оставались при своих мачете. Через 64 года американские солдаты вновь вступили в партизанскую войну в Азии. Во Вьетнаме излюбленным оружием бойцов Вьетконга стал АК-47 — мощная автоматическая винтовка русской разработки, уравнивавшая в возможностях одиночного бойца с расчетом ручного пулемета Второй мировой войны.

Теперь АК-47 распространен повсюду. В Мозамбике он за свою роль в национально-освободительной борьбе удостоился изображения на государственном флаге страны. При отпускной цене болгарского завода всего в сто долларов этот автомат превращает в грозного врага телохранителя наркобарона в Колумбии, бойца-талиба в Афганистане или двенадцатилетнего ребенка-солдата в Африке.

И это только один вид оружия, в изобилии доступного современным повстанцам. Один журналист в 1991 году так описывал сомалийский рынок оружия в Могадишо:

*«На прилавках, словно конфеты в кондитерской, теснились артиллерийские снаряды и минометные мины всех калибров. Промасленные коробки взрывателей, штабеля реактивных гранатометов — некоторые в заводской смазке — и длинные, гладкие туши ракет от установок залпового огня для самых отъявленных транжир. Здесь было достаточно огневой мощи для того, чтобы отразить любое вторжение».*²

Двумя годами позже ополченец, обученный советниками из Аль-Канды, сбил переносным зенитно-ракетным комплексом вертолет «Блэк Хок» армии США, убив троих американцев. Отправившаяся на помощь оперативная группа американских рейнджеров попала в засаду, где погибло еще 19 американских солдат, а 84 было ранено. Фотографии убитого американца, которого ликующие ополченцы волочили по улицам Могадишо, отбили у США желание продолжать интервенцию — приведя таким образом к основному политическому поражению, вынудившему Соединенные Штаты и Объединенные Нации к уходу из Сомали.

В Ираке огонь из ручного огнестрельного оружия был признан третьей по значимости причиной гибели американских солдат и морских пехотинцев. Первой из этих причин были мины на дорогах, что также демонстрирует впечатляющий вклад технического прогресса в рост смертоносности средств ведения войны. «Мирный» житель Ирака способен установить изготовленное в Иране самодельное взрывное устройство повышенной за счет формирования ударного ядра мощности, превышающее по силе мину, заложенную профессиональным санером любой из предшествующих войн.

Однако, как бы ни были важны технические достижения, не они дают в руки современных повстанцев их самое важное

оружие. Террористы в Мумбае были вооружены всего лишь АК-47 — но при этом они координировали свои действия при помощи сотовых телефонов и ноутбуков, и весь мир в ужасе следил за происходящим через Интернет и спутниковое телевидение.

Современные телекоммуникации передают любой конфликт в цветном изображении и с объемным звуком из любой точки земного шара вне зависимости от расстояния до нее. Полководцы прошлого весьма ценили возможность управлять сведениями о ходе боевых действий. Полевой штаб Наполеона имел в своем составе передвижную типографию, позволяющую раньше всех преподнести собственную версию исхода битвы своей армии, врагу, мирному населению, дипломатам и правителям иных стран.

Томас Эдвард Лоуренс, более известный, как Лоуренс Аравийский, отмечал, что печатная пресса представляет собой наиболее сильное оружие современного полководца. В его время это заявление было справедливым — по так же, как магазинные винтовки уступили свою роль АК-47, на смену печатному слову и фотографии пришли кинохроника и телерепортаж. С появлением спутниковой связи повстанцы могут быть уверены, что даже единственный акт насилия спустя самое короткое время станет известен всякому заинтересованному лицу. В военных терминах современные средства коммуникации являются мощным усилителем, позволяющим горстке мятежников распространять эффект от своего террора так широко, как никогда ранее.

Дэвид Килкаллен, эксперт по антипартизанским действиям, чьи советы повлияли на генерала Дэвида Петроса, одного из создателей американской стратегии борьбы с партизанами в Ираке, заявил, теперь «всемирная информационная среда делает антипартизанскую борьбу даже более трудной».³ Килкаллен подтвердил это на примере двух восстаний против индонезийского правительства. В 50-х и 60-х годах на Западной Яве правительство Индонезии нанесло поражение мусульманским сепаратистам, чей мятеж превышал по мас-

штабам коммунистическое восстание в Малайе. В 1975 году уже христианские сепаратисты подняли мятеж на Восточном Тиморе. Индонезийское правительство вновь ввело войска и использовало традиционный подход к ситуации: насильственная концентрация населения, формирование местного ополчения, широко практикуемое насилие для того, чтобы убедить людей вернуться под власть правительства. Конфликт продолжался до самого конца 1990-х. К этому времени повстанцы Тимора сформировали посредством своей пропаганды международное общественное мнение, порицавшее индонезийские методы и приведшие к вмешательству Объединенных Наций. Восточный Тимор обрел независимость в 2002 году*.

Эффективные на Западной Яве в условиях бедного освещения событий методы антипартизанской борьбы сделались

* Здесь автор искажает ход событий буквально до противоположности. В действительности Восточный Тимор с 1702 года являлся португальской колонией, большинство его жителей (в отличие от мусульманской Индонезии) составляли христиане-католики. После «Революции гвоздик» в 1975 году португальские власти предоставили стране независимость, передав власть марксистскому «Революционному фронту освобождения Восточного Тимора» (ФРЕТИЛИН). Однако через 9 дней после провозглашения независимости, 7 декабря 1975 года, Индонезия вторглась в Восточный Тимор и оккупировала его, объявив своей 27-й провинцией. В ходе оккупации и действий против партизан из 800 000 жителей страны по разным данным погибло от 80 до 250 тысяч. Организация Объединенных Наций никогда не признавала индонезийской оккупации, хотя индонезийские антипартизанские силы проходили подготовку в Австралии и действовали под руководством советников из Австралии и США – таким образом, эти две страны несут прямую ответственность за террор против гражданского населения острова. В 1999 году ООН вынудила правительство Индонезии провести референдум, на котором 78,5 % населения Восточного Тимора проголосовали за независимость. После трех лет австралийской оккупации под флагом ООН 20 мая 2002 года Восточный Тимор во второй раз был официально провозглашен независимым государством. *(Прим. ред.)*

неприемлемы, когда стали доступны международному вниманию. Оглядываясь назад, можно легко видеть, что по крайней мере две технологии, широко применявшиеся в двух успешных операциях против партизан, описанных в этой книге — такие, как «зоны безопасности» на Филиппинах и операция «Голод», представляющая собой программу ограничения оборота продуктов в Малайе — получили бы однозначное осуждение международной общественности, будучи представлены на ее суд посредством современных масс-медиа.

В современных конфликтах, включая Ирак и Афганистан, американские войска, следуя наиболее распространенным историческим образцам, сосредотачивались преимущественно на уничтожении повстанцев и террористов. В этот аспект сражений американцы принесли впечатляющий технологический вклад. Однако устойчивость Аль-Каиды основывается не на ее текущей численности, а в первую очередь на способности агитировать, набирать и обучать все новых бойцов и сочувствующих. Другими словами, жизнеспособность террористической организации зависит от успеха в информационной войне.

Следует снова подчеркнуть, что современные повстанцы отлично понимают важность масс-медиа и весьма умело манипулируют ими. Тем временем Соединенные Штаты продолжают прилагать усилия для того, чтобы объяснить всему миру необходимость глобальной войны с терроризмом. Более того, попытки США оправдать способы ведения этой войны все чаще оказываются безрезультатны. Если, как уже говорилось, война с террором по сути есть война информационная, то никак нельзя утверждать, что Соединенные Штаты выигрывают эту войну.

Одним из показателей успешности противопартизанских действий служит готовность учиться и приспосабливаться к изменениям как на личном, так и на организационном уровне. В этом отношении перспективы выглядят менее мрачными. После успешного вторжения в Ирак и последующего захвата Саддама Хуссейна администрация президента Джорджа

Уокера Буша оказалась слишком медлительной в осознании того, чему именно вынуждены противостоять США. К началу 2007 года казалось, что Ирак потерян для их противников. Самоубийственные атаки террористов со взрывными устройствами запустили спираль эскалации смертоносной деятельности сектантов, на которую у американских оккупационных сил, казалось, не было ответа.

Однако многие из проблем, с которыми США столкнулись в Ираке, хорошо знакомы тем, кто изучал противонартизанские действия: «прозрачные» границы, дающие повстанцам свободный приток людей и снабжения; недоверие местного населения, с неприязнью относящегося к присутствию оккупантов; отсутствие безопасности, не позволяющее никому, за исключением самых храбрых агентов, обеспечивать американцев полезной информацией; постоянно растущее разочарование общественности Соединенных Штатов положением дел.

В итоге, глядя в лицо поражению, Буш принял политически непопулярное решение о посылке в Ирак еще большего количества солдат, для противостояния повстанцам — так называемого «Девятого вала». Применение этих войск отличалось исключительной организационной гибкостью. В декабре 2006 года министерство обороны опубликовало «Полевое наставление 3-24» под заголовком «Антипартизанские действия». Оно стало итогом совместных усилий армии США и корпуса морской пехоты, привлеченных к работе множество светлейших стратегических умов. Воплощенное в форме краткого обобщения исторических уроков, объединивших набор «принципов и императивов» действий против партизан, это наставление обозначило путь для успешного движения вперед. Начинается оно с утверждения, очевидно при взгляде в прошлое, но в наше время послужившего поводом к стратегической дискуссии о призыве к немцам: *«Вы не сможете победить бывших сторонников Саддама Хусейна и исламских экстремистов тем же способом, каким сражались с Вьетконгом».*¹

Только незаурядные офицеры способны преодолеть изначальный консерватизм военного мироощущения. В 1840 году, когда Франция была вовлечена в пятнадцатилетнюю войну с повстанцами в Алжире, обрел имя новый военачальник. Маршал Тома Буго, в итоге выигравший эту войну, при первой встрече со своим штабом заявил: «Господа, вы слишком многое забыли!» Генерал-лейтенант Дэвид Петрос был привлечен к созданию «Полевого наставления 3-24». Будучи назначен главнокомандующим в Ираке в начале 2007 года, он вместе со своими подчиненными проявил способность к гибкому реагированию и умение приспособиться к меняющейся ситуации. Свои войска они применяли в противопартизанской борьбе, используя новейшие способы действия, включая расселение американцев среди иракцев, которых они были призваны охранять. В трудных условиях, под действием стресса и в опасном окружении непонятной культурной среды, насыщенной столкновениями между племенами и сектами, американские солдаты исполняли свой долг с исключительным умением и отвагой.

Тем не менее вполне возможно, что не только разумная доктрина или хорошее руководство стали единственной причиной принципиального изменения ситуации в Ираке. В данном случае руководство Аль-Каиды переиграло само себя. Террор без разбора, осуществляемый иностранными боевиками — молодыми мусульманскими неофитами, набираемыми по всему исламскому миру от Саудовской Аравии и Чечни до стран Северной Африки, — а также требование соблюдения норм самой жесткой и фундаменталистской версии ислама отвратили определенную часть общества от повстанцев. Это было так называемое «суннитское пробуждение» — движение, зародившееся среди суннитов провинции Анбар, население которой до того сочувствовало мятежу, и неуклонно распространявшееся повсюду. На слушаниях в Конгрессе 10 сентября 2007 года Петрос заявил, что старейшины местных племен стали покидать Аль-Каиду, и назвал это наиболее значимой тенденцией в Ираке за последние восемь месяцев.

По любым показателям — снижению числа террористических актов, существенному спаду потерь среди военных и гражданских — «Девятый вал» выполнил свои задачи.* В знак признания девятнадцатимесячных успехов в Ираке министр обороны США Роберт Гейте повысил Петроса в должности. Конечно, «бесконечная война» на этом не завершилась. Гейте настоял на важности назначения Петроса главой Объединенного центрального командования вооруженных сил США (СЕНТКОМ)** и разъяснил, что исламский экстремизм в пределах данной зоны, окруженной Ближним Востоком, Южной Азией и Африкой, остается особым вызовом, «характеризуемым асимметрией боевых действий», конфликтом между профессиональными военными, повстанцами и иными партизанскими формированиями.⁵

Когда новая администрация была готова приступить к работе в 2009 году, вновь избранный президент Барак Обама обещал снизить присутствие США в Ираке и усилить борьбу с повстанцами в Афганистане. Что это предвещает, непонятно. Если именно американское присутствие на каждом углу беспокорных багдадских трущоб впечатляюще убавило накал активности религиозных экстремистов, то почему на улицах Чикаго или Детройта нет армейских патрулей, призванных таким же образом повлиять на преступность? И сохранится ли безопасное затишье по мере отбытия американских солдат? В результате «Девятого вала» повседневный быт многих иракских городов оказался полностью нарушен из-за мер по обеспечению безопасности, включающих разделение шиитских и суннитских кварталов бетонными оградами. В свой собственный квартал жители также вынуждены были проникать исключительно через укрепленные ворота, охраняемые вооруженны-

* С начала 2009 года, параллельно выводу американских войск из Ирака, уровень насилия в этой стране вновь начал стабильно расти, хотя еще не поднялся до уровня середины 2000-х. (Прим. ред.)

** На посту командующего войсками в Ираке Петроса сменил Р. Одыерно. (Прим. ред.)

ми солдатами — на данный момент еще американскими, по ближайшему будущему иракскими.

В то время, как повстанцы в Афганистане оправляются от поражения, овладевая все новыми территориями, американский ставленник Хамид Карзай уже получил насмешливое прозвище «мэр Кабула» по той причине, что его власть простирается не далее пределов прямого выстрела его покровителей, обеспечивающих безопасность столицы. Взгляд на карту Афганистана показывает, что современные «безопасные» территории ничем не отличаются от территорий, удерживаемых СССР в течение их неудавшейся попытки овладеть страной, большую часть истории которой составляет сага о противостоянии иностранным захватчикам.

Причем все те факторы, которые осложняли действия Советского Союза, никуда не делась: «прозрачные» границы, недоступные оккупационным войскам укрытия повстанцев, сбивающая с толку путаница родственных и племенных отношений, не дающая чужаку постигнуть структуру местной власти; наконец, столь сомнительное качество разведки, что, несмотря на годы усилий, убежище Усамы Бен Ладена, расположенное неподалеку от афганской границы, так и не было обнаружено. История учит нас, что все иностранные державы, пытавшиеся захватить Афганистан, потерпели неудачу. Тем не менее теперь эта же задача поставлена перед американскими войсками.

В итоге лучезарное сияние нового столетия и пришедших им перемен оказывается омрачено войной и террором. Вопрос, насколько успешна будет борьба против тех, кто не согласен со взглядом США на новый мировой порядок, остается открытым.

Порочный круг

Безопасность

Участие населения в восстании происходит за счет активных помощников — особенно если граждане видят бор-

цов с партизанами как иностранных оккупантов, поддерживающих продажное правительство — а также нейтрально настроенных людей, удерживаемых в страхе террором мятежников. Исторический опыт раз за разом показывает порочный круг, когда повстанцы создают условия, в которых население не ощущает себя в безопасности. Под угрозой террора люди отказываются предоставлять информацию правительственным силам, а в отсутствие таковой военные действия становятся безуспешными, вызывая еще больший недостаток безопасности.

Чтобы разорвать этот порочный круг, нация вступает в противопартизанскую борьбу на чужой земле, продвигаясь многими не связанными между собой путям. Успех на каждом пути требует особых качеств, включая знание языка и культурных особенностей, что лежит за пределами обычно востребуемых военных талантов. Первичная цель всех их — обеспечить физическую безопасность населения.

Ближе к концу своих действий против филиппинских повстанцев в провинции Батаанас генерал Джеймс Франклин Белл так отписывал высочайшую важность безопасности:

«Люди оказались столь запуганы террором, что не имеют храбрости помочь нам. Всякого, кто будет заподозрен в симпатии или дружелюбии к американцам, стремительно убивают. Мы не способны получить информацию и ничего не можем с этим поделать. Причем это не организованное восстание, а самоуправство вооруженных людей, днем населяющих города, а ночью отправляющихся бандитствовать за их пределы. Необходимость содержать в каждом городе гарнизон для обеспечения безопасности тех, кто миролюбиво настроен, вскоре стала видна невооруженным взглядом. Войска на это были выделены и задача выполнена, так что когда население увидело, что мы способны защитить его, нам стали оказывать помощь. Посредством настойчивых усилий по обнаружению, аресту и осуждению интригующих, убивающих, неразборчи-

вых в средствах вождей группировок и их ладронес, скрывающихся среди народа, и посредством розыска и изъятия вооружения, провинция достигла крайне спокойного и мирно управляемого положения. Однако это не было бы выполнено без многих неприятных сопутствующих действий».⁶

76 лет спустя Джон Пол Вэни, американский гражданский чиновник высокого ранга, работавший во Вьетнаме, пришел практически к тем же выводам. Вэни отметил, что шесть неудачных лет применения специальных программ умиротворения не достигли цели, поскольку оказались не смогли работать до тех пор, пока не будет выполнено главное требование — безопасность.

«Это не значит, что дело умиротворения безнадежно. Это значит лишь то, что мы осознали первичность требования безопасности. Составляет ли безопасность одну десятую от общей задачи или девять десятых, она неизбежно занимает первое место в списке задач — неважно, будет ли это одна десятая или девять десятых всего списка».⁷

Американский опыт в Ираке только подтверждает истинность вышесказанного.

Разведка и вопрос применения пыток

Для того, чтобы обеспечить физическую безопасность населения, силы, ведущие противонартизанские действия, нуждаются в хорошо поставленной разведке. Чтобы борьба с партизанами оказалась успешной, необходимо сначала выиграть сражение за своевременную информацию. Принимая во внимание, что повстанцы скрываются среди мирного населения, это население оказывается бесценным источником информации.

На протяжении всей истории мятежники осознанно стремились к размыванию границы, отделяющих боевиков от мирных жителей. Они устраняли беспорядки, провоцирующие ответные меры, ущемляющие граждан. Среди сил безопасности, несущих потери под равнодушными взглядами местного населения, растет раздражение. Солдаты в курсе, что многие из гражданских лиц заранее знали о том, что должно произойти — и испытывают соблазн извлечь это знание любыми необходимыми мерами.

Когда Уильям Говард Тафт давал показания перед сенатским комитетом по вопросу о применении пыток на Филиппинах, сенатор спросил его: *«В том случае, если превосходящая раса ведет войну против тех, кто стоит ниже ее по уровню цивилизации, не показывает ли общемировой опыт, что высшая раса почти неизбежно приходит к негуманному ведению войны?»*

Тафт ответил: *«Нет никакого сомнения, что эта опасность куда выше, чем при войне с белыми»*.⁸

Хорошо документированные случаи жестокого обращения, включая постоянное использование пыток, характеризуют практику сил безопасности в двух из четырех случаев, описанных в этой книге, а именно — американские действия на Филиппинах и французские в Алжире.* Главный французский палач, генерал Поль Оссарессес, защищал пытки такими словами:

«Когда страна требует от армии сражаться с врагом, использующим террор для того, чтобы заставить безразличную часть населения присоединиться к нему, и

* Заметим, что в тексте книги автор также упоминает про пытки, практиковавшиеся англичанами в Малайе. Просто эти действия получили меньшую известность из-за общей малопизвестности Малайской кампании и ее сравнительно небольших масштабов. Во Вьетнаме пытки широко применялись южновьетнамской армией и полицией, что дало американцам возможность получать информацию, не марая рук. (Прим. ред.)

провоцируют репрессии, чтобы вызвать негодование международного общественного мнения, то этой армии становится невозможно избежать применения экстремальных мер».⁹

Ныне происходящая война с террором вновь выносит на суд общественного мнения беспокоящий вопрос о применении пыток.

Сторонники жестких методов расследования, включающих то, что большинство людей назовет пытками, оправдывают их применение, не используя аналогично с «тикающей бомбой»: бомба с часовым механизмом, спрятанная где-то, отсчитывает минуты до взрыва, который приведет к гибели бесчисленного числа невинных жертв. Чтобы предотвратить катастрофу, пытки оправданы не только с практической, но и с моральной точки зрения.

Оссаресес защищал свои методы в точности на той же основе: подвергаемые пыткам подозреваемые могут дать возможность расстронуть планирующийся теракт и таким образом предотвратить невинные жертвы. Во время Алжирской войны командир парашютистов полковник Роже Трипкье, попросил дивизионного капеллана благословить пытки. Капеллан подчинился, сказав солдатам:

«Между двумя видами зла: тем, чтобы заставить не долго страдать пойманного на преступлении и заслуживающего смерти бандита [и умышленно оставить под угрозой смерти невинных]... необходимо без колебаний избрать меньшее [зло]: достаточно действенное расследование без садизма».¹⁰

Современное обсуждение вопроса основывается на еще более серьезной ситуации. Допустим, власти захватили того, кто подозревается в установке атомной или биологической бомбы с часовым механизмом. Должно ли столь исключительное предположение служить основой национальной по-

литики — или не должно? Несомненно, должна быть проведена граница между катастрофической опасностью класса ядерного взрыва в Нью-Йорке и рядовым злодеянием вроде грузовика со взрывчаткой, направленного на мечеть на Ближнем Востоке.

Пытки иногда обеспечивают появление полезной в тактическом отношении информации, могут расстроить атаку самоубийцы со взрывным устройством или раскрыть расположение мины, заложенной на маршруте движения автоколонны. Однако опыт показывает, что человек под экстремальным физическим давлением способен признаться в чем угодно, только бы прекратить мучения. Таким образом разведслужбы получают ошеломляющий объем информации, но преимущественно ложной. Так что это не слишком надежный способ получения данных.

Но применение пыток происходит не в моральном вакууме: вопрос о них так или иначе оказывается моральным вопросом. Цивилизованное общество порицает пытки. Страны, которые допускают пытки, падают в проигрышное положение не только потому, что это разрушает их моральную целостность, но и по причине их окончательной контрпродуктивности. Отвратительный пример действий американцев в иракской тюрьме Абу Грейб показывает, что жестокое обращение и пытки приводят к невинным жертвам во вражеский лагерь. Более того, они предоставляют повстанцам мощный аргумент для убеждения колеблющихся. Успешное применение пыток может помочь раскрыть один заговор — но при этом они приводят в ряды заговорщиков столь многих, что в итоге обходятся намного дороже.

В своей книге «Побеждая коммунистическое восстание» Роберт Томпсон красноречиво показывает, что пытки не только «морально недопустимы», но и создают больше реальных проблем, чем решают: *«Правительство, которое действует не в соответствии с законом, расплачивается правом называться правительством и не имеет права требовать от своих граждан подчинения законам»*.¹¹ Теряя прочную моральную

основу, связываемую с законностью правительства, противопартизанские силы низводят себя до уровня террористов. Во время гражданской войны такое падение прав приводит к тому, что каждая из сторон, объявив себя законной, таким образом лишает людей значимых оснований предпочесть правительство или повстанцев. К тому же, когда правительство отказывается действовать в соответствии с собственными законами, оно не может ожидать законопослушности от народа.

Это не означает, что правительство не может принять исключительно жесткие законы, соответствующие чрезвычайному положению. Однако они должны применяться на открытых основаниях и соответствовать процессуальным нормам. То, что 12 июня 2008 года в Соединенных Штатах было принято решение Верховного Суда о защите законных прав заключенных в Гуантанамо, весьма ободряюще подтверждает эту позицию.

Повстанцы надеются на партизанские действия и террор, что создает для правительственных сил исключительный соблазн ответить на это столь же незаконными действиями. Эти действия обычно оправдывают тем, что другая сторона не склонна к игре по правилам и что законные процессы слишком громоздки и не годны для того, чтобы бороться с такими бесчинствами террористов. Французские интеллектуалы обратили на это внимание во время наивысшего накала алжирской войны: *«Если мы действительно окажемся способны на проявления морали, которого наши противники не имеют, это послужит лучшим оправданием нашего дела и даже нашей победы»*.¹²

Понимание культурных различий

Знаменитый чеканный афоризм, произнесенный британским генералом Джеральдом Темплером и принятый американцами во время войны во Вьетнаме — «завоевать сердца и

умы народов» — может служить полезной составляющей частью противонартизанской стратегии, поскольку обращает внимание на роль гражданского населения. Но сам по себе он неудачен и плохо сформулирован — ни во Вьетнаме, ни в любом другом месте нет и не было единого «народа». Вместо этого все общества состоят из одиночек и групп, чьи взаимоотношения складываются из факторов статуса, экономики и власти.

Иностранцы часто обвиняют американцев в высокомерии по отношению к чужим культурам. Это обвинение изумляет многих американцев, полностью уверенных в том, что они непричастны к такому пороку. Скорее всего, они согласятся с Уильямом Говардом Тафтом, сказавшим, что его опыт на Филиппинах убедил его, что местными жителями «движут те же мотивы, что и любыми другими людьми», и добавившим пустяковую оговорку — «возможно разве, что преступления, засады, убийства здесь случаются чаще, чем в других странах». В остальном его слова остаются ясными и широко разделяемыми многими с тех пор, а именно — они вводят понятие *универсальных культурных норм*.¹³

Тем не менее правомерность такого взгляда — причем важно заметить, что его охотно разделяют и прочие культуры, отличаясь лишь тем, что в качестве *универсальных* они признают вовсе не те же нормы, что и западное общество — ведет к представлению, что другие хотят того же самого, что и мы. Эти взгляды и представляют собой основу мировоззрения тех, кто отправляется за моря сражаться с врагами нации.

Увы, они плохо способны подготовить американских солдат к тому, что происходит там на самом деле. Военный журналист Альберт Робинсон, посетивший во время восстания практически все охваченные мятежом провинции Филиппин, сделал вывод, что местное население совершенно определено ненавидит американцев. Он отнес эту ненависть на счет непримиримых культурных различий и заключил:

*«Мы можем иметь добрые намерения, но они не понимают наших путей. Так же и мы не понимаем их. Хотя терпение и сдержанность оказывают свое, чрезвычайно сильное воздействие, в целом американские методы беспокоят и возмущают народ».*¹⁴

По мере продолжения восстания Робинсон пересмотрел свои взгляды, предупреждая теперь, что величайшим препятствием к успеху на Филиппинах является ошибочность самого американского вмешательства: *«Мы защищаем прославленную американскую свободу и настаиваем, что все должны жить по американскому образцу».*¹⁵ Беда, по мнению Робинсона, возникла по причине американской негибкости, которая *«не дает ограничений некомпетентным людям в условиях, которые те не понимают».*¹⁶

По контрасту с американцами на Филиппинах и во Вьетнаме французские «синие кепки» из Специальной Административной секции (САС) обладали хорошими познаниями в культуре народов Северной Африки. К исходу войны офицеры САС, как и многие армейские командиры, пришли к осознанию, что знания об истории алжирской деревни и о том, как та формирует современные социальные отношения, представляют не только академический интерес. Скорее эти знания служили необходимой предпосылкой для любой эффективной программы умиротворения. Заслуживающий особого внимания захват Садама Хуссейна стал результатом старательного социального анализа связей между племенами, представленного особой группой американской разведки.

Тем не менее разочаровывает то, что лишь в 2007 году, шесть лет спустя после начала войны в Афганистане, военные США пришли к выводу, что их войска не вполне понимают, как сражаться с боевиками Талибана. Капитан армии США, ответственный за создание новой «Афганской академии антипартизанских действий», говорил своим американ-

ским слушателям, что исход важнейших битв на восемь десятых определяется политикой и лишь на две — военной силой. Вступая в политическую борьбу, курсанты должны были узнать о местной истории и культуре столько, чтобы начать думать, как боевики Талибана.¹⁷ Если Соединенные Штаты не возьмутся подобным образом за эффективное ведение «долгой войны», то не пройдет и шести лет, как все вернется к исходному состоянию.

Язык

Возвращаясь к изданному в 1940 году «Руководству по ведению малых войн», указывающему на важность знания культуры и особенно языка, заметим, что *«политические методы и побуждения, которыми руководствуются другие народы и их политические организации... находятся практически вне понимания людей, не говорящих на их языке»*.¹⁸ К сожалению, этот ключевой момент мало влияет на нашу политику.

В пятидесятых годах, когда американские советники приступили к обучению южновьетнамской армии, менее дюжины человек в Группе военной помощи и консультаций разговаривали на вьетнамском. Армия США не имела школы, обучающей этому языку. Немногое изменилось и к 1965 году, когда в страну прибыли морские пехотинцы. Даже те, кто служил во «взводах совместного действия», редко приобрели языковой багаж, выходящий за пределы нескольких слов, подхваченных при работе в деревнях.

Более сорока лет спустя новое поколение борцов с партизанскими движениями вновь столкнулось с необходимостью преодолевать трудности, связанные с недостаточным знанием языка и зарубежной культуры. Статья, появившаяся в *«Marine Corps Gazette»* в марте 2007 года, пересказала своими словами замечания содиректора флотского Центра по терроризму и неконвенционным боевым действиям:

«Общая нехватка культурной подготовки к действиям в Ираке, в том числе явный недостаток людей, обладающих знанием языка хотя бы на уровне умения воспринимать основные понятия, стала одной из причин неспособности успешно бороться с этим восстанием».¹⁹

С учетом обстоятельств, предшествовавших нынешнему вторжению США в Ирак – Соединенные Штаты уже сражались с тем же врагом в 1990 году и с тех пор постоянно ожидали нового нападения Саддама Хуссейна; отчеты 2000 года отметили снижение численности арабского населения Ирака почти на 1,2 миллиона человек – эта небрежность поражает.

Преобразования и политическая арена

Осознание того, что победа над восстанием должна начинаться с обеспечения физической безопасности населения, получило широкое признание. Как и все прочие составные части антитеррористической борьбы, императив «первоочередной и первичной безопасности» не так прост, как кажется. Восприятие понятия безопасности может быть очень различным. Год за годом около 42 000 американцев погибают в дорожных происшествиях. 200 миллионов водителей по всей стране игнорируют то, что почти все из них находятся в более опасной ситуации, нежели им обычно представляется. Для сравнения: деятельность серийного убийцы, «вашиingtonского снайпера», в октябре 2002 года убившего за три недели десяток человек, настолько запугала население города, что сотни тысяч людей серьезно изменили свои повседневные привычки.

Иракцы испытывают град террористических ударов, вызывающих куда более масштабные перемены к худшему. Они демонстрируют чувствительность к улучшению безопаснос-

ти и благодарность за нее — по при этом ожидают и песом-ценно будут требовать большего. Спустя недели после боев с повстанцами, в ходе которых был уничтожен рынок Садр в Багдаде, иракский торговец вернулся туда с грузовиком картошки. Сквозь бывший рынок открыто текла сточная канава. Тучи мух кружились над кучами неубранного мусора. При этом дома частые отключения электричества заставляли его изнемогать при жаре в 110 градусов по Фаренгейту. Пока все улучшения безопасности, которые сумел заметить торговец, сводятся к заявлению: «Выжить здесь невозможно».²⁰

Замечания французских и британских специалистов по антипартизанским действиям подтверждают мысль о том, что для одного лишь обеспечения безопасности необходимы успехи на многих направлениях. Генерал Жак Аллар, подводя итог урокам борьбы с партизанами в Алжире, заявил: «Разрушением ничего не достигнешь, если мы не пойдем дальше. Если население предоставить себе, организация мятежников вскоре возникнет вновь. После разрушения мы должны начать строить».²¹

Роберт Томпсон отмечает: «Самой по себе безопасности недостаточно для того, чтобы заставить крестьян выбрать сторону правительства».²² Успешное умиротворение может начаться с установления безопасности — но затем правительство должно наладить действия гражданских служб, чтобы показать людям свои достоинства. Два пункта — безопасность и преобразования — являются главными из всех тех, которые должны учитывать противопартизанские силы. Нет сомнения, что как бы ни были опыты или многочисленны военные силы, сами по себе они не способны разрешить конфликт, вызываемый скрытыми политическими причинами.

И это еще наиболее легкие задачи в сравнении с необходимостью устранить корни, порождающие мятеж. Это требует перераспределения политических и экономических ресурсов в стране. При этом основные неотъемлемые проблемы будут сохраняться, что потребует большого времени на их

разрешение — и при этом не даст уверенности в том, что принятые меры будут работать не только в присутствии сил безопасности, но и после их отбытия.

Изложенные факты должны заставить умолкнуть сторонников интервенции, осуществляемой ради лишь того, чтобы разгромить военную и политическую составляющую любого восстания.

Передача власти

Подобно некоторым современным американским стратегам в Ираке, филиппинская комиссия Уильяма Говарда Тафта верила, что установление хорошего правительства позволит завоевать поддержку большинства филиппинцев. Тафт понимал, что это займет время — но он надеялся, что потребуется не более пятидесяти или ста лет для того, чтобы местные жители усвоили англосаксонские политические принципы. Процесс должен был начинаться с обучения подрастающего поколения. Однако из-за того, что Соединенные Штаты могли вести дела только с очень малой прослойкой образованных филиппинцев, американцам необходимо было постоянно отслеживать действия всех уровней правительства. Тафт отмечал, что *«испытывая недостаток инициативы с американской стороны, недостаток американской осведомленности о том, как вести дела с правительством, любое правительство будет полностью неэффективным»*.²³

Послевоенное сенатское расследование ведения войны на Филиппинах также рассматривало и перспективы на будущее. Многие сенаторы были обеспокоены неопределенным сроком участия американских солдат в боевых действиях и продолжающимся расходом американских денег. Давая показания сенату, генерал Макартур сказал, что, хотя филиппинцы и сделали несколько громадных шагов в своем развитии, они продолжают придерживаться *«республиканских идей и стремлений лишь в зачаточном состоянии»*. Под опекой

американцев они могут продолжить свое продвижение к успеху. Затем он предупредил:

*«Уход американцев с островов приведет, по моему мнению, к краху республиканского движения на всем Востоке и опустошению архипелага в междоусобной и братоубийственной войне, которая будет длиться до нового вмешательства какой-либо внешней силы».*²¹

В 1898, как и в 2009 году, американцы, впутываясь в зарубежные дела, остаются нетерпеливым народом. Джордж К. Маршалл, помогавший привести страну к победоносному завершению Второй мировой войны, вспоминая о продолжительной борьбе британцев и их американских колонистов с французами, отметил, что американское общество не потерпит еще одной Семилетней войны. Глава разведки Уэстморленда во Вьетнаме согласился с ним. Он верил, что главной слабостью США в ведущейся войне является общая слабость всех демократий: *«неспособность выдерживать долгую, бесцельную, безрезультатную и кровавую войну вдалеке от дома с непонятными или необъяснимыми целями».*²⁵

В традиционных боевых действиях достаточно очевидных показателей, демонстрирующих успех — таких, как захваченная вражеская территория или убитые вражеские солдаты. В противопартизанских действиях все обстоит иначе, и это особенно нетоцает терпение. Даже профессиональные военные часто не могут осознать действительное положение дел. Американские генералы на Филиппинах дважды заявляли, что война почти закончена — и только очередные всплески паники подрывали доверие общества к этим утверждениям. После инспекционной поездки по Алжиру в 1960 году французский генерал предостерегал: *«Я хочу предупредить генералов и командующих секторами от излишнего оптимизма, который заставляет их считать, что умиротворение уже достигнуто».* Заявления, что «мир возвращен», неизменно оказываются лишь «поверхностно правдивы».²⁶

Французский генерал указал на продолжающуюся деятельность врага на территории, где двое весьма способных офицеров умело проводили в жизнь два диаметрально противоположных оперативных подхода. Суровый ветеран Индокитая, полковник Марсель Бюго, «умиротворял» свою зону ответственности посредством грубой военной силы и активных полицейских действий. В противовес ему соседняя зона находилась под руководством другого полковника, полагавшегося на политические и психологические методы, направленные на построение дружественных отношений с населением и ведущие к росту влияния местных руководителей. Оба подхода значительно снизили уровень активности террористов и позволили заявить, что умиротворение достигнуто. И тот, и другой командующий выглядели уже дошедшими до предела своих возможностей. Но способность повстанцев наносить удары раз за разом опровергала утверждения о достижении окончательного успеха.

На данный момент военная составляющая антипартизанских действий состоит в удержании контроля над местностью и достижении вооруженным путем неких особых целей — хотя в партизанской войне такие цели по определению отсутствуют. Фактически боевые действия ведутся для того, чтобы дать время на проведение реформ, подрывающих основы восстания. Родившийся в Алжире журналист Мишель Кларк, лично знакомый с опытом борьбы французов против мятежников в Алжире, убедительно подмечает:

*«Было сказано, что даже если ФНО серьезно изменится, пропаганду террора не удастся подавить. Я с этим не согласен. В любом подобном конфликте, независимо от того, какую выгоду даст террористу его исход, сам он нуждается в защите. Но если террорист будет признан потерпевшим поражение, прикрытие со стороны его хозяев и все выгоды будут утрачены; теперь, оставшись в одиночестве, террорист может быть уничтожен».*²⁷

Современный аналитик Джон Нэгл описывает победу в борьбе с повстанцами следующим образом: «Если у вас не получается выиграть противопартизанскую операцию — просто помогите победить в ней народу, в котором возникло партизанское движение».²⁸ Если это так, то американское руководство должно гораздо лучше изучать возможности таких народов перед интервенцией.

Этого не было сделано во Вьетнаме. Вместо выяснения, что *можно* сделать, американские политические руководители совершили основополагающую ошибку, решив, что *должно быть* сделано. В будущем решение предложить помощь в борьбе против мятежа должно следовать за осторожным исследованием средств, которыми США могли бы воздействовать на избранную страну для того, чтобы направить ее туда, куда она, по их мнению, должна двигаться. Это может быть особенно важно, если руководство формально союзной США страны не пожелает принять факт необходимости реформ, которые смогут лишить их власти в случае воплощения в жизнь.

Сопротивление иностранцам оказывается мощным инструментом для пополнения рядов почти всех повстанческих движений. На этот факт обращают внимание современные стратеги, доказывающие, что победа в «долгой войне» требует или будет требовать присутствия американских сил в Афганистане и Ираке, по всей «дуге нестабильности» и даже в Центральной и Южной Америке. На одну чашу весов ложится способность США нанести поражение повстанцам и требующиеся для этого затраты, а на другую — то, что само по себе американское присутствие служит поводом для восстания.

Уроки истории и эпизоды, изучаемые в этой книге, не обязательно опровергают утверждение, что мятеж не может быть разгромлен посредством иностранного вмешательства. Стратегическая доктрина, обеспечивающая победу интервенции, вполне может быть сформирована и применена. Некоторые (возможно даже многие) шаги, предпринимаемые

Соединенными Штатами в рамках существующей доктрины антипартизанской борьбы, могут представлять собой полезные вехи на этом пути.

Что абсолютно точно — так это то, что любая победа американцев и их союзников потребует продолжительных затрат крови и денег. Из этого факта неминуемо следуют некоторые выводы. Американский президент в роли главнокомандующего должен принять решение, представляет ли тот или иной мятеж смертельную угрозу для нации. Это должно стать главным критерием необходимости американского вмешательства в зарубежный конфликт.

Затем главнокомандующий обязан убедить американский народ в том, что его оценка ситуации правильна. Выполнив это, он — и несомненно, также и его потенциальный приемник — должен упорно проводить свою линию, пока череда болезненных лет борьбы на деле не докажет необходимость развязанной войны. Иначе народная поддержка, необходимая американским войскам на их трудном пути, исчезнет без следа. Иначе президент покажет несерьезность своего отношения к крови американских солдат и жизням иностранных граждан, потери которых неизбежно сопутствуют ходу войны.

Исторические источники абсолютно ясно сходятся в одном: успешные противопартизанские действия требуют долгой и настойчивой борьбы. Насколько долгой — в каждом случае неизвестно. Эта ужасающая неопределенность приводит в ужас политиков, но остается единственным способом достичь успеха.

Слова, написанные в 44 году до н. э. великим римским государственным деятелем Марком Туллием Цицероном, демонстрируют путь, проверенный временем: *«Армия за границей бесполезна без мудрого правителя дома»*.²⁹

БЛАГОДАРНОСТИ

«Змеиные джунгли» возникли из продолжительных дискуссий между автором, Питером Джинна из «Блумсбери пресс» и моим агентом Джеффом Герекке. Питер желал знать, чем заслуживающие доверия исторические источники могут помочь читателю в понимании происходящего в Афганистане и Ираке. Мои поиски привели к формированию весьма обширного списка литературы. Джефф, благодаря своим глубоким познаниям в истории, послужил неоценимым арбитром в деле оценки потока имеющихся сведений. Процесс уточнения и обобщения отобранной информации всеми тремя участниками и породил эту книгу. Поэтому мои первые благодарности — Питеру и Джеффу за их усилия и исключительное доверие.

После того, как концепция книги определилась, автор погрузился в период поисков: их всегда составляет смесь завораживающих открытий и постыдных разочарований. Несмотря на технологические достижения, позволяющие получить доступ к информации способами, не представляемыми всего две-три книги тому назад, даже в наши дни любые библиографические поиски зависят от содействия преданных своему делу сотрудников библиотек и архивов. Я глубоко признателен помощи, оказанной Вирджинским Университетом в Шарлоттсвилле, Вирджинским военным институтом, университетами Ли и Вашингтона, а также Рокбриджской региональной библиотекой в моем родном городе Лексингтоне, штат Вирджиния.

Институт военной истории армии США в Карлајиле, Пенсильвания, ныне переобравшийся в прекрасное новое здание, остается великодушным источником сведений. Его коллекция писем и дневников обеспечила мне понимание образа мыслей целых поколений американских военных, которые противостояли разнообразным вызовам более ста лет назад и при этом были очень похожи на нынешних солдат и морских пехотинцев.

Я удостоился чести обнаружить чрезвычайно полезный и дружелюбный источник информации в лице Университета корпуса морской пехоты в Куантико, штат Вирджиния. Работники их архива и историки, особенно Дэни Кроуфорд и Фред Аддисон, не могли быть более любезными, делаясь печатными и устными историческими свидетельствами. В библиотеке морских пехотинцев мне дали открытый доступ ко многим секретным работам, посвященным антипартизанским действиям. Это было особенно трогательно оттого, что одновременно в Куантико присутствовали возвратившиеся из Ирака молодые морские пехотинцы. Отправляясь по вечерам домой, в горы, я проезжал по полям сражений в Шарлоттсвилле и Уайлдернессе, испытывая грусть от еще одного напоминания о участии наших солдат в войне.

По мере обобщения найденного материала до степени связного повествования редакторы, отточив карандаши, приступили к своей части работы. Я был счастлив воспользоваться услугами этих выдающихся редакторов. Как и на протяжении предшествующих 13 лет, окончательную редактуру осуществляла моя жена и ближайший друг Роберта. Ее энтузиазм в сочетании с жесткими напоминаниями — «Пожалуйста, пытайся пользоваться английским языком!» — вероятно, будут преследовать меня до самой могилы.

Огромную пользу книге также принесла прощательная редакционная критика Питера Джинна. Майк О'Коннор и Сью Варга умело исполнили трудоемкую работу по корректуре и вычитке текста. На всем протяжении издательского

процесса представитель производственного отдела Пит Битти охотно руководил продвижением проекта.

За все вышперечисленное благодарю всех вас.

*Джеймс Р. Артольд,
Лексингтон, Вирджиния*

ПРИМЕЧАНИЯ

Введение

1. «Testimony of R. James Woolsey, U.S. House of Representatives Committee on National Security, February 12, 1998», Strategic Intelligence Homepage, <http://www.loyola.edu/dept/politics/intel/19980212woolsey.html> (May 2008).

2. Editorial on the Philippine Insurrection, *New York Times*, January 2, 1901.

3. «Guardians at the Gate», *Time*, January 7, 1966, 10, <http://www.time.com/-time/magazine/article/0,9171,834900-10,00.html> (May 2008).

4. George Packer, «Knowing the Enemy: Can Social Scientists Redefine the „War on Terror“?» *New Yorker*, December 18, 2006, 61.

1. Победа Америки приводит к партизанской войне

1. McKinley to Otis, December 21, 1898, in U.S. Army Adjutant-General's Office, *Correspondence Relating to the War with Spain* (Washington, D.C.: U.S. Army Center of Military History, 1993), 2:859.

2. John R. M. Taylor, *The Philippine Insurrection Against the United States* (Pasay City, Philippines: Eugenio Lopez Foundation, 1971–73), 2:277.

3. Emilio Aguinaldo, «Proclamation to the Philippine People», February 5, 1899, in Daniel B. Schirmer and Stephen Roskamm Shalom, eds., *The Philippines Reader: A History of Colonialism, Neocolonialism, Dictatorship, and Resistance* (Boston: South End Press, 1987), 20–21.

4. Albert G. Robinson, *The Philippines: The War and the People; A Record of Personal Observations and Experiences* (New York: McClure, Phillips & Co., 1901), 354.

5. Brian McAllister Linn, *The Philippine War, 1899–1902* (Lawrence: University Press of Kansas, 2000), 27.

6. J. F. Bell to AG, 2nd Div, 8th Army Corps, January 21, 1900, in U. S. War Department, *Annual Reports of the War Department: Report of the Lieutenant-General Commanding the Army*, vol. i, part 8 (Washington, D.C.: Government Printing Office, 1900), 331.

7. Leon Wolff, *Little Brown Brother: How the United States Purchased and Pacified the Philippines* (Oxford, UK: Oxford University Press, 1991), 289.

8. Forrest C. Pogue, *George C. Marshall: Education of a General, 1880–1939* (New York: Viking Press, 1963), 52–53.

9. William McKinley, Third Annual Message to Congress, December 5, 1899, The American Presidency Project, [http://www.presidency.ucsb.edu/ws/index.php?pid&equals\\$29540](http://www.presidency.ucsb.edu/ws/index.php?pid&equals$29540).

10. Robinson, *The Philippines*, 376.

11. «Orders to the Detachments», November 16, 1899, in Taylor, *Philippine Insurrection*, 5:142–43.

12. Taylor, *Philippine Insurrection*, 2:345.

13. «To the Chiefs of Guerrillas», November 15, 1900, in Taylor, *Philippine Insurrection*, 5:113.

14. Brian McAllister Linn, *The U.S. Army and Counterinsurgency in the Philippine War, 1899–1902* (Chapel Hill: University of North Carolina Press, 1989), 125.

15. *Ibid.*, 37.

2. Карательные операции против повстанцев

1. Эдвин Сегерстром — матери и сестре, 20 марта 1899 года, в: Frank Harper, ed., *Just Outside of Manila: Letters from Members of the First Colorado Regiment in the Spanish-American and Philippine-American Wars* (Denver: Colorado Historical Society, 1992), 72.

2. John R. M. Taylor, *The Philippine Insurrection Against the United States* (Pasay City, Philippines: Eugenio Lopez Foundation, 1971–73), 2:304–5.

3. *Affairs in the Philippine Islands, Hearings Before the Committee on the Philippines of the United States Senate*, 57th Congress, 1st Session, Senate Doc. 331 (Washington, D.C.: Government Printing Office, 1902), part 2, 1928.

4. William Thaddeus Sexton, *Soldiers in the Philippines* (Washington, D.C.: The Infantry Journal, 1944), 212.

5. MacArthur to Adjutant-General, September 19, 1900, in U.S. Army Adjutant-General's Office, *Correspondence Relating to the War with Spain*, (Washington, D.C.: U.S. Army Center of Military History, 1993), 2:1211. Мой подсчет основан на именах убитых и раненых, перечисленных в телеграмме Макарура. Отметим, что по утверждению Брайана Линна итогом катастрофы был 21 погибший и 23 раненых. См.: Brian Linn, *U.S. Army and Counterinsurgency*, 138.

6. U.S. War Department, *Annual Reports of the War Department: Report of the Lieutenant-General Commanding the Army* (Washington, D.C.: Government Printing Office, 1900), part 5, 60.

7. Джон Джордан — матери, 10 января 1900 года, John Jordan Papers, U.S. Army Military History Institute, Carlisle, Pennsylvania.

8. Albert G. Robinson, *The Philippines: The War and the People; A Record of Personal Observations and Experiences* (New York: McClure, Phillips & Co., 1901), 379.

9. Ibid., 384–85.

10. «To the Military Central and Zone Commanders of National Militia of the Township of Ligao», August 24, 1900, in Taylor, *Philippine Insurrection*, 5:228.

11. Glenn Anthony May, *Battle for Batangas: A Philippine Province at War* (New Haven, CT: Yale University Press, 1991), 161.

12. General Order 202, June 27, 1900, in Taylor, *Philippine Insurrection*, 5:104.

13. Cailles to Estilla, August 6, 1900, in Taylor, *Philippine Insurrection*, 5:227.

14. См. телеграмму от корреспондента «Ассошиэйтед Пресс» Мартина в: U.S. Army Adjutant-Generals Office, *Correspondence Relating to the War with Spain*, 2:1220.

15. Henry F. Pringle, *The Life and Times of William Howard Taft* (New York: Farrar & Rinehart, 1939), 1:160-61.

16. Ibid., 1:170.

17. Относительно комментариев Тафта по этому поводу см. его свидетельство в: *Affairs in the Philippine Islands, Hearings Before the Committee on the Philippines of the United States Senate*, 57th Congress, 1st Session, Senate Doc. 331 (Washington, D.C.: Government Printing Office, 1902), part 1, 64.

18. Robinson, *The Philippines*, 355.

19. Stuart Creighton Miller, «Benevolent Assimilation»: *The American Conquest of the Philippines, 1899–1900* (New Haven, CT: Yale University Press, 1982), 167, 296–97.

20. Robinson, *The Philippines*, 384.

3. Война вновь выиграна

1. John Morgan Gates, «Schoolbooks and Krags»: *The United States Army in the Philippines, 1898–1902* (Westport, CT: Greenwood Press, 1973), 169.

2. «Report of Maj. Gen. Lloyd Wheaton», in U.S. War Department, *Annual Reports of the War Department: Report of the Lieutenant-General Commanding the Army and Department Commanders*, 57th Congress, 2nd Session, House Document No. 2 (Washington, D.C.: Government Printing Office, 1902), 9:231.

3. *Affairs in the Philippine Islands, Hearings Before the Committee on the Philippines of the United States Senate*, 57th Congress, 1st Session, Senate Doc. 331 (Washington, D.C.: Government Printing Office, 1902), part 2, 1942. Отвечая на вопросы сенатора Кальберсона, Макартур попробовал увильнуть от такого заключения.

4. «Investigation into the Methods Adopted by the Insurgents for Organizing and Maintaining a Guerrilla Force», in U.S. War Department, *Annual Reports of the War Department: Report of the Lieutenant-General Commanding the Army*, vol. 1 (Washington, D.C.: Government Printing Office, 1900), part 5, 257–64.

5. Ibid., 262.

6. Ibid., 263.

7. Gates, «*Schoolbooks and Krags*», 173.

8. Бэтсон — жене, 9 ноября 1900 года, box 3, Matthew Batson Papers, U.S. Army Military History Institute, Carlisle, Pennsylvania.

9. Бэтсон — жене, 19 октября 1899 года, box 3, Matthew Batson Papers.

10. U.S. War Department, *Annual Reports of the War Department*, vol. 1 (Washington, D.C.: Government Printing Office, 1901), part 4, 90.

11. U.S. War Department, *Annual Reports of the War Department*, vol. 1 (Washington, D.C.: Government Printing Office, 1901), part 4, 93. Томас Х. Барри, начальник штаба Макартура, подтвердил актуальность этих слов.

12. Полностью эта прокламация приведена в U.S. War Department, *Annual Reports of the War Department*, vol. 1

(Washington, D.C.: Government Printing Office, 1901), part 4, 91–92.

13. Glenn Anthony May, *Battle for Batangas: A Philippine Province at War* (New Haven, CT: Yale University Press, 1991), 229.

14. Stuart Creighton Miller, «*Benevolent Assimilation*»: *The American Conquest of the Philippines, 1899-1903* (New Haven: Yale Univ. Press, 1982), 163.

15. Editorial, *New York Times*, January 2, 1901.

16. Miller, «*Benevolent Assimilation*», 153.

17. См. статью 3 прокламации Агинальдо от 17 января 1901 года в: John R. M. Taylor, *The Philippine Insurrection Against the United States* (Pasay City, Philippines: Eugenio Lopez Foundation, 1971–73), 5:137.

18. Бэртон — жене, 17 ноября 1899 года, box 3, Matthew Batson Papers.

19. «The Flight and Wanderings of Emilio Aguinaldo, from His Abandonment of Bayambang Until His Capture in Palanan», diary entry of February 7, 1900 in Taylor, *Philippine Insurrection*, 5:38.

20. Ibid., 5:27.

21. February 10, 1900, in *ibid.*, 5:28.

22. March 29, 1900, in *ibid.*, 5:54.

23. Emilio Aguinaldo, *A Second Look at America* (New York: Robert Speller & Sons, 1957), 126.

24. Douglas MacArthur, *Reminiscences: General of the Army Douglas MacArthur* (New York: McGraw-Hill Book Company, 1964), 26.

4. Политика истребления

1. Brian McAllister Linn, *The Philippine War: 1899–1902* (Lawrence: University Press of Kansas, 2000), 217.

2. Henry F. Pringle, *The Life and Times of William Howard Taft* (New York: Farrar & Rinehart, 1939), 1:212.

3. Телеграфный рапорт Чаффи об этой атаке см в: Chaffee to Adjutant-General, May 5, 1902, in U.S. Army Adjutant-General's Office, *Correspondence Relating to the War with Spain* (Washington, D.C.: U.S. Army Center of Military History, 1993), 2:1295-6.

4. Pringle, *Life and Times*, 1:212.

5. See Chaffee to Adjutant-General, May 5, 1902, in U.S. Army Adjutant-General's Office, *Correspondence Relating to the War with Spain*, 2:1336.

6. «To all station commanders», December 24, 1901, in U.S. War Department, *Annual Reports of the War Department: Report of the Lieutenant-General Commanding the Army and Department Commanders*, vol. 9, 57th Congress, 2nd Session, House Document No. 2 (Washington, D.C.: Government Printing Office, 1902), 208.

7. See Corbin to Chaffee, April 16, 1902, in U.S. Army Adjutant-General's Office, *Correspondence Relating to the War with Spain*, 2:1328.

8. Кроме того, в 1898 году Белл также имел звание майора добровольцев.

9. Albert G. Robinson, *The Philippines: The War and the People; A Record of Personal Observations and Experiences* (New York: McClure, Phillips & Co., 1901), 361.

10. Robert D. Ramsey III, *A Masterpiece of Counter guerrilla Warfare: B. G. J. Franklin Bell in the Philippines, 1901–1902* (Fort Leavenworth, KS: Combat Studies Institute Press, 2007), 3.

11. William Henry Scott, *Ilocano Responses to American Aggression 1900–1901* (Quezon City, Philippines: New Day Publishers, 1986), 143.

12. Glenn Anthony May, *Battle for Batangas: A Philippine Province at War* (New Haven, CT: Yale University Press, 1991), 247.

13. U.S. War Department, *Annual Reports of the War Department: Report of the Lieutenant-General Commanding the Army and Department Commanders*, 57th Congress, 1st Session, House Document No. 2 (Washington, D.C.: Government Printing Office, 1902), part 8, 389.

14. Telegraphic Circular No. 3, Batangas, December 9, 1901, James Franklin Bell Papers, U.S. Army Military History Institute, Carlisle, Pennsylvania.

15. «To all station commanders», Batangas, December 15, 1901, in *Affairs in the Philippine Islands, Hearings Before the Committee on the Philippines of the United States Senate*, 57th Congress, 1st Session, Senate Doc. 331 (Washington, D.C.: Government Printing Office, 1902), part 2, 1614.

16. Andrew J. Birtle, *U.S. Army Counterinsurgency and Contingency Operations Doctrine 1860-1941* (Washington, D.C.: Center of Military History, 1998), 131.

17. Stuart Creighton Miller, «*Benevolent Assimilation*»: *The American Conquest of the Philippines, 1899–1903* (New Haven, CT: Yale University Press, 1982), 209.

18. U.S. War Department, *Annual Reports of the War Department: Report of the Lieutenant-General Commanding the Army and Department Commanders*, vol. 9, 57th Congress, 2nd Session, House Document No. 2 (Washington, D.C.: Government Printing Office, 1902), 233.

19. «To all station commanders», Batangas, December 9, 1901, in *Affairs in the Philippine Islands*, part 2, 1607, 1609.

20. Confidential Telegraphic Circular No. 18, Batangas, December 23, 1901, James Franklin Bell Papers.

21. Telegraphic Circular No. 19, Batangas, December 24, 1901, James Franklin Bell Papers.

22. Telegraphic Circular No. 22, Batangas, December 24, 1901, James Franklin Bell Papers.

23. «Bell to Wheaton», December 27, 1901, in *Affairs in the Philippine Islands*, part 2, 1690–92.

24. Telegraphic Circular No. 12, Batangas, December 21, 1901, James Franklin Bell Papers.

25. May, *Battle for Batangas*, 254.

26. Miguel Malvar, «The Reasons for My Change of Attitude», April 16, 1902, in John R. M. Taylor, *The Philippine Insurrection Against the United States* (Pasay City, Philippines: Eugenio Lopez Foundation, 1971–73), 5:358.

27. Reynaldo C. Ileto, «The Philippine-American War: Friendship and Forgetting», in Angel Velasco Shaw and Luis H. Francia, eds., *Vestiges of War: The Philippine-American War and the Aftermath of an Imperial Dream 1899–1999* (New York: New York University Press, 2002), 17.

28. *Ibid.*, 18.

29. *Ibid.*

5. Почему Америка победила

1. U.S. War Department, *Annual Reports of the War Department: Report of the Lieutenant-General Commanding the Army and Department Commanders*, vol. 9, 57th Congress, 2nd Session, House Document No. 2 (Washington, D.C.: Government Printing Office, 1902), 284–85.

2. Brian McAllister Linn, *The Philippine War: 1899–1902* (Lawrence: University Press of Kansas, 2000), 304.

3. Telegraphic Circular No. 32, January 26, 1902, James Franklin Bell Papers, U.S. Army Military History Institute, Carlisle, Pennsylvania.

4. General Orders No. 66, «To the Army of the United States», July 4, 1902, in U.S. Army Adjutant-General's Office, *Correspondence Relating to the War with Spain*, (Washington, D.C.: U.S. Army Center of Military History, 1993), 2:1352–53.

5. James H. Blount, *The American Occupation of the Philippines, 1898–1912* (New York: G. P. Putnam's Sons, 1913), 393.

6. Corbin to Chaffee, April 16, 1902, in U.S. Army Adjutant-General's Office, *Correspondence Relating to the War with Spain*, 2:1328.

7. Linn, *The Philippine War*, 223.

8. Glenn Anthony May, *Battle for Batangas: A Philippine Province at War* (New Haven, CT: Yale University Press, 1991), 147.

9. Leon Wolff, *Little Brown Brother: How the United States Purchased and Pacified the Philippines* (Oxford, UK: Oxford University Press, 1991), 305.

10. *Affairs in the Philippine Islands, Hearings Before the Committee on the Philippines of the United States Senate*, 57th Congress, 1st Session, Senate Doc. 331 (Washington, D.C.: Government Printing Office, 1902), part 2, 1927.

11. Linn, *The Philippine War*, 221.

12. Glenn A. May, «Filipino Resistance to American Occupation: Batangas, 1899–1902», *Pacific Historical Review* 52, 4 (November 1983): 553.

13. Stuart Creighton Miller, «Benevolent Assimilation»: *The American Conquest of the Philippines, 1899–1903* (New Haven, CT: Yale University Press, 1982), 260.

14. Glenn A. May, «Why the United States Won the Philippine-American War, 1899–1902», *Pacific Historical Review* 52, 4 (November 1983): 367.

15. *Affairs in the Philippine Islands*, part 1, 667.

16. *Ibid.*, part 1, 411–12.

17. Среди них можно назвать группировку «Абу Сайяф», давшую убежище Рамзи Юсефу (который в 1993 году взорвал бомбу в здании Всемирного торгового центра), а также Халида Шейха Мохаммада, чья база находилась на Холу.*

* Рамзи Юсеф был арестован в Пакистане в 1995 году. Халид Шейх – там же в 2003 году. Считается, что именно последний организовал атаку взрывающимся катером американского эсминца «Коул» на рейде Адена 12 октября 2000 года, когда погибло 17 моряков и было ранено еще 30. (*Прим. ред.*)

18. Albert G. Robinson, *The Philippines: The War and the People; A Record of Personal Observations and Experiences* (New York: McClure, Phillips & Co., 1901), 404–5.

19. E. J. McClernand, «Our Philippine Problem», *Journal of the Military Service Institution of the United States* 29, 114 (November 1901): 327–29.

6. Террор в День Всех Святых

1. Michael K. Clark, *Algeria in Turmoil: A History of the Rebellion* (New York: Frederick A. Praeger, 1959), 121.

2. Alistair Home, *A Savage War of Peace: Algeria, 1954–1962* (Middlesex, England: Penguin Books, 1985), 27.

3. Clark, *Algeria in Turmoil*, 119.

4. Home, *A Savage War*, 98–99.

5. Ibid., 545.

6. Ibid., 107.

7. Ibid., 110.

8. Ibid., 174.

9. Jacques Soustelle, *L'esperance trahie, 1958–1961* (Paris: Editions de l'Alma, 1962), 91.

7. Террор без границ

1. Michael K. Clark, *Algeria in Turmoil: A History of the Rebellion* (New York: Frederick A. Praeger, 1959), 131.

2. University of San Francisco, «Algerian War Reading», http://www.usfca.edu/fac_staff/webberm/algeria.

3. Alistair Home, *A Savage War of Peace: Algeria, 1954–1962* (Middlesex, England: Penguin Books, 1985), 123.

4. Gil Merom, *How Democracies Lose Small Wars: State, Society, and the Failures of France in Algeria, Israel in Lebanon,*

and the United States in Vietnam (Cambridge, UK: Cambridge University Press, 2003), 101.

5. Home, *A Savage War*, 160.

6. David Galula, *Pacification in Algeria: 1956–1958* (Santa Monica, CA: RAND Corporation, 2006), 23.

7. Martin S. Alexander and J. F. V. Keiger, eds., *France and the Algerian War 1954–62: Strategy, Operations and Diplomacy* (London: Frank Cass, 2002), 5.

8. Peter Paret, *French Revolutionary Warfare from Indochina to Algeria: The Analysis of a Political and Military Doctrine* (New York: Frederick A. Praeger, 1964), 50.

9. Парет приводит такие цифры на 1959 год: 1287 офицеров, 661 сержант и 2921 гражданский специалист. См. там же, стр. 50.

10. *Ibid.*, 30.

11. *Ibid.*, 8.

12. *Ibid.*, 30.

13. Frederic Guelton, «The French Army 'Centre for Training and Preparation in Counter-Guerrilla Warfare' (CIPCG) at Arzew», in Alexander and Keiger, *France and the Algerian War*, 42.

14. *Ibid.*, 49.

8. Вопрос морали

1. David Galula, *Pacification in Algeria: 1956–1958* (Santa Monica, CA: RAND Corporation, 2006), 70.

2. *Ibid.*, 176.

3. *Ibid.*, 218.

4. Charles de Gaulle, *Charles de Gaulle, Memoirs of Hope: Renewal and Endeavor*, trans. Terence Kilmartin (New York: Simon & Schuster, 1971), 15.

5. Alexander Zervoudakis, «A Case of Successful Pacification: The 584th Battalion du Train at Bordj de l'Agha (1956–57)», in Martin S. Alexander and J. F. V. Keiger, eds., *France and the Algerian War 1954–62: Strategy, Operations and Diplomacy* (London: Frank Cass, 2002), 56.

6. Paul Aussaresses, *The Battle of the Casbah: Terrorism and Counter-Terrorism in Algeria 1955–1957* (New York: Enigma Books, 2005), 77.

7. Ibid., 93.

8. Ibid., 119.

9. John Talbott, *The War Without a Name: France in Algeria, 1954–1962* (New York: Alfred A. Knopf, 1980), 91.

10. Среди тех, кто первым использовал это шокирующее сравнение, был Клод Бурде, в газете «Франс-Обсерватор» резко осудивший то, что он называл «ваше алжирское гестапо».

11. University of San Francisco, «Algerian War Reading», http://www.usfca.edu/fac_staff/webberm/algeria.

9. Огороженные охотничьи угодья

1. John Talbott, *The War Without a Name: France in Algeria, 1954–1962* (New York: Alfred A. Knopf, 1980), 184.

2. Gil Merom, *How Democracies Lose Small Wars: State, Society, and the Failures of France in Algeria, Israel in Lebanon, and the United States in Vietnam* (Cambridge, UK: Cambridge University Press, 2003), 86.

3. Michael K. Clark, *Algeria in Turmoil: A History of the Rebellion* (New York: Frederick A. Praeger, 1959), 371.

4. Ibid., 404.

5. Charles de Gaulle, *Charles de Gaulle, Memoirs of Hope: Renewal and Endeavor*, trans. Terence Kilmartin (New York: Simon & Schuster, 1971), 15.

6. Де Голль использовал это выражение 23 октября 1958 года на той же пресс-конференции, где он предложил запомнившийся всем «мир храбрых».

7. Alistair Home, *A Savage War of Peace: Algeria, 1954–1962* (Middlesex, England: Penguin Books, 1985), 333.

8. Jules Roy, *The War in Algeria*, trans. Richard Howard (New York: Grove Press, 1961), 86.

9. Home, *A Savage War*, 338.

10. Чувство предательства

1. По некоторым оценкам было «перемещено» до двух миллионов алжирцев.

2. Peter Paret, *French Revolutionary Warfare from Indochina to Algeria: The Analysis of a Political and Military Doctrine* (New York: Frederick A. Praeger, 1964), 44.

3. Jules Roy, *The War in Algeria*, trans. Richard Howard (New York: Grove Press, 1961), 66–67.

4. Charles de Gaulle, *Charles de Gaulle, Memoirs of Hope: Renewal and Endeavor*, trans. Terence Kilmartin (New York: Simon & Schuster, 1971), 73–74. Конечно, Де Голль делал такое заключение не без дальнего прицела.

5. Alistair Home, *A Savage War of Peace: Algeria, 1954–1962* (Middlesex, England: Penguin Books, 1985), 348.

6. Dorothy Pickles, *Algeria and France: From Colonialism to Cooperation* (New York: Frederick A. Praeger, 1963), 85.

7. Эта статистика разбита на категории в: University of San Francisco, «Algerian War Reading», http://www.usfca.edu/fac_staff/webberm/algeria.htm.

8. David Galula, *Pacification in Algeria: 1956–1958* (Santa Monica, CA: RAND Corporation, 2006), 18.

9. Paul Aussarresses, *The Battle of the Casbah: Terrorism and Counter-Terrorism in Algeria, 1955–1957* (New York: Enigma Books, 2005), 127.

10. Home, *A Savage War*, 546.

11. Малайскій кризис

1. Richard L. Clutterbuck, *The Long Long War: Counterinsurgency in Malaya and Vietnam* (New York: Frederick A. Praeger, 1966), 3.

2. Noel Barber, *The War of the Running Dogs: The Malayan Emergency, 1948–1960* (New York: Weybright and Talley, 1971), 21.

3. Ibid., 22.

4. Ibid., 45–46.

12. Личности и взгляды

1. Эти подкрепления начали прибывать, как только правительство объявило чрезвычайное положение. Различные авторы оценивают их численность от 10 до 13 батальонов. Приведенные мной цифры базируются на: Anthony Short, *The Communist Insurrection in Malaya, 1948–1960* (New York: Crane, Russak & Co., 1975), 113.

2. Ibid., 136–37.

3. Arthur Campbell, *Jungle Green* (Boston: Little, Brown and Co., 1953), 94.

4. John A. Nagl, *Counterinsurgency Lessons from Malaya and Vietnam: Learning to Eat Soup with a Knife* (Westport, CT: Praeger, 2002), 69.

5. Noel Barber, *The War of the Running Dogs: The Malayan Emergency 1948–1960* (New York: Weybright and Talley, 1971), 62.

6. Short, *Communist Insurrection*, 98.

7. Ibid., 235–36.

8. Ibid., 173.

9. Richard Stubbs, *Hearts and Minds in Guerrilla Warfare: The Malayan Emergency, 1948–1960* (Oxford, UK: Oxford University Press, 1989), 102.

10. Short, *Communist Insurrection*, 229–30.

11. Ibid., 240.

12. Ibid., 292.

13. Ibid., 297.

13. Современный Крошвелл

1. Noel Barber, *The War of the Running Dogs: The Malayan Emergency, 1948–1960* (New York: Weybright and Talley, 1971), 140.

2. John A. Nagl, *Counterinsurgency Lessons from Malaya and Vietnam: Learning to Eat Soup with a Knife* (Westport, CT: Praeger, 2002), 76.

3. Anthony Short, *The Communist Insurrection in Malaya, 1948–1960* (New York: Crane, Russak & Co., 1975), 326.

4. Пятнадцатью годами позже он охарактеризовал этот оборот как популистское лицемерие, заявив: «Меня тошнит, когда я вспоминаю, что это я его изобрел».

5. Barber, *War of the Running Dogs*, 151.

6. Short, *Communist Insurrection*, 340.

7. Barber, *War of the Running Dogs*, 205.

8. Ibid., 158.

9. Short, *Communist Insurrection*, 343.

10. Nagl, *Counterinsurgency Lessons*, 98.

11. Arthur Campbell, *Jungle Green* (Boston: Little, Brown and Co., 1953), 14.
12. John Chynoweth, *Hunting Terrorists in the Jungle* (Stroud, UK: Tempus Publishing Limited, 2005), 134.
13. Campbell, *Jungle Green*, 26.
14. Richard Miers, *Shoot to Kill* (London: Faber and Faber, 1959), 160.
15. Short, *Communist Insurrection* 483.

14. Победа в Малайе

1. Noel Barber, *The War of the Running Dogs: The Malayan Emergency, 1948–1960* (New York: Weybright and Talley, 1971), 152.
2. Anthony Short, *The Communist Insurrection in Malaya, 1948–1960* (New York: Crane, Russak & Co., 1975), 364.
3. John Chynoweth, *Hunting Terrorists in the Jungle* (Stroud, UK: Tempus Publishing Limited, 2005), 83.
4. Ibid., 49.
5. «Personality Profile: Gerard Templar», http://www.mindef.gov.sg/imindef/publications/pointer/journals/2003/v29n4/personality_profile.html.
6. Sir Robert Thompson, ed., *War in Peace: Conventional and Guerrilla Warfare Since 1945* (New York: Harmony Books, 1982), 83.
7. Richard Stubbs, *Hearts and Minds in Guerrilla Warfare: The Malayan Emergency, 1948–1960* (Oxford, UK: Oxford University Press, 1989), 259.
8. Это заглавие книги Ричарда Л. Клаттербака: Richard L. Clutterbuck, *The long Long War: Counterinsurgency in Malaya and Vietnam* (New York: Frederick A. Praeger, 1966).
9. Richard Miers, *Shoot to Kill* (London: Faber and Faber, 1959), 200.

10. Stubbs, *Hearts and Minds*, 3.
11. Clutterbuck, *The Long Long War*, 122.

15. В поисках нового врага

1. Gerard Chaliand, *The Art of War in World History* (Berkeley: University of California Press, 1994), 593.

2. Kidder to Department of State, March 3, 1955, in *Foreign Relations of the United States 1955–1957, Vol. I: Vietnam* (Washington, D.C.: Government Printing Office, 1985), 105.

3. Ronald H. Spector, *Advice and Support: The Early Years of the U.S. Army in Vietnam, 1941–1960* (New York: Free Press, 1985), 312.

4. John F. Kennedy, «Remarks at West Point to the Graduating Class of the U.S. Military Academy, June 6th, 1962», [http://www.presidency.ucsb.edu/ws/index.php?pid&equals\\$8695](http://www.presidency.ucsb.edu/ws/index.php?pid&equals$8695).

5. Dennis Warner, «Fighting the Viet Cong», *Army* 12, 2 (September 1961): 20.

6. Roger Hilsman, *To Move a Nation: The Politics of Foreign Policy in the Administration of John F. Kennedy* (Garden City, NY: Doubleday, 1967), 426.

7. Harry Maurer, *Strange Ground: An Oral History of Americans in Vietnam, 1945–1975* (New York: Avon Books, 1989), no.

8. Francis J. Kelly, *U.S. Army Special Forces, 1961–1971* (Washington, D.C.: Department of the Army, 1973), 7.

16. Другая война

1. William C. Westmoreland, *A Soldier Reports* (Garden City, NY: Doubleday, 1976), 98.

2. Ronald Schaffer, «The 1940 *Small Wars Manual* and the Lessons of History», *Military Affairs*, April 1972, 46.

3. В частности, командир одного из батальонов морской пехоты во Вьетнаме, майор Литтелтон У. Т. Уоллер, был внуком офицера, командовавшего морскими пехотинцами на острове Самар во время Филиппинского восстания.

4. Larry E. Cable, *Conflict of Myths: The Development of American Counterinsurgency Doctrine and the Vietnam War* (New York: New York University Press, 1986), 162.

5. See Field Manual FM 8-2, U. S. Marine Corps, *Operations Against Guerrilla Forces* (Washington, D.C.: Government Printing Office, 1962), 75.

6. Lewis Walt, *Strange War, Strange Strategy* (New York: Funk and Wagnalls, 1970), 18.

7. Jack Shulimson and Charles M. Johnson, *U.S. Marines in Vietnam: The Landing and the Buildup 1965* (Washington, D.C.: U.S. Marine Corps, 1978), 39.

8. Stuart A. Herrington, *Silence Was a Weapon: The Vietnam War in the Villages* (Novato, CA: Presidio Press, 1982), 29.

9. Victor H. Krulak, *First to Fight: An Inside View of the U.S. Marine Corps* (Annapolis, MD: Naval Institute Press, 1984), 185.

10. Lt. Paul Ek Interview #46, January 24, 1966, Subject Files, Reference Branch, History Division, United States Marine Corps.

11. Ibid.

12. Ibid.

13. Ibid.

17. Успехи и неудачи

1. Al Hemingway, *Our War Was Different: Marine Combined Action Platoons in Vietnam* (Annapolis, MD: Naval Institute Press, 1994), 28.

2. Edward F. Palm, «Tiger Papa Three: A Memoir of the Combined Action Program», *Marine Corps Gazette*, February 1988, 69.

3. Bruce C. Allnutt, *Marine Combined Action Capabilities: The Vietnam Experience* (McLean, VA: Human Sciences Research Inc, 1969), 28.

4. Robert A. Klyman, «The Combined Action Program: A Missed Opportunity», (thesis draft, University of Michigan History Department December 21, 1985), 41.

5. Ibid., 21.

6. Palm, «Tiger Papa Three», 37.

7. Ibid., 70.

8. Gary L. Telfer, *U.S. Marines in Vietnam: Fighting the North Vietnamese, 1967* (Washington, D.C.: U.S. Marine Corps, 1984), 190.

9. Ibid., 190.

10. William R. Corson, «Marine Combined Action Program in Vietnam», 1, Subject Files, Reference Branch. History Division, United States Marine Corps.

11. Lyndon B. Johnson, *Public Papers of the Presidents of the United States: Lyndon B. Johnson 1966* (Washington, D.C.: Government Printing Office, 1967), 4.

12. Lady Bird Johnson, *A White House Diary* (New York: Holt, Rinehart and Winston, 1970), 360.

13. James R. Arnold, *Presidents Under Fire: Commanders in Chief in Victory and Defeat* (New York: Orion Books, 1994), 269.

14. Charles Kaiser, *1968 in America: Music, Politics, Chaos, Counterculture, and the Shaping of a Generation* (New York: Weidenfeld & Nicolson, 1988), 124.

15. Captain Peter D. Haines, Interview #2534, March 9, 1968, Subject Files, Reference Branch, History Division, United States Marine Corps.

16. Ibid.

17. Klyman, «The Combined Action Program», 34.

18. Ibid.

19. Cpl. William Corcoran, Interview #2079, December 14, 1967, Subject Files, Reference Branch, History Division, United States Marine Corps.

20. Andrew F. Krepinevich Jr., *The Army and Vietnam* (Baltimore: Johns Hopkins University Press, 1986), 175.

21. United States Marine Corps, *Small Wars Manual, United States Marine Corps 3940* (Washington, D.C.: Government Printing Office, 1940), 1–17.

22. Victor H. Krulak, *First to Fight: An Inside View of the U.S. Marine Corps* (Annapolis, MD: Naval Institute Press, 1984), 185.

18. Другая война армии

1. William C. Westmoreland, *A Soldier Reports* (Garden City, NY: Doubleday, 1976), 69.

2. Jack Shulimson, *U.S. Marines in Vietnam: An Expanding War, 1966* (Washington, D.C.: U.S. Marine Corps, 1982), 233.

3. Andrew F. Krepinevich Jr., *The Army and Vietnam* (Baltimore: Johns Hopkins University Press, 1986), 197.

4. Richard A. Hunt, *Pacification: The American Struggle for Vietnam's Hearts and Minds* (Boulder, CO: Westview Press, 1995), 141.

5. James W. Trullinger, *Village at War: An Account of Revolution in Vietnam* (New York: Longman, 1980), 124.

6. Nhu Tang Truong, *Journal of a Viet Cong* (London: Jonathan Cape, 1986), 192.

7. Hunt, *Pacification*, 193.

8. Brian M. Jenkins, *The Unchangeable War* (Santa Monica, CA: RAND Corporation, 1970), 11.

9. Colonel William R. Corson, Interview #6338, Subject Files, Reference Branch, History Division, United States Marine Corps.

10. Krepinevich, *The Army and Vietnam*, 222. n. Ibid., 205.

12. W. Scott Thompson and Donaldson D. Frizzell, *The Lessons of Vietnam* (New York: Crane, Russak & Co., 1977), 79.

13. Douglas S. Blaufarb, *The Counter-Insurgency Era: U.S. Doctrine and Performance, 1950 to Present* (New York: Free Press, 1977), 245.

14. Stuart A. Herrington, *Silence Was a Weapon: The Vietnam War in the Villages* (Novato, CA: Presidio Press, 1982), 11.

15. Hunt, *Pacification*, 236.

16. Eric M. Bergerud, *The Dynamics of Defeat: The Vietnam War in Hau Nghia Province* (Boulder, CO: Westview Press, 1991), 232.

17. Herrington, *Silence was a Weapon*, 65.

18. Ibid., 98.

19. Ronald H. Spector, *After Tet: The Bloodiest Year in Vietnam* (New York: Free Press, 1993), 290.

20. Bergerud, *Dynamics of Defeat*, 306.

19. Уроки проигранной войны

1. О подробностях дискуссии см.: John M. Gates, «People's War in Vietnam», *Journal of Military History* 54 (July 1990): 325–44. Стр. 338–341 посвящены разбору роли Вьетконга во вторжении 1975 года.

2. Sir Robert Thompson, ed., *War in Peace: Conventional and Guerrilla Warfare Since 1945* (New York: Harmony Books, 1981), 190.

3. Carl von Clausewitz, *On War* (Harmondsworth, UK: Penguin Books, 1982), 119.

4. Nhu Tang Truong, *Journal of a Viet Cong* (London: Jonathan Cape, 1986), 183.

5. John A. Nagl, *Counterinsurgency Lessons from Malaya and Vietnam: Learning to Eat Soup with a Knife* (Westport, CT: Praeger, 2002), 166.

6. Francis J. Kelly, *U.S. Army Special Forces, 1961–1971* (Washington, D.C.: Department of the Army, 1973), 87.

7. Andrew F. Krepinevich Jr., *The Army and Vietnam* (Baltimore: Johns Hopkins University Press, 1986), 174.

8. W. Scott Thompson and Donaldson D. Frizzell, *The Lessons of Vietnam* (New York: Crane, Russak & Co., 1977), 213.

9. F. J. West Jr., «Area-Security» (Monograph, Santa Monica, CA: RAND Corporation, 1969), 4.

10. Ibid., 1–2.

11. Michael A. Hennessy, *Strategy in Vietnam: The Marines and Revolutionary Warfare in I Corps, 1965–1972* (Westport, CT: Praeger, 1997), 181.

12. Krepinevich, *The Army and Vietnam*, 216.

13. James R. Arnold, *Presidents Under Fire: Commanders in Chief in Victory and Defeat* (New York: Orion Books, 1994), 272.

Заключение: размышления о бесконечной войне

1. В прошедшем десятилетии наконец-то было обнаружено настоящее место засады германцев, проведенные здесь археологические исследования позволили восстановить множество драматических деталей сражения.*

2. Scott Peterson, *Me Against My Brother: Af War in Somalia, Sudan, and Rwanda* (London: Routledge, 2000), 20.

* В отечественной литературе оно обычно именуется битвой в Тевтобургском лесу. (Прим.ред.)

3. George Packer, «Knowing the Enemy: Can Social Scientists Redefine the 'War on Terror'?» *New Yorker*, December 18, 2006, 61.

4. U.S. Army Headquarters, *FM3-24: Counterinsurgency* (Washington, D.C.: Headquarters, Department of the Army, 2006), vii, 2.

5. Yochi J. Dreazen, «Petraeus Promoted, to Leave Iraq», *Wall Street Journal*, April 24, 2008, A3.

6. Обращение бригадного генерала Дж. Франклин Белла к своим офицерам 1 декабря 1901 года, Филиппинские острова, провинция Батаангас: Robert D. Ramsey III, *A Masterpiece of Counterinsurgency Warfare: B. G.J. Franklin Bell in the Philippines, 1901–1902* (Fort Leavenworth, KS: Combat Studies Institute Press, 2007), 36.

7. Jeffrey Race, *War Comes to Long An* (Berkeley: University of California Press, 1972), 263.

8. *Hearings Before the Committee on the Philippines of the United States Senate: Affairs in the Philippine Islands*, 57th Congress, 1st Session, Senate Doc. 331 (Washington, D.C.: Government Printing Office, 1902), part 1, 77.

9. Paul Aussaresses, *The Battle of the Casbah: Terrorism and Counter-Terrorism in Algeria, 1955–1957* (New York: Enigma Books, 2005), xxi.

10. Gil Merom, *How Democracies Lose Small Wars: State, Society, and the Failures of France in Algeria, Israel in Lebanon, and the United States in Vietnam* (Cambridge, UK: Cambridge University Press, 2003), 127.

11. Sir Robert Thompson, *Defeating Communist Insurgency: The Lessons of Malaya and Vietnam* (New York: Praeger Publishers, 1966), 52–54.

12. Alistair Home, *A Savage War of Peace: Algeria 1954–1962* (Middlesex, England: Penguin Books, 1985), 205.

13. *Hearings Before the Committee on the Philippines of the United States Senate: Affairs in the Philippine Islands*, 57th

Congress, 1st Session, Senate Doc. 331 (Washington, D.C.: Government Printing Office, 1902), part 1, 65.

14. Albert G. Robinson, *The Philippines: The War and the People; A Record of Personal Observations and Experiences* (New York: McClure, Phillips & Co., 1901), 379.

15. *Ibid.*, 405.

16. *Ibid.*

17. Michael M. Phillips, «In Counterinsurgency Class, Soldiers Think Like Taliban», *Wall Street Journal*, November 30, 2007.

18. U. S. Marine Corps, *Small Wars Manual, United States Marine Corps 1940* (Washington, D.C.: Government Printing Office, 1940), 26.

19. Richard M. Cavagnol, «Lessons from Vietnam: Essential Training of Marine Advisors and Combined Action Platoon Personnel», *Marine Corps Gazette*, March 2007, 17.

20. Gina Chon, «Iraq Prime Minister Gets Boost with Ebb in Violence», *Wall Street Journal*, June 13, 2008.

21. Peter Paret, *French Revolutionary Warfare from Indochina to Algeria: The Analysis of a Political and Military Doctrine* (New York: Frederick A. Praeger, 1964), 31.

22. Thompson, *Defeating Communist Insurgency*, 143.

23. *Hearings Before the Committee on the Philippines of the United States Senate: Affairs in the Philippine Islands*, 57th Congress, 1st Session, Senate Doc. 331 (Washington, D.C.: Government Printing Office, 1902), part 1, 61.

24. «Statement of Maj. Gen. Arthur MacArthur», *Hearings Before the Committee on the Philippines of the United States Senate: Affairs in the Philippine Islands*, 57th Congress, 1st Session, Senate Doc. 331 (Washington, D.C.: Government Printing Office, 1902), part 2, 1918.

25. Phillip B. Davidson, *Vietnam at War* (Novato, CA: Presidio, 1988), 798.

26. Paret, *French Revolutionary Warfare*, 94.

27. Michael K. Clark, *Algeria in Turmoil: A History of the Rebellion* (New York: Frederick A. Praeger, 1959), 319.

28. См.: Yochi J. Dreazen, «Training: Mission Unaccomplished U.S. Army Still Struggles with How to School Iraqi Security Forces», *Wall Street Journal*, February 29, 2008.

29. Marcus Tullius Cicero, *De Officiis*, trans. Walter Miller (Cambridge, MA: Harvard University Press, 1913), 76. Эта цитата из 22-й главы первой книги обычно переводится по-разному, но смысл ее остается одним и тем же.

БИБЛИОГРАФИЯ

Affairs in the Philippine Islands. Hearings Before the Committee on the Philippines of the United States Senate. 3 vols. 57th Congress, 1st Session, Senate Doc. 331. Washington, D.C.: Government Printing Office, 1902.

Aguinaldo, Emilio. *A Second Look at America.* New York: Robert Speller & Sons, 1957.

_____. «Proclamation to the Philippine People, February 5, 1899». In *The*

Philippines Reader: A History of Colonialism, Neocolonialism, Dictatorship, and Resistance. Ed. Daniel B. Schirmer and Stephen Roskamm Shalom, pp. 20–21. Boston: South End Press, 1987.

Alexander, Bevin. *The Future of Warfare.* New York: W. W. Norton & Co., 1995.

Alexander, Martin S., and J. F. V. Keiger, eds. *France and the Algerian War, 1954–62: Strategy, Operations and Diplomacy.* London: Frank Cass, 2002.

Allnutt, Bruce C. «Marine Combined Action Capabilities: The Vietnam Experience». McLean, VA: Human Sciences Research Inc., December 1969.

Army-Air Force Center for Low Intensity Conflict. «Joint Low-Intensity Conflict Project Final Report. Vol. 1: Analytical Review of Low-Intensity Conflict». Langley, VA, August 1, 1986.

Arnold, James R. *The First Domino: Eisenhower, the Military, and American's Intervention in Vietnam.* New York: William Morrow and Co., 1991.

_____. *Presidents Under Fire: Commanders in Chief in Victory and Defeat*. New York: Orion Books, 1994.

Aussaresses, Paul. *The Battle of the Casbah: Terrorism and Counter-Terrorism in Algeria, 1955–1957*. New York: Enigma Books, 2005.

Barber, Noel. *The War of the Running Dogs: The Malayan Emergency, 1948–1960*. New York: Weybright and Talley, 1971.

Bergerud, Eric M. *The Dynamics of Defeat: The Vietnam War in Hau Nghia Province*. Boulder, CO: Westview Press, 1991.

Birtle, Andrew J. *U.S. Army Counterinsurgency and Contingency Operations Doctrine, 1860–1941*. Washington, D.C.: Center of Military History, 1998.

Blaufarb, Douglas S. *The Counter-Insurgency Era: U.S. Doctrine and Performance, 1950 to Present*. New York: Free Press, 1977.

Blount, James H. *The American Occupation of the Philippines, 1898–1912*. New York: G. P. Putnam's Sons, 1913.

Boot, Max. *The Savage Wars of Peace*. New York: Basic Books, 2002.

Bradford, James C. ed. *Crucible of Empire: The Spanish-American War and Its Aftermath*. Annapolis: Naval Institute Press, 1993.

Braestrup, Peter. *Big Story: How the American Press and Television Reported and Interpreted the Crisis of Tet 1968 in Vietnam and Washington*. Boulder, CO: Westview Press, 1977.

Brands, H. W. *Bound to Empire: The United States and the Philippines*. Oxford, UK: Oxford University Press, 1992.

Cable, Larry E. *Conflict of Myths: The Development of American Counterinsurgency Doctrine and the Vietnam War*. New York: New York University Press, 1986.

Campbell, Arthur. *jungle Green*. Boston: Little, Brown and Co., 1953.

Cassidy, Robert M. *Counterinsurgency and the Global War on Terror*. Westport, CT: Praeger Security International, 2006.

Cavagnol, Richard M. «Lessons from Vietnam: Essential Training of Marine Advisors and Combined Action Platoon Personnel». *Marine Corps Gazette*, March 2007, 16–19.

Chaliand, Gerard. *The Art of War in World History*. Berkeley: University of California Press, 1994.

Chynoweth, John. *Hunting Terrorists in the Jungle*. Stroud, UK: Tempus Publishing Ltd., 2005.

Cicero, Marcus Tullius. *De Officiis*. Trans. Walter Miller. Cambridge, MA: Harvard University Press, 1913.

Clark, Michael K. *Algeria in Turmoil: A History of the Rebellion*. New York: Frederick A. Praeger, 1959.

Clarke, Jeffrey J. *Advice and Support: The Final Years. The U.S. Army in Vietnam*. Washington, D.C.: Center of Military History, 1988.

Clausewitz, Carl von. *On War*. Harmondsworth, England: Penguin Books, 1982.

Clurterbuck, Richard L. *The Long Long War: Counterinsurgency in Malaya and Vietnam*. New York: Frederick A. Praeger, 1966.

Colby, William. *Lost Victory: A Firsthand Account of America's Sixteen-Year Involvement in Vietnam*. Chicago: Contemporary Books, 1989.

Cordesman, Anthony H. *The Iraq War: Strategy, Tactics, and Military Lessons*. Washington, D.C.: Center for Strategic and International Studies, 2003.

Cosmas, Graham A. *MACV: The Joint Command in the Years of Escalation, 1962–1967*. Washington, D.C.: Center of Military History, 2006.

Damm, Raymond C, Jr. «The Combined Action Program: A Tool for the Future». *Marine Corps Gazette*, October 1998, 49–53.

Davidson, Phillip B. *Vietnam at War*. Novato, CA: Presidio, 1988.

De Gaulle, Charles. *Charles de Gaulle: Memoirs of Hope: Renewal and Endeavor*. Trans. Terence Kilmartin. New York: Simon & Schuster, 1971.

Dreazen, Yochi J. «Training Mission Unaccomplished: U.S. Army Still Struggles with How to School Iraqi Security Forces». *Wall Street Journal*, February 29, 2008.

Evans, Ernest. *War Without Splendor: The U.S. Military and Low-Level Conflict*. Westport, CT: Greenwood Press, 1987.

Fall, Bernard. *The Two Viet-Nams*. New York: Frederick A. Praeger, 1967.

Fishel, John T, and Max G. Manwaring. *Uncomfortable Wars Revisited*. Norman: University of Oklahoma Press, 2006.

Galula, David. *Pacification in Algeria: 1956-1958*. Santa Monica, CA: RAND Corporation, 2006.

Gates, John M. «People's War in Vietnam». *Journal of Military History* 54 (July 1990): 325–44.

_____. «Schoolbooks and Krags»: *The United States Army in the Philippines, 1898–1902*. Westport, CT: Greenwood Press, 1973.

Gordon, Michael R., and Bernard E. Trainor. *Cobra II: The Inside Story of the Invasion and Occupation of Iraq*. New York: Pantheon Books, 2006.

Griswold, Eliza. «Waging Peace in the Philippines». *Smithsonian* 37:9 (December 2006): 82–92.

«Guardians at the Gate». *Time*, January 7, 1966, 1–12. <http://www.time.com/time/magazine/article/0,9171,8349000-10,00.html>

Harper, Frank, ed. *Just Outside of Manila: Letters from Members of the First Colorado Regiment in the Spanish-American and Philippine-American Wars*. Denver: Colorado Historical Society, 1992.

Hemingway, Al. *Our War Was Different: Marine Combined Action Platoons in Vietnam*. Annapolis, MD: Naval Institute Press, 1994.

Hennessy, Michael A. *Strategy in Vietnam: The Marines and Revolutionary Warfare in I Corps, 1965–1972*. Westport, CT: Praeger, 1997.

Herrington, Stuart A. *Silence Was a Weapon: The Vietnam War in the Villages*. Novato, CA: Presidio Press, 1982.

Hilsman, Roger. *To Move a Nation: The Politics of Foreign Policy in the Administration of John F. Kennedy*. Garden City, NY: Doubleday, 1967.

Home, Alistair. *A Savage War of Peace: Algeria, 1954–1962*. Middlesex, England: Penguin Books, 1985.

Hunt, Richard A. *Pacification: The American Struggle for Vietnam's Hearts and Minds*. Boulder, CO: Westview Press, 1995.

Jenkins, Brian M. *The Unchangeable War*. Santa Monica, CA: RAND Corporation, 1970.

Joes, Anthony James. *America and Guerrilla Warfare*. Lexington: University Press of Kentucky, 2000.

_____. *Guerrilla Warfare*. Westport CT: Greenwood Press, 1996.

_____. *Resisting Rebellion: The History and Politics of Counterinsurgency*. Lexington: University Press of Kentucky, 2004.

Johnson, Lady Bird. *A White House Diary*. New York: Holt, Rinehart and Winston, 1970.

Kaiser, Charles. *1968 in America: Music, Politics, Chaos, Counterculture, and the Shaping of a Generation*. New York: Weidenfeld & Nicolson, 1988.

Kelly, Francis J. *U.S. Army Special Forces, 1963–1971*. Washington, D.C.: Department of the Army, 1973.

Kennedy, John F. «Remarks at West Point to the Graduating Class of the U.S. Military Academy, June 6th, 1962». [http://www.presidency.ucsb.edu/ws/index.php?pid&equals\\$8695](http://www.presidency.ucsb.edu/ws/index.php?pid&equals$8695).

Klyman, Robert A. «The Combined Action Program: A Missed Opportunity». Thesis draft, University of Michigan History Department, December 21, 1985.

Krepinevich, Andrew F., Jr. *The Army and Vietnam*. Baltimore: Johns Hopkins University Press, 1986.

Krulak, Victor H. *First to Fight: An Inside View of the U.S. Marine Corps*. Annapolis, MD: Naval Institute Press, 1984.

Lacouture, Jean. *De Gaulle: The Ruler, 1945–1970*. Trans. Alan Sheridan. New York: W.W. Norton & Co., 1992.

Laqueur, Walter. *Guerrilla: A Historical and Critical Study*. Boston: Little, Brown & Co., 1976.

_____. *The Guerrilla Reader*. Philadelphia: Temple University Press, 1977.

Lewy, Guenter. *America in Vietnam*. New York: Oxford University Press, 1978.

Liddell Hart, Basil Henry. *Strategy*. New York: Frederick A. Praeger, 1967.

Linn, Brian McAllister. «Foreshadowing the War in Iraq: The U.S. War in the Philippines, 1899–1902». In *Warriors and Scholars: A Modern War Reader*, ed. Peter B. Lane and Ronald E. Marcello, pp. 254–73. Denton: University of North Texas Press, 2005.

_____. *The Philippine War: 1899–1902*. Lawrence: University Press of Kansas, 2000.

_____. *The U.S. Army and Counterinsurgency in the Philippine War, 1899–1902*. Chapel Hill: University of North Carolina Press, 1989.

_____. «We Will Go Heavily Armed: The Marines' Small War on Samar, 1901–1902». In *Crucibles: Selected Readings in U.S. Marine Corps History*, ed. Robert S. Burrell, pp. 67–82. Bel Air, MD: Academy Press, 2004.

Long, Austin. *On «Other War»: Lessons from Five Decades of RAND Counterinsurgency Research*. Arlington, VA: RAND Corporation, 2006.

MacArthur, Douglas. *Reminiscences: General of the Army Douglas MacArthur*. New York: McGraw-Hill Book Company, 1964.

Mackay, Donald. *The Malayan Emergency, 1948–60: The Domino That Stood*. London: Brassey's Ltd., 1997.

Mackey, Robert R. *The Uncivil War: Irregular Warfare in the Upper South, 1861–1865*. Norman: University of Oklahoma Press, 2004.

Mao Tse-tung. «On Guerrilla Warfare». <http://www.marxists.org/reference/archive/mao/works/1937/guerrilla-warfare>.

Maurer, Harry. *Strange Ground: An Oral History of Americans in Vietnam, 1945–1975*. New York: Avon Books, 1989.

May, Glenn Anthony. *Battle for Batangas: A Philippine Province at War*. New Haven, CT: Yale University Press, 1991.

_____. «Filipino Resistance to American Occupation: Batangas, 1899–1902». *Pacific Historical Review* 48, 4 (November 1979): 531–56.

_____. «Why the United States Won the Philippine-American War, 1899–1902». *Pacific Historical Review* 52, 4 (November 1983): 353–77.

McClernand, E. J. «Our Philippine Problem». *Journal of the Military Service Institution of the United States* 29, 114 (November 1901): 327–32.

Merom, Gil. *How Democracies Lose Small Wars: State, Society, and the Failures of France in Algeria, Israel in Lebanon, and the United States in Vietnam*. Cambridge, UK: Cambridge University Press, 2003.

Miers, Richard. *Shoot to Kill*. London: Faber and Faber, 1959.

Miller, Harry. *A Short History of Malaysia*. New York: Frederick A. Praeger, 1966.

Miller, Stuart Creighton. «*Benevolent Assimilation*»: *The American Conquest of the Philippines, 1899–1903*. New Haven, CT: Yale University Press, 1982.

Mockaitis, Thomas R. *The Iraq War: Learning from the Past, Adapting to the Present, and Planning for the Future*. Carlisle, PA: Strategic Studies Institute, 2007.

Nagl, John A. *Counterinsurgency Lessons from Malaya and Vietnam: Learning to Eat Soup with a Knife*. Westport, CT: Praeger, 2002.

O'Ballance, Edgar. *Malaya: The Communist Insurgent War, 1948–60*. London: Faber and Faber, 1966.

O'Neill, Bard. *Insurgency and Terrorism*. Dulles, VA: Potomac Books, 2005.

Owen, Norman G. «Winding Down the War in Albay, 1900–1903». *Pacific Historical Review* 48, 4 (November 1979): 557–89.

Packer, George. «Knowing the Enemy: Can Social Scientists Redefine the 'War on Terror'?» *New Yorker*, December 18, 2006, 61–69.

Palm, Major Edward F. «Tiger Papa Three: A Memoir of the Combined Action Program». *Marine Corps Gazette*, January 1988, 34–43; February 1988, 66–76.

Paret, Peter. *French Revolutionary Warfare from Indochina to Algeria: The Analysis of a Political and Military Doctrine*. New York: Frederick A. Praeger, 1964.

Peoples, Curtis. «The Use of the British Village Resettlement Model in Malaya and Vietnam». www.tamilnation.org/armed_conflict/thompson.htrn.

Peterson, Michael E. *The Combined Action Platoons: The U.S. Marines' Other War in Vietnam*. New York: Praeger, 1989.

Pfaltzgraf T, Robert L. Jr., ed. *Ethnic Conflict and Regional Instability: Implications for U.S. Policy and Army Roles and Missions*. Carlisle, PA: U.S. Army War College, 1994.

Phillips, Michael M. «In Counterinsurgency Class, Soldiers Think Like Taliban». *Wall Street Journal*, November 30, 2007.

Pickles, Dorothy. *Algeria and France: From Colonialism to Cooperation*. New York: Frederick A. Praeger, 1963.

Pogue, Forrest C. *George C. Marshall: Education of a General, 1880–1939*. New York: Viking Press, 1963.

Polk, William R. *Violent Politics: A History of Insurgency, Terrorism and Guerrilla War, from the American Revolution to Iraq*. New York: Harper, 2007.

Pringle, Henry F. *The Life and Times of William Howard Taft*. 2 vols. New York: Farrar & Rinehart, 1939.

Public Papers of the Presidents of the United States: Lyndon B. Johnson, 1966. Washington, D.C.: Government Printing Office, 1967.

Race, Jeffrey. *War Comes to Long An*. Berkeley: University of California Press, 1972.

Ramsey, Robert D., III. *A Masterpiece of Counter guerrilla Warfare: B. G. J. Franklin Bell in the Philippines, 1901–1902*. Fort Leavenworth, KS: Combat Studies Institute Press, 2007.

Robinson, Albert G. *The Philippines: The War and the People; A Record of Personal Observations and Experiences*. New York: McClure, Phillips & Co., 1901.

Roy, Jules. *The War in Algeria*. Trans. Richard Howard. New York: Grove Press, 1961.

Sarkesian, Sam C. *Unconventional Conflicts in a New Security Era: Lessons from Malaya and Vietnam*. Westport, CT: Greenwood Press, 1993.

Schaffer, Ronald. «The 1940 Small Wars Manual and the 'Lessons of History'» *Military Affairs*, April 1972, 46–51.

Schwartz, T. P. «The Combined Action Program: A Different Perspective». *Marine Corps Gazette* 83, 2 (February 1999): 63–72.

Scott, William Henry. *Ilocano Responses to American Aggression, 1900–1903*. Quezon City, Philippines: New Day Publishers, 1986.

Sexton, William Thaddeus. *Soldiers in the Philippines*. Washington D.C.: The Infantry Journal, 1944.

Shafer, D. Michael. *Deadly Paradigms: The Failure of U.S. Counterinsurgency Policy*. Princeton, NJ: Princeton University Press, 1988.

Shaw, Angel Velasco and Luis H. Francia, eds. *Vestiges of War: The Philippine-American War and the Aftermath of an Imperial Dream, 1899–1999*. New York: New York University Press, 2002.

Shennan, Margaret. *Out in the Midday Sun: The British in Malaya, 1880–1960*. London: John Murray, 2000.

Short, Anthony. *The Communist Insurrection in Malaya, 1948–1960*. New York: Crane, Russak & Co., 1975.

Shulimson, Jack. *U.S. Marines in Vietnam: An Expanding War, 1966*. Washington, D.C.: U.S. Marine Corps, 1982.

Shulimson, Jack, and Charles M. Johnson. *U.S. Marines in Vietnam: The Landing and the Buildup, 1965*. Washington, D.C.: U.S. Marine Corps, 1978.

Shultz, Richard H., Jr., and Andrea J. Dew. *Insurgents, Terrorists, and Militias: The Warriors of Contemporary Combat*. New York: Columbia University Press, 2006.

Silbey, David J. *A War of Frontier and Empire*. New York: Hill and Wang, 2007.

Skuta, Philip C. «Introduction to 2/7 CAP Platoon Actions in Iraq: The CAP Philosophy Shows Signs of Success in Iraq». *Marine Corps Gazette*, April 2005, 35.

Soustelle, Jacques. *L'esperance trahie, 1958-1961*. Paris: Editions de l'Alma, 1962.

Spector, Ronald H. *Advice and Support: The Early Years of the U.S. Army in Vietnam, 1941-1960*. New York: Free Press, 1985.

_____. *After Tet: The Bloodiest Year in Vietnam*. New York: Free Press, 1993.

_____. «U.S. Strategy in the Vietnam War». *International Security* II, 4 (Spring 1987): 130-34.

Stubbs, Richard. *Hearts and Minds in Guerrilla Warfare: The Malayan Emergency, 1948-1960*. Oxford, UK: Oxford University Press, 1989.

Sturtevant, David R. *Popular Uprisings in the Philippines, 1840-1940*. Ithaca: Cornell University Press, 1976.

Talbott, John. *The War Without a Name: France in Algeria, 1954-1962*. New York: Alfred A. Knopf, 1980.

Taylor, John R. M. *The Philippine Insurrection Against the United States*. 5 vols. Pasay City, Philippines: Eugenio Lopez Foundation, 1971-73.

Telfer, Gary L. *U.S. Marines in Vietnam: Fighting the North Vietnamese, 1967*. Washington, D.C.: U.S. Marine Corps, 1984.

Thompson, Sir Robert. *Defeating Communist Insurgency: The Lessons of Malaya and Vietnam*. New York: Praeger Publishers, 1966.

_____, ed. *War in Peace: Conventional and Guerrilla Warfare Since 1945*. New York: Harmony Books, 1982.

Thompson, W. Scott, and Donaldson D. Frizzell. *The Lessons of Vietnam*. New York: Crane, Russak & Co., 1977.

Trullinger, James W. *Village at War: An Account of Revolution in Vietnam*. New York: Longman, 1980.

Truong, Nhu Tang, *Journal of a Vietcong*. London: Jonathan Cape, 1986.

University of San Francisco. «Algerian War Reading». http://www.usfca.edu/fac_staff/webberm/algeria.

U.S. Army Adjutant-General's Office. *Correspondence Relating to the War with Spain*. 2 vols. Washington, D.C.: U.S. Army Center of Military History, 1993 (факсимиле оригинальной публикации: Washington, D.C.: Government Printing Office, 1902).

U.S. Army Headquarters. *FM3-24: Counterinsurgency*. Washington, D.C.: Department of the Army, 2006.

U.S. Department of State. *Foreign Relations of the United States, 1955–1957*, vol. 1, *Vietnam*. Washington, D.C.: Government Printing Office, 1985.

U.S. Marine Corps. *Operations Against Guerrilla Forces*. Washington, D.C.: Government Printing Office, 1962.

_____. *Small Wars Manual, United States Marine Corps* 1940. Washington, D.C.: Government Printing Office, 1940.

U.S. War Department. *Annual Reports of the War Department: Report of the Lieutenant-General Commanding the Army*. Washington, D.C.: Government Printing Office, 1900.

_____. *Annual Reports of the War Department*. Washington, D.C.: Government Printing Office, 1901.

_____. *Annual Reports of the War Department: Report of the Lieutenant-General Commanding the Army and Department Commanders*. Vol. 9, 57th Congress, 1st and 2nd Session, House Document No. 2. Washington, D.C.: Government Printing Office, 1902

Walt, Lewis. *Strange War, Strange Strategy*. New York: Award Books, 1970.

Warner, Dennis. «Fighting the Viet Cong». *Army* 12, 2 (September 1961): 20.

West, Francis J., Jr. «Area-Security». Monograph, Santa Monica, CA: RAND Corporation, 1969.

_____. *The Village*. Madison: Univ. of Wisconsin Press, 1972.

Westmoreland, William C. *A Soldier Reports*. Garden City, NY: Doubleday, 1976.

Wolff, Leon. *Little Broken Brother. How the United States Purchased and Pacified the Philippines*. Oxford, UK: Oxford University Press, 1991.

Yates, Lawrence A. «A Feather in their Cap?» In *Crucibles: Selected Readings in U.S. Marine Corps History*, ed. Robert S. Burrell, pp. 277–87. Bel Air, MD: Academy Press, 2004.

АРХИВНЫЕ ИСТОЧНИКИ

Matthew Batson Papers. U.S. Army Military History Institute, Carlisle, Pennsylvania.

James Franklin Bell Papers. U.S. Army Military History Institute, Carlisle, Pennsylvania.

Hugh E. Clapp Letters. U.S. Army Military History Institute, Carlisle, Pennsylvania.

John Jordan Papers. U.S. Army Military History Institute, Carlisle, Pennsylvania.

Subject Files, Reference Branch, History Division, United States Marine Corps:

Cpl. Richard R Clark, Interview #2926, June 10, 1968

Cpl. William R Corcoran, Interview #2079, December 14, 1967

Colonel William R. Corson, Interview #6338, n.d.

Lt. Col. William R. Corson, «Marine Combined Action Program in Vietnam» — неопубликованная рукопись, появившаяся в корпусе морской пехоты летом или в конце 1967 года

Lt. Paul Ek, Interview #46, January 24, 1966

Cpl. Thomas Foler, Interview #2926, June 10, 1968

Captain Peter D. Haines, Interview #2534, March 9, 1968

Captain Raymond E. McMacon (Army), Interview #2533, March 9, 1968

Sgt. Jerry D. Reposa Interview, Interview #2926, June 10, 1968

Cpl. Dennis J. Schultz, Interview #2080, December 6, 1967

Cpl. John D. Webster, Interview #2080, December 6, 1967

Содержание

<i>От редакции</i>	5
Введение	12
ЧАСТЬ ПЕРВАЯ	
ВОССТАНИЕ НА ФИЛИППИНАХ	
<i>Глава первая</i>	
Победа Америки приводит к партизанской войне	23
<i>Глава вторая</i>	
Карательные операции против повстанцев	45
<i>Глава третья</i>	
Война вновь выиграна	60
<i>Глава четвертая</i>	
Политика истребления	80
<i>Послесловие</i>	109
ЧАСТЬ ВТОРАЯ	
ВОЙНА В АЛЖИРЕ	
<i>Глава шестая</i>	
Террор в День Всех Святых	115
<i>Глава седьмая</i>	
Террор без границ	132
<i>Глава восьмая</i>	
Вопрос морали	148
<i>Глава девятая</i>	
Огороженные охотничьи угодья	166
<i>Глава десятая</i>	
Чувство предательства	180

ЧАСТЬ ТРЕТЬЯ ЧРЕЗВЫЧАЙНОЕ ПОЛОЖЕНИЕ В МАЛАЙЕ

<i>Глава одиннадцатая</i>	
Малайский кризис	193
<i>Глава двенадцатая</i>	
Личности и взгляды	206
<i>Глава тринадцатая</i>	
Современный Кромвель	226
<i>Глава четырнадцатая</i>	
Победа в Малайе	243

ЧАСТЬ ЧЕТВЕРТАЯ ВОЙНА ВО ВЬЕТНАМЕ

<i>Глава пятнадцатая</i>	
В поисках нового врага	263
<i>Глава шестнадцатая</i>	
Другая война	281
<i>Глава семнадцатая</i>	
Успехи и неудачи	293
<i>Глава восемнадцатая</i>	
Другая война армий	314
<i>Глава девятнадцатая</i>	
Уроки проигранной войны	333
<i>Заключение:</i>	
Размышления о бесконечной войне	345
<i>Благодарности</i>	371
<i>Библиография</i>	400
<i>Архивные источники</i>	413

Исключительные права на публикацию книги на русском языке принадлежат издательству АСТ. Любое использование материала данной книги, полностью или частично, без разрешения правообладателя запрещается.

Научно-популярное издание

**Арнольд Джеймс Р.
Змеиные джунгли**

Редактор В. Гончаров
Компьютерная верстка: М. Белянова
Корректор Н. Мазова
Технический редактор О. Панкрашина

Общероссийский классификатор продукции ОК-005-93. том 2:
953004 — научная и производственная литература

Санитарно-эпидемиологическое заключение
№ 77.99.60.953.Д.012280.10.09 от 20.10.09 г.

ООО «Издательство АСТ»
141100, Россия, Московская область, г. Щелково, ул. Заречная, д. 96
Наши электронные адреса: WWW.AST.RU E-mail: astpub@aha.ru

Широкий ассортимент электронных и аудиокниг
ИГ АСТ Вы можете найти на сайте www.elkniga.ru

ООО Издательство «АСТ МОСКВА»
129085, г. Москва, Звездный б-р, л. 21 стр. 1

ОАО «Владимирская книжная типография»
600000, г. Владимир, Октябрьский проспект, д. 7.
Качество печати соответствует качеству предоставленных диапозитивов



Джеймс Р. Арнольд — видный американский ученый, специалист по военной истории, автор более чем двадцати исследований и документальных книг, пять из которых стали международными бестселлерами.

Действия регулярных армий против армий повстанческих. На чьей стороне чаще оказывается перевес?

Автор подробно рассматривает четыре наиболее продолжительные и масштабные кампании: войну США с повстанцами на Филиппинах в 1898—1903 гг., действия французских войск в Алжире в 1954—1962 гг., антипартизанские операции англичан в Малайе в 1948—1955 гг. и войну во Вьетнаме в 1960-е гг.

Цель автора — выявить закономерности партизанской и антипартизанской войны, разобрать цели и методы противоборствующих сторон, проанализировать их эффективность в различных условиях.

НЕИЗВЕСТНЫЕ
ВОЙНЫ

www.elkniga.ru

ISBN 978-5-17-064406-3



9 785170 644063